

# Τυπολογίες της Απόλαυσης

Μετασχηματίζοντας την Κατοίκηση στην Αθηναϊκή Πολυκατοικία

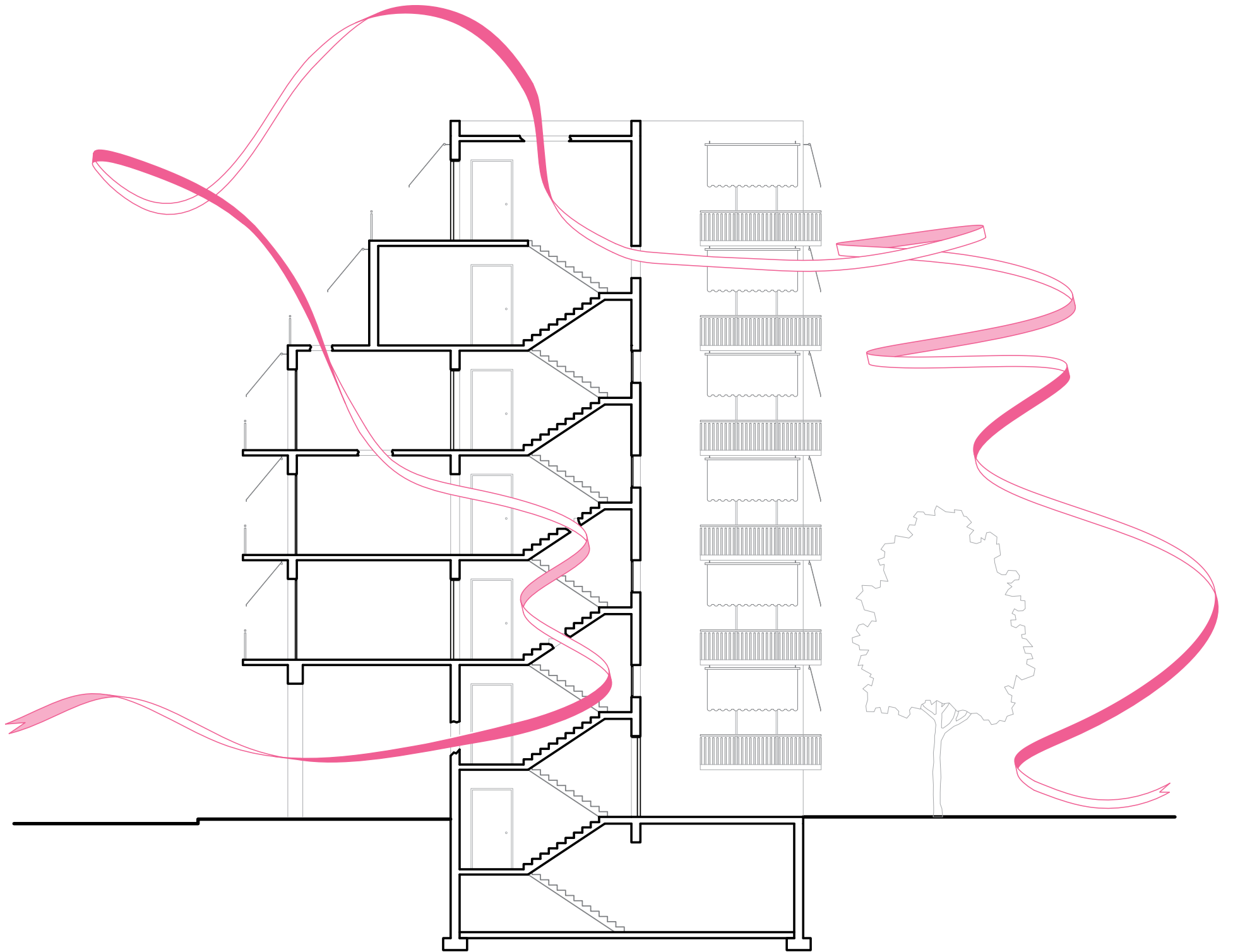

# Τυπολογίες της Απόλαυσης

Μετασχηματίζοντας την Κατοίκηση στην Αθηναϊκή Πολυκατοικία

Διπλωματική Εργασία

Σπουδάστρια:  
Ιωάννα Γιαννακοπούλου

Επιβλέπων:  
Σταύρος Σταυρίδης

Σύμβουλοι:  
Κώστας Καραδήμας  
Ανδρονίκη Μιλτιάδου



Σχολή Αρχιτεκτόνων Μηχανικών  
ΕΘΝΙΚΟ ΜΕΤΣΟΒΙΟ ΠΟΛΥΤΕΧΝΕΙΟ

Αθήνα,  
Φεβρουάριος 2020



## Σύνοψη

Η διπλωματική εργασία που παρουσιάζεται στις επόμενες σελίδες εκπονήθηκε από το 2018 μέχρι το 2020, στο καμαρίνι 11 του Μηχανουργείου.

Ξεκίνησε ως μια προσπάθεια πλοκής δύο φαινομενικά ασύνδετων νημάτων: αυτό της Απόλαυσης και αυτό της Πολυκατοικίας. Μέσα από την εμβάθυνση τόσο στη θεωρία του παιχνιδιού, όσο και στην ιστορία του κτιριακού τύπου, επιχειρήθηκε η κατανόηση και ο ορισμός αμφότερων σε ικανοποιητικό βαθμό.

Με την ολοκλήρωση της παραπάνω έρευνας, το παιχνίδι προσδιορίστηκε ως το άχρηστο, αυτό που δεν ανταποκρίνεται σε δείκτες παραγωγικότητας και δεν αποσκοπεί στη μεγιστοποίηση της απόδοσης. Παράλληλα, η πολυκατοικία αναγνωρίστηκε ως ένας μηχανισμός εξουσίας, που παράχθηκε και ταυτόχρονα αναπαρήγαγε τις ιεραρχικές σχέσεις εντός της σύγχρονης ελληνικής κοινωνίας.

Αντιπροσωπευτικά δείγματα της εν λόγω τυπολογίας κατοίκησης αναζητήθηκαν, με σκοπό η πρόταση να εφαρμοστεί σε υπάρχουσες δομές της Αθήνας. Η μακρά πορεία της ανίχνευσης προσπάθησε να ακολουθήσει στο μέγιστο βαθμό μια ορθολογική διαδικασία εστίασης, από την ευρύτερη περιοχή του πολεοδομικού συγκροτήματος μέχρι τα Κάτω Πατήσια.

Από τη γειτονιά αυτή επιλέχθηκαν δύο ζευγάρια κτιρίων, τα οποία αποτυπώθηκαν στη σημερινή τους κατάσταση και αναλύθηκαν κριτικά, στοχεύοντας στην καλύτερη κατανόηση της δομής τους. Η ενασχόληση με ζεύγη είχε ως απώτερο σκοπό τη δημιουργία ενός διευρυνόμενου συστήματος, που θα λειτουργεί με βάση την αρχή της συνέργειας.

Το τέχνασμα για την παρέμβαση στα δύο ζευγάρια πολυκατοικιών βρέθηκε στη μορφή των χωρικών αναλόγων. Συγκεκριμένα, τα επτά δωμάτια ενός τυπικού διαμερίσματος μεταφράστηκαν αντίστοιχα σε επτά χωρικά ανάλογα. Οι χωρικές ποιότητες των αναλόγων καθοδήγησαν το σχεδιασμό των νέων χώρων διαβίωσης.

Βασικές προθέσεις της πρότασης αποτέλεσαν η γενικευσιμότητα των αρχών επέμβασης και η προσεκτική προσέγγιση της υπάρχουσας δομής, τόσο σε συνθετικό, όσο και σε στατικό επίπεδο, αποβλέποντας στην ανάδειξη των ιδιαίτερων γνωρισμάτων της. Οι χωρικές ατμόσφαιρες έπαιξαν σημαντικό συνθετικό ρόλο στον επανασχεδιασμό, καθώς και στη λειτουργία των καινούργιων δωματίων ως αφορμές κοινωνικότητας, χειραφέτησης και απελευθέρωσης.

**tl;dr:** Η διπλωματική που θα αναπτυχθεί στις επόμενες σελίδες αποτελεί ένα πείραμα, το οποίο προσπαθεί να ανιχνεύσει έναν άλλο τρόπο κατοίκησης στον αστικό ιστό, καθοριζόμενο όχι από τις τυποποιημένες ανάγκες, αλλά από την απόλαυση και το παιχνιδάκι.

## Abstract

The diploma project presented in the following pages was conducted from 2018 to 2020, in kamarini 11 of Michanourgio.

It began as an effort to intertwine two seemingly unconnected threads: that of Pleasure and that of Polykatoikia. Through an extensive study of play theory, as well as the history of the building typology, the understanding and definition of both, at a satisfactory level, was attempted.

By completing the research, play was defined as the useless, the one that doesn't respond to productivity indexes and doesn't aim to maximise performance. At the same time, polykatoikia was recognized as a power apparatus that was a product and at the same time reproduced the hierarchical relations within the contemporary greek society.

A search for representative samples of the aforementioned building type followed, in order to implement the proposal on existing athenian structures. The long trajectory of the tracing tried to follow to the maximum degree an orthological eliminating process, from the larger area of the urban complex to Kato Patisia.

From this neighbourhood two pairs of buildings were selected, which were later drawn in detail in their existing condition and analysed critically, for better understanding of their structure. The engagement with pairs had as ultimate goal the creation of an expandable system, which would function based on the principle of synergy.

The play for the intervention to the two pairs was found in the form of spatial analogues. Specifically, the seven rooms of a typical apartment were respectively translated to seven spatial analogues. The spatial qualities of the analogues guided the design of the new living spaces.

The basic intentions of the proposal were the potential generalization of the intervention principles and the thoughtful approach towards the existing structure, both on an architectural and a structural level, aiming to highlight its unique characteristics. The spatial atmospheres played an important role in the redesign, as well as in the function of the redefined rooms as causes for socialization, emancipation and liberation.

**tl;dr:** The diploma project that will unfold in the following pages constitutes an experiment, which attempts to trace another way of habitation in the urban landscape, defined not by standardized needs, but by pleasure and play.

## Περιεχόμενα

Πρόλογος	[8]
<b>Η θεωρία</b>	<b>[10]</b>
Παιχνίδι	[10]
Πολυκατοικία	[22]
<b>Η περιοχή</b>	<b>[34]</b>
Επιλογή	[34]
Ανάλυση	[44]
<b>Τα κτίρια</b>	<b>[60]</b>
Επιλογή	[60]
Ανάλυση	[64]
<b><i>Χωρικά Ανάλογα</i></b>	<b>[72]</b>
<b>Η πρόταση</b>	<b>[78]</b>
Προθέσεις	[78]
Αρχές επέμβασης	[86]
Σχέδια, μακέτες, ατμόσφαιρες	[90/116]
<b>Η πορεία εργασίας</b>	<b>[142]</b>
<b>Επίλογος</b>	<b>[156]</b>
<b>Βιβλιογραφία</b>	<b>[160]</b>

## Πρόλογος

Η πλειοψηφία των κατοίκων της Αθήνας ζουν, έζησαν ή θα ζήσουν, για μικρότερο ή μεγαλύτερο χρονικό διάστημα της ζωής τους σε πολυκατοικίες. Η ιδιαιτερότητα αυτής της τυπολογίας, η αδιαμφισβήτητη κυριαρχία της στο αστικό τοπίο και κυρίως το ιδιόρρυθμο καθεστώς παραγωγής και ιδιοκτησίας της, έχει καταστήσει τις πλέον τετριμμένες περιοχές της πρωτεύουσας αντικείμενο μελέτης στα πανεπιστήμια της Ευρώπης.\*

Ωστόσο, οι κάτοικοι της πόλης συχνά δυσανασχετούν με το περιβάλλον τους. Οι πολυκατοικίες είναι πολύ γκρι, πολύ μουντές, πολύ μίζερες. Η χάρη των διατηρητέων νεοκλασικών φαντάζει ως μια χαμένη αθωότητα και στο συναπάντημά τους συχνά θα ακουστεί κάποιο παράπονο, όπως: «μα κοίτα πώς θα μπορούσε να είναι η πόλη μας». Η σύγκριση δε με τα τυπικά κτίρια κατοικίας σε διάφορες ευρωπαϊκές πρωτεύουσες συνήθως αφήνει την Αθήνα ηττημένη στο συλλογικό νου.

Πολλά έχουν γραφτεί προς υπεράσπιση των πολυκατοικιών, κυρίως από το χώρο της αρχιτεκτονικής διανοήσης. Είναι αλήθεια πως η μεταπολεμική οικοδομική δραστηριότητα, καθώς και οι ιδιαίτερες συγκυρίες της εποχής, κατέστησαν εφικτή την απόκτηση ενός ιδιόκτητου διαμερίσματος σε μεγάλο μέρος του πληθυσμού, που συσσωρευόταν στην Αθήνα από τη δεκαετία του '50 και έπειτα. Παράλληλα, η ειλικρίνεια της κατασκευής της πολυκατοικίας και η -μάλλον ασαφής- αναφορά της στις αρχές του μοντέρνου κινήματος έχουν οδηγήσει τον αρχιτεκτονικό κλάδο να εκτιμά βαθιά τον ταπεινό αυτό τύπο και πολλές φορές να χαιρετίζει τη διαδικασία παραγωγής του ως μία πράξη αυτοβοήθειας. Αξίζει φυσικά να αναφερθεί πως πλήθος αρχιτεκτόνων έχουν συνεισφέρει στο διάλογο με ιδιαίτερα αξιόλογα δείγματα πολυκατοικιών. Δυστυχώς (ή ευτυχώς;) αυτά δεν αποτελούν την πλειοψηφία.

Η πρώτη θέση αυτής της διπλωματικής είναι πως το ζήτημα δεν είναι αισθητικό. Η τυπική πολυκατοικία δεν αναγνωρίζεται ως «άσχημη» ή «μόρφη», αλλά ως ένας περίτεχνος μηχανισμός εξουσίας και διαχείρισης της πόλης και του πληθυσμού της. Γίνεται ο ισχυρισμός πως μόνο υπό το πρίσμα αυτής της ανάγνωσης μπορούν να εντοπιστούν τα σαθρά σημεία στο χώρο, καθώς και το λανθάνον δυναμικό που εμπεριέχει ο τύπος.

Αντιπαροχή, διαμέρισμα, ρετιρέ, ακάλυπτος, οικόπεδο, δώμα, γκαρσονιέρα, cour anglaise, εργολάβος, έρκερ, διάρι, béton armé, πιλοτή, φωταγωγός. Ένα ολόκληρο λεξιλόγιο αναπτύχθηκε γύρω από τη διαδικασία παραγωγής του νέου μοντέλου. Κάθε λέξη, πέρα από τη σαφή αναφορά σε στοιχεία, πρωταγωνιστές και διαδικασίες του χώρου, φέρει πολιτικά, οικονομικά και ταξικά σημαινόμενα. Η πολυκατοικία κατέληξε να είναι το σύμβολο μιας πολυσύνθετης οικονομικής συναλλαγής, μιας ταξικής ανάβασης, η μετουσίωση του μεταπολεμικού κοινωνικού συμβολαίου.

Η Αθήνα κατηγορείται ως μια πόλη χαοτική. Οι πολυκατοικίες την καθιστούν τέτοια. Η ατομική ιδιοκτησία, η αίσθηση πως ένα αντικείμενο ανήκει -σχεδόν με μεταφυσικό τρόπο- αποκλειστικά σε έναν κάτοχο, αποτελεί

τον πλέον απαράβατο νόμο, το θεμέλιο λίθο της καπιταλιστικής κοινωνίας και κατά συνέπεια δημιουργεί ορισμένες αντιλήψεις για το χώρο στους χρήστες του. Το ιδιόκτητο διαμέρισμα είναι ιερό. Οι κοινόχρηστοι χώροι είναι τουλάχιστον άσχετοι, μια διεκπεραίωση, μια αναγκαία κατάσταση για το διάβημα από την ιδιωτική σφαίρα στη δημόσια. Η συνείδηση του συνόλου εξαφανίζεται, καθώς δορυφορικά πιάτα, κεραίες, θερμοσίφωνες και απολήξεις κλιματιστικών κοσμούν αλλοπρόσαλλα το αστικό τοπίο.

Η Αθήνα υμνείται ως μια πόλη βαθιά μοντέρνα. Οι πολυκατοικίες την καθιστούν τέτοια. Η νομοθεσία που καθόρισε το μηχανισμό παραγωγής του κτισμένου περιβάλλοντος, και συγκεκριμένα ο Γενικός Οικοδομικός Κανονισμός του 1955, δημιούργησε μια τομή στη διαχείριση του χώρου, θέτοντας ως κατευθυντήριες γραμμές αφενός τη μέγιστη οικονομική εκμετάλλευση και αφετέρου την ποσοτικοποίησή του μέσα από τύπους, πρωτόκολλα, ποσοστά και μαθηματικά μοντέλα. Η νεωτερικότητα είχε έρθει για να μείνει.

Η λύση δε θα μπορούσε ποτέ να είναι το γκρέμισμα των πολυκατοικιών. Ούτως ή άλλως, η πολυκατοικία αντανakλά πολύ περισσότερα πράγματα από τον τόπο διαμονής της πλειοψηφίας των κατοίκων της πρωτεύουσας. Η τυπολογία αυτή αντικατοπτρίζει ένα ολόκληρο κοινωνικό σύστημα, εμπεριέχει μέσα της όλες τις κοινωνικές ανισότητες, καθώς και το δυναμικό ανατροπής τους. Το ερώτημα που θέτει αυτή η διπλωματική είναι εάν είναι εφικτό, εντός αυτού του πολυσυζητημένου και πολύπλοκου τύπου, να υπάρξει ένα αντιπαράδειγμα διαβίωσης. Ο στόχος της είναι η αναδιάταξη της υπάρχουσας δομής σε κάτι το χειραφετητικό.

Τι είναι πιο ισχυρό κίνητρο από την ατομική ιδιοκτησία; Τι θα έκανε τον κάτοικο να απαρνηθεί την ιδιωτική θέση parking και να συμφωνήσει στο μοίρασμα, τη συνύπαρξη και την αποδοχή της συλλογικότητας; Η δεύτερη θέση αυτής της διπλωματικής είναι πως η έμφυτη αναζήτηση της απόλαυσης, του παιγνιώδους, η επιθυμία και το φαντασιακό, η ανάγκη όλων μας για άχρηστα και περιττά πράγματα που δε θα μπορέσουν ποτέ να ταξινομηθούν σε παρωχημένες αντιλήψεις περί απόδοσης, μπορούν να βοηθήσουν στην αναζήτηση ενός άλλου τρόπου αστικής διαβίωσης.

Μπορεί όμως να σχεδιαστεί η απόλαυση; Γίνεται να μετασχηματιστεί μια πολυκατοικία σε παιγνιώδη ετεροτοπία της συν-κατοίκησης; Πόση σημασία έχουν τα άχρηστα πράγματα στην καθημερινότητά μας;

Και επιτέλους, χωράει μια τσουλήθρα στον ακάλυπτο;

\*μάθημα *Polykatoikia* στο TU Berlin, όπου μελετήθηκαν, μεταξύ άλλων, περιοχές όπως το Γαλάτσι, το Παλαιό Φάληρο και ο Χολαργός.



## Η θεωρία

### Παιχνίδι

Από τα Κάτω Πατήσια στο Coney Island, και πάλι πίσω

Η αναζήτηση αυτής της εργασίας παραδόξως ξεκίνησε πολύ μακριά από την Αθήνα, έχοντας πάντα όμως την πρόθεση να επιστρέψει ξανά σε αυτή. Οι πρώτες σκέψεις γύρω από τα πιθανά τεχνάσματα που θα μπορούσαν να εισβάλλουν στην τυπική πολυκατοικία εμπνεύστηκαν από το Coney Island της Νέας Υόρκης, όπως αυτό περιγράφεται στο βιβλίο του Rem Koolhaas, *Delirious New York*.

Ο Koolhaas περιγράφει τη σταδιακή μετατροπή του Coney Island σε ένα τεράστιο θεματικό πάρκο, γεμάτο με όλων των ειδών τις μηχανές και εγκαταστάσεις, σχεδιασμένες για να αναιρέσουν την κανονικότητα της καθημερινής ζωής στην πόλη. Μέσα από αυτή τη διαδικασία, το Coney Island μετασχηματίστηκε σε μια ετεροτοπία με εξωφρενικές χωρικές συνθήκες, ένα μέρος διαφυγής και απόδρασης από το αναμενόμενο και το συμβατικό.

Τα θεματικά πάρκα, τα γνωστά σε εμάς ως λούνα παρκ\*, επιτελούν εν γένει το ρόλο του αστικού Άλλου, αίρουν το Κανονικό. Οι ουτοπικές χωρικές συνθήκες που ενυπάρχουν εντός τους, ευνοούν τη μετάβαση στο πεδίο του φανταστικού και του παιγνιώδους. Η απόλαυση, η διασκέδαση και η εξτραβαγκάντζα είναι οι αρχές που καθορίζουν το χώρο τους.

Οι παραπάνω παρατηρήσεις γύρω από την ατμόσφαιρα και τη λειτουργία των λούνα παρκ αποτέλεσαν το δημιουργικό έναυσμα για τη διάχυση αυτής της συνθήκης στον αστικό ιστό της Αθήνας.

\*το αυθεντικό λούνα παρκ βρισκόταν στο Coney Island και ήταν ένα πάρκο διασκέδασης με θέμα τη σελήνη: το Luna Park.



### Το παιχνίδι ως αντικείμενο μελέτης και θεωρητικής ανάλυσης.

Παρόλο που το παιχνίδι είναι μια δραστηριότητα στην οποία όλοι έχουν πάρει μέρος και που ο καθένας μπορεί να προσδιορίσει όταν συμμετέχει σε αυτή, ο εννοιολογικός ορισμός του έχει υπάρξει αντικείμενο μεγάλης συζήτησης και οι προσεγγίσεις γύρω από τη λέξη διαφέρουν. Τι λένε όμως οι κλασικοί θεωρητικοί του παιχνιδιού για το ζήτημα; Πώς αναφέρεται το παιχνίδι στα ακαδημαϊκά πλαίσια;

Ο Johan Huizinga αναγνωρίζει την έμφυτη τάση του ανθρώπου για παιχνίδι ως μία από τις κινητήριες δυνάμεις του ανθρώπινου πολιτισμού, ως ένα κατ' εξοχήν πολιτισμικό φαινόμενο. Στο βιβλίο του *Ο άνθρωπος και το παιχνίδι* παρουσιάζει το επιχείρημα πως όλες οι ανθρώπινες σοβαρές και φαινομενικά καθόλου παιγνιώδεις δραστηριότητες μπορούν να αναχθούν σε αρχέγονα παιχνίδια. Παράλληλα επιχειρεί να διατυπώσει τον πρώτο ορισμό της έννοιας, ως εξής:

*Το παιχνίδι είναι μια ελεύθερη δραστηριότητα, η οποία παραμένει απολύτως συνειδητά εκτός του «συνήθη» βίου ως «μη σοβαρή», αλλά συγχρόνως απορροφά έντονα και απόλυτα τον παίκτη. Είναι μια δραστηριότητα, η οποία δε συνδέεται με κανένα υλικό συμφέρον και από την οποία κανένα κέρδος δεν είναι δυνατό να αποκτηθεί. Κινείται μέσα στα δικά της όρια χρόνου και χώρου, σύμφωνα με καθορισμένους κανόνες και κατά εύτακτο τρόπο. Προωθεί τον σχηματισμό κοινωνικών ομάδων, οι οποίες τείνουν να περιβάλλονται με μυστικότητα και να τονίζουν τη διαφορά τους από τον κοινό κόσμο με τη μεταμφίεση ή με άλλα μέσα.*

Ο Roger Caillois συνέβαλλε στην ακαδημαϊκή συζήτηση με το βιβλίο του *Τα παιχνίδια και οι άνθρωποι*, στο οποίο πρότεινε ένα σύστημα κατηγοριοποίησης και ταξινόμησης του παιχνιδιού. Οι τέσσερις βασικές κατηγορίες ονομάστηκαν Agon, Alea, Mimicry και Ilinx, ανάλογα με το αν στα εξεταζόμενα παιχνίδια επικρατεί ο ρόλος του ανταγωνισμού, του τυχαίου, της προσποίησης ή του ιλίγγου. Ωστόσο, το ενδιαφέρον για αυτή τη διπλωματική είναι η πρόταση ενός φάσματος, ανάμεσα στους εξής δύο αντίθετους πόλους: την Paidia και το Ludus. Η Paidia ορίζεται ως μια κοινή αρχή διασκέδασης, αναταραχής, ελεύθερου αυτοσχεδιασμού, και ανέμελης ευεξίας, όπου εκδηλώνεται μια συγκεκριμένη ανεξέλεγκτη φαντασία, ενώ το Ludus ως μια αυξανόμενη ανάγκη υποταγής σε αυθαίρετες, επιτακτικές και εσκεμμένα δύσκολες συμβάσεις, που απαιτούν ένα διαρκώς αυξανόμενο ποσό προσπαθειών, υπομονής, δεξιοτεχνίας ή ευφυΐας. Εν ολίγοις, πρόκειται για τη διάκριση ανάμεσα στο ελεύθερο και το οργανωμένο παιχνίδι. Το πρώτο μάλλον παρουσιάζει το μεγαλύτερο ενδιαφέρον.

	AGON (ανταγωνισμός)	ALEA (τυχαίο)	MIMICRY (προσποίηση)	ILINX (ίλιγγος)
PAIDIA	πάλη δρόμου	αμπεμπαμπλόμ	παιδικές μιμήσεις	στροβιλισμός
LUDUS	αθλητικοί ανταγωνισμοί	ρουλέτα	θέατρο	μηχανές του λούνα-πάρκ

Πίνακας ταξινόμησης του παιχνιδιού, σύμφωνα με τη θεωρία του Roger Caillois

Σημαντικά πιο σύγχρονη, τόσο χρονολογικά, όσο και ουσιαστικά είναι η προσέγγιση του Brian Sutton-Smith, στο βιβλίο του *The ambiguity of play*. Ο συγγραφέας αναγνωρίζει πως υπάρχουν πολλά και συχνά αντικρουόμενα ρεύματα θεωρίας γύρω από το παιχνίδι, πως το τι σημαίνει παιχνίδι εξαρτάται σε μεγάλο βαθμό από το πλαίσιο στο οποίο χρησιμοποιείται ο όρος. Καταλήγει πως το παιχνίδι είναι δύσκολο να οριστεί, γιατί είναι κάτι το ασαφές. Η μετάφραση αυτής της ασάφειας εναπόκειται στις επτά ιδεολογικές ρητορικές που προτείνονται στο βιβλίο, συγκεκριμένα σε αυτές της προόδου, της μοίρας, της δύναμης, της ταυτότητας, της φαντασίας, του εαυτού και της χαζομάρας.

*Όλοι παίζουμε περιστασιακά και όλοι ξέρουμε πώς σε κάνει να νιώθεις το παιχνίδι. Αλλά όταν καλούμαστε να κάνουμε θεωρητικές δηλώσεις σχετικά με το τι είναι το παιχνίδι, όλοι καταλήγουμε να λέμε ανοησίες.*

Όλες οι παραπάνω προσεγγίσεις παρουσιάζουν ενδιαφέρον και αποτελούν προϊόντα της εκάστοτε εποχής στην οποία έγραψαν οι συγγραφείς τους. Κοινό χαρακτηριστικό όλων είναι η τάση για ορισμό, κατηγοριοποίηση και ταυτοποίηση της -κατά τα άλλα αρκετά σαφούς- δραστηριότητας που είναι το παιχνίδι. Ωστόσο, η παρούσα εργασία δεν μπορεί να μην αναγνωρίσει πως επίσης κοινό στοιχείο τους είναι και η αντίληψη του παιχνιδιού ως μια κατάσταση εξάρτησης, διαχωρισμένη από την καθημερινότητα.

Ευτυχώς, έμελλαν να υπάρξουν κι άλλες απόψεις, αρκετά πιο ανατρεπτικές, σχετικά με τη σχέση του παιχνιδιού με τη ζωή.



### Η προσέγγιση των Καταστασιακών: το παιχνίδι ως ολιστικός τρόπος ζωής

Το 1957 ιδρύεται η Καταστασιακή Διεθνής (Situationist International, εν συντομία SI), μια διεθνής πλουραλιστική οργάνωση καλλιτεχνών, διανοούμενων, θεωρητικών και ακτιβιστών που, παρά τις διαφορετικές αναζητήσεις τους, προσπάθησαν να διατυπώσουν μία κριτική στο μοντέρνο δυτικό τρόπο ζωής και να συνθέσουν μία αντιπρόταση.

Η κριτική αυτή εστίαζε, μεταξύ άλλων, στην απόρριψη της οργανωμένης διασκέδασης και του δίπολου εργασία/ξεκούραση. Αντ' αυτού, οραματίζονταν το μετασχηματισμό της καθημερινότητας σε έργο τέχνης, την απόλυτη διάχυση του καταστασιακού παιχνιδιού σε όλες τις πτυχές της ανθρώπινης ύπαρξης. Αντιλαμβάνονταν τη ζωή ως μία γιορτή, στην οποία μοναδικός κανόνας θα ήταν η απόλαυση χωρίς φραγμούς και αναγνώριζαν τα απρόβλεπτα ενδεχόμενα που αποκαλύπτονται με την επαναδιεκδίκηση του χώρου. Όπως πολύ σοφά διατύπωσε και το σύνθημα του Μάη του '68\*, κίνημα στο οποίο η θεωρία και οι πρωταγωνιστές της Καταστασιακής Διεθνούς έπαιξαν κομβικό ρόλο: *κάτω απ' το πλακόστρωτο, υπάρχει παραλία.*

Βασικό στοιχείο της θεωρίας τους ήταν η άρνηση σύνθεσης μιας μεγάλης εικόνας, η αποστροφή στο όποιο κεντρικό αφήγημα. Απεναντίας, στον πυρήνα της μεθοδολογίας τους βρισκόταν η κατασκευή καταστάσεων, η δημιουργία μιας μικροατμόσφαιρας και ενός παιχνιδιού γεγονότων για μια μοναδική στιγμή στο χώρο και το χρόνο.

Δύο ενδιαφέροντα παραδείγματα της πρακτικής τους αποτελούν οι τακτικές του *dérive* (περιπλάνηση) και του *détournement* (εκτροπή). Ο Guy Debord περιέγραψε το *dérive* ως μια αυθόρμητη και πειραματική αστική εξερεύνηση, όπου η επιθυμία και οι τυχαίες συναντήσεις καθοδηγούν την επιλογή της διαδρομής. Από την άλλη, η έννοια του *détournement* ορίζεται ως η παραχάραξη μιας ήδη υπάρχουσας οντότητας (καλλιτεχνικής ή μη), με στόχο την αποκάλυψη της αλλοτριωμένης φύσης του αρχικού στοιχείου και τη μετατροπή του σε κάτι το απελευθερωτικό.

Στις επόμενες σελίδες, παρατίθενται δύο αρχιτεκτονικά έργα, που δεν εντάσσονται μεν στο πλαίσιο της Καταστασιακής Διεθνούς\*\*, αλλά αποτελούν πολύ καλά δείγματα της λογικής της. Τα έργα αυτά ενέπνευσαν την παρούσα εργασία, όχι απαραίτητα ως προς την αρχιτεκτονική επίλυση, αλλά σίγουρα ως προς την κοινωνική πρόθεση που βρίσκεται στον πυρήνα τους.

*\*Αυτοί που μιλούν για την επανάσταση και για την πάλη των τάξεων χωρίς να αναφέρονται στην καθημερινή ζωή, χωρίς να καταλαβαίνουν πόσο ανατρεπτικός είναι ο έρωτας και πόσο καταφατική η άρνηση των περιορισμών, όλοι αυτοί έχουν ένα πτώμα στο στόμα τους.*  
Raoul Vaneigem

\*\*Η σχέση του Constant Nieuwenhuys με την Καταστασιακή Διεθνή δεν ήταν ανύπαρκτη, ήταν όμως σίγουρα περίπλοκη.



Η ανησυχητική πάπια, 1959  
Modifications | Asger Jorn

Σειρά ζωγραφικών επεμβάσεων σε έργα συμβατικών καλλιτεχνών.



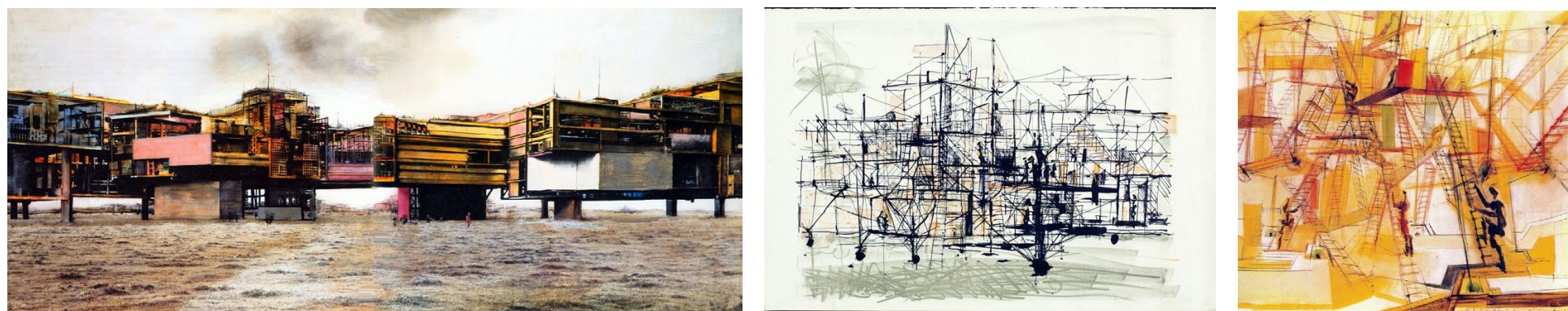

**New Babylon, Constant Nieuwenhuys / 1956-1974.**

Η πόλη του Homo Ludens. Ο κάτοικος-νομάς, απελευθερωμένος από το μόχθο, περιπλανιέται σε ένα διαρκώς εναλλασσόμενο περιβάλλον, που απλώνεται προς όλες τις κατευθύνσεις και διαμορφώνει το χώρο γύρω του σύμφωνα με τις επιθυμίες και τα αυθόρμητα ένστικτά του. Η μοναδική του ενασχόληση είναι το δημιουργικό παιχνίδι. Η ύπαρξη του, αφιερωμένη στην απόλαυση της ζωής.

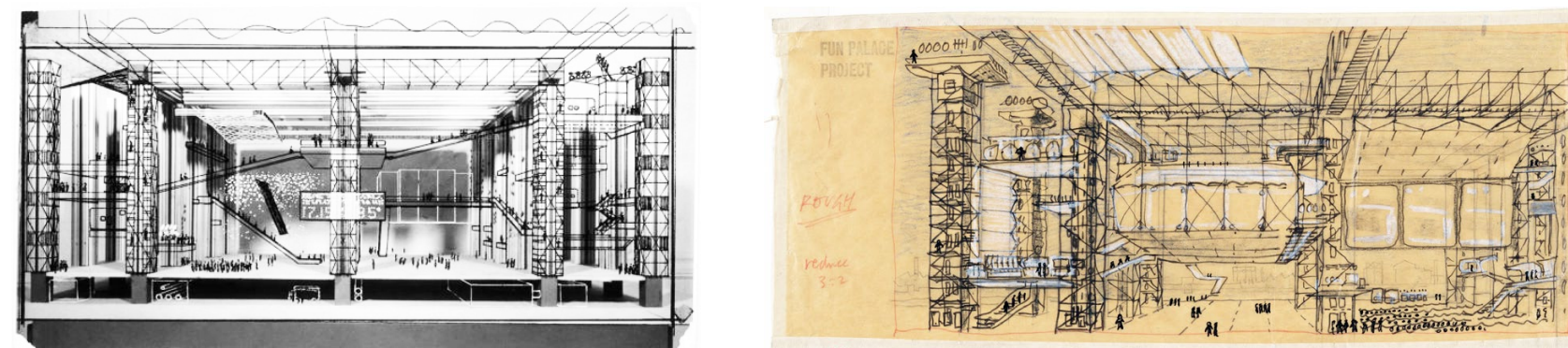

**Fun Palace, Cedric Price / 1964**

Ένα δημόσιο εργαστήριο της χαράς, ένας κοινωνικός πυκνωτής. Ο μεταλλικός κάναβος υποδέχεται το ετερόκλητο λειτουργικό πρόγραμμα για την αναψυχή και την εκπαίδευση του επισκέπτη. Ο ανοιχτός προς διαμόρφωση χώρος επιτρέπει την ώσμωση παράταιρων δραστηριοτήτων και λειτουργεί ως ένα δίκτυο πολλαπλών συμβάντων, ενθαρρύνοντας το χαρικό πλουραλισμό.

*Choose what you want to do –or watch someone else doing it. Learn how to handle tools, paint, babies, machinery, or just listen to your favorite tune. Dance, talk or be lifted up to where you can see how other people make things work. Sit out over space with a drink and tune in to what's happening elsewhere in the city. Try starting a riot or begin a painting –or just lie back and stare at the sky.*

απόσπασμα από διαφημιστικό υλικό

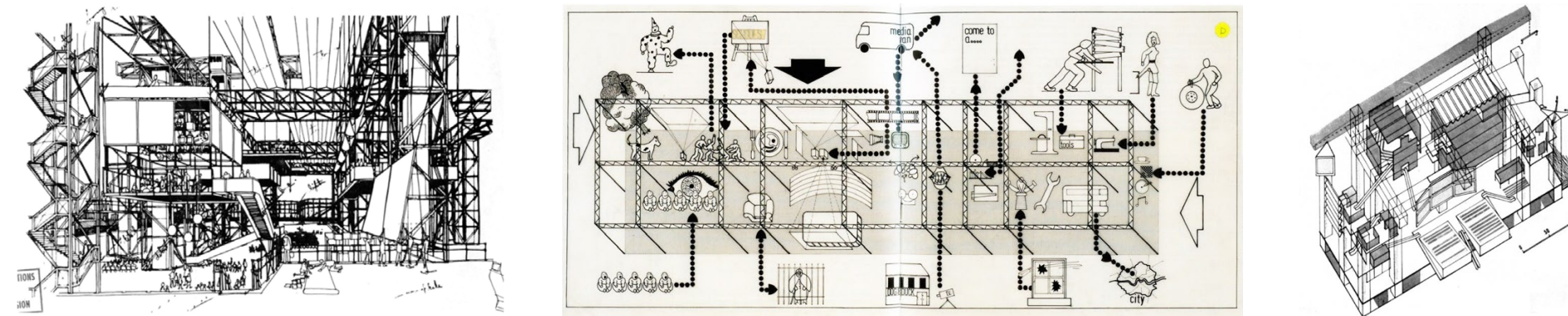



### Η σύγχρονη συνθήκη: gamification vs hacking

Οι θεωρίες των Καταστασιακών πλέον μετράνε παραπάνω από μισό αιώνα ζωής. Όπως αναλύθηκε, κεντρική στόχευσή τους αποτελούσε η διάχυση του παιχνιδιού στην καθημερινή ζωή. Σήμερα, μία τέτοια συνθήκη είναι υπαρκτή, αν και μάλλον όχι με τον τρόπο που είχε οραματιστεί ο Guy Debord και οι φίλοι του.

Στη μεταβιομηχανική κοινωνία και στο γνωσιακό καπιταλισμό, η παραγωγική διαδικασία ξεφεύγει από το εργοστάσιο και διαχέεται στην πόλη. Τα όρια μεταξύ εργάσιμου και ελεύθερου χρόνου, μεταξύ χώρου δουλειάς και χώρου ανάπαυσης, μεταξύ μισθωτής και εθελοντικής εργασίας είναι πιο ρευστά και θολά από ποτέ. Το παιχνίδι γίνεται δουλειά και η δουλειά γίνεται παιχνίδι. Η κατανάλωση μετατρέπεται σε παραγωγική δραστηριότητα (prosumer=production+consumer) και ο ελεύθερος χρόνος, κεκτημένο των εργατικών αγώνων του 20<sup>ου</sup> αιώνα, οφείλει να αξιοποιείται οργανωμένα και αποτελεσματικά, συνεισφέροντας στην προσωπική εξέλιξη του ατόμου (playbor=play+labor). Η κοινωνία παιχνιδιοποιείται, με στόχο τη μέγιστη απόδοση και κάθε στιγμή γίνεται εν δυνάμει χρήσιμη.

Σε αυτό το δυστοπικό περιβάλλον αναδύεται ένας χαρακτήρας που παίζει, χωρίς να δουλεύει: ο hacker, το άτομο που διακόπτει, αναστατώνει και αναδιατάσσει την ομαλή ροή ενός οργανωμένου συστήματος. Αυτή η πράξη, η αναδιαμόρφωση μιας υπάρχουσας δομής για την εξυπηρέτηση ενός διαφορετικού σκοπού από αυτόν που αρχικά σχεδιάστηκε είναι ένα ιδανικό παράδειγμα μιας από-τα-κάτω πράξης αντίστασης. Παράλληλα, η διάθεση διεξαγωγής μιας ενέργειας «για την πλάκα» είναι βαθιά επαναστατική. Η παιγνιώδης διάθεση του hacker -και γενικά η παιγνιώδης διάθεση- εμπεριέχει κάτι το ανατρεπτικό εντός της σύγχρονης παιχνιδιοποιημένης πραγματικότητας.

Όταν αναφέρονται οι όροι hackers και hacking, σίγουρα στο μυαλό των περισσότερων εμφανίζεται η εικόνα ενός σκοτεινού δωματίου με μία μεγάλη οθόνη υπολογιστή και έναν ικανότατο προγραμματιστή να γράφει κώδικα στο πληκτρολόγιό του. Ωστόσο, όπως έχει πει ο Andrew Ross, ενώ μόνο ένα μικρό μέρος χρηστών υπολογιστή θα αυτοπροσδιορίζονταν ως hackers, υπάρχουν αξιοσημείωτοι λόγοι για τη διεύρυνση του στενού ορισμού της λέξης, πέρα από τους αναλυτές, τους σχεδιαστές, τους προγραμματιστές και τους χειριστές υπολογιστικών συστημάτων. Η ταυτότητα αυτή θα μπορούσε να συμπεριλάβει όλους όσους μπορούν να ανακατευθύνουν την ομαλή ροή μιας συστηματοποιημένης δομής, καθιστώντας τους πάντες εν δυνάμει hackers.



Πώς μπορεί το παιχνίδι να αποδεσμευτεί από τη σύγχρονη δυστοπία και να επιτελέσει το όραμα των Καταστασιακών για έναν βίο ως έργο τέχνης; Και τι σχέση έχει το χακάρισμα με αυτό;



### Το άχρηστο και η εγγενής αξία του

Λούνα παρκ, ακαδημαϊκές αναλύσεις, κατηγορίες και προσεγγίσεις, η Καταστασιακή Διεθνής και έργα που τη θυμίζουν, παιχνιδιοποίηση της καθημερινότητας και hacking. Όλα τα παραπάνω διατυπώνουν μία θέση για τη σχέση μεταξύ ζωής και παιχνιδιού. Στο σημείο αυτό, ήρθε η ώρα να οριστεί με σαφήνεια η οπτική αυτής της διπλωματικής. Δύο βιβλία κατέχουν ιδιαίτερη σημασία στο πλαίσιο αυτού του εγχειρήματος, καθώς η προσέγγισή τους σε σχέση με την -πολύπλοκη όπως αναλύθηκε- έννοια του παιχνιδιού αποδείχτηκε πολύτιμη.

Το πρώτο είναι το έργο *Έρωσ και πολιτισμός* του Herbert Marcuse. Στο βιβλίο αυτό, ο συγγραφέας εξηγεί πως ο πολιτισμός έχει δομηθεί πάνω στην απωθητική οργάνωση των ενστίκτων, τη λεγόμενη «αρχή της πραγματικότητας». Αυτή η διαδικασία, αν και αναγκαία για τη διαίωσιση του είδους, συμπληρώνεται από την πλεονάζουσα απώθηση, δηλαδή τους περιορισμούς της κυριαρχίας. Η μόνη δύναμη που παραμένει ελεύθερη από την απώθηση -πλεονάζουσα και μη- είναι η φαντασία, που καθίσταται άχρηστη, μη-αληθινή. Όταν η φαντασία παίρνει μορφή, για παράδειγμα στην ονειροπόληση ή στην τέχνη, αναδεικνύεται η αντίθεσή της προς την αρχή της πραγματικότητας. Η ροπή της φαντασίας για διέξοδο ονομάζεται «ορμή του παιχνιδιού» και εμπεριέχει χειραφετητικό δυναμικό, που θα μπορούσε να μετασχηματίσει τον πολιτισμό. Το δυναμικό αυτό έγκειται στα εγγενή χαρακτηριστικά του παιχνιδιού, το οποίο είναι κατ' εξοχήν μη παραγωγικό και άχρηστο. Με αυτόν τον τρόπο, το παιχνίδι αναιρεί τα απωθητικά στοιχεία του οργανωμένου δίπολου εργασία/ξεκούραση, αποκαθλώνει το λόγο και εξυψώνει την αισθητικότητα. Εν ολίγοις, το παιχνίδι μπορεί να απελευθερώσει από την αποξενωμένη εργασία και να μετατρέψει το καθημερινό έργο σε έρωτα. Ο αντικειμενικός σκοπός του είναι η ομορφιά και η χαρά. Πρόκειται μάλλον για το παιχνίδι της ζωής καθαυτό, πέρα από την έλλειψη και τον εξαναγκασμό, η εκδήλωση μιας ύπαρξης χωρίς φόβο, η απόλυτη ελευθερία.

Το δεύτερο βιβλίο είναι *Η χρησιμότητα του άχρηστου* του Nuccio Ordine. Στο μικρό και ιδιαίτερο αυτό βιβλίο, ο συγγραφέας επιχειρεί μέσα από δικά του δοκίμια, αλλά και έργα άλλων, να αναδείξει την εγγενή αρετή των άχρηστων πραγμάτων, τη σημασία όσων η ουσιαστική αξία είναι παντελώς ελεύθερη από οποιονδήποτε ωφελιμιστικό στόχο. Καταδεικνύει πως ειδικά σήμερα, στις νεοφιλελεύθερες κοινωνίες της βελτιστοποίησης, της οικονομικής απόδοσης και των δεικτών παραγωγικότητας, ό,τι δεν παράγει κέρδος θεωρείται μια περιττή πολυτέλεια, μια κατασπατάληση ενέργειας που θα ήταν αλλιώς χρήσιμη για την ανάπτυξη της παραγωγής και τη συσσώρευση. Σε αυτό το πλαίσιο, η άχρηστη απόλαυση αναγνωρίζεται ως αντίδοτο στη βαρβαρότητα του ωφέλιμου.

Η παρούσα εργασία πιστεύει ακράδαντα πως οι άχρηστες και ανώφελες απολαύσεις, το περιττό και ελεύθερο παιχνίδι μπορεί και να έχουν μεγαλύτερη σημασία από τα χρήσιμα και αναγκαία πράγματα. Ίσως, η ιεράρχηση της απόλαυσης ως προτεραιότητα να εγκυμονεί απελευθερωτικό δυναμικό.



Διότι όταν όλα είναι χρήσιμα, κάποιος υπόσχεται το άχρηστο για να διαλογιστεί.  
Giacomo Leopardi



## Πολυκατοικία

### Η πολυκατοικία ως μηχανισμός εξουσίας

Ο ακαδημαϊκός και μη διάλογος γύρω από την τυπολογία της πολυκατοικίας είναι ανεξάντλητος και δε θα μπορούσε να χωρέσει στο πλαίσιο μιας διπλωματικής εργασίας. Στην προσπάθεια να κατανοηθεί το φαινόμενο της οικοδόμησης της Αθήνας και της ηγεμονίας αυτού του κτιριακού τύπου, η διατριβή του Πλάτωνα Ησαΐα με τίτλο *Beyond the informal city: Athens and the possibility of an urban common* εξηγεί τη διαδικασία με μαρξιστικούς όρους, αποφεύγοντας αφηρημένα σχήματα, καθώς και τη ρομαντική αισθητικοποίηση του πολυσύνθετου παρελθόντος.

Η πρώτη θέση που εξάγεται από τη διατριβή είναι πως η φαινομενικά αυθόρμητη και ασχεδιάστη αστική ανάπτυξη της Αθήνας ήταν αποτέλεσμα ενός συγκεκριμένου θεσμικού και κανονιστικού πλαισίου, μιας συγκεκριμένης τεχνολογίας διοίκησης και διακυβέρνησης, με σαφή πολιτική στόχευση. Αναλυτικότερα, μετά το Β΄ Π.Π. ξεκίνησε μια παραδειγματική επιχείρηση για να αποφευχθεί η πολιτική αλλαγή και να εδραιωθεί η θέση της Ελλάδας στο δυτικό στρατόπεδο. Το σχέδιο προέβλεπε μια στρατηγική ανοικοδόμησης, βασισμένη στον ιδιωτικό τομέα, που θα μετέτρεπε την πρώην υπανάπτυκτη χώρα σε μία φαινομενικά ανεπτυγμένη καπιταλιστική οντότητα. Η βασική στρατηγική που ακολουθήθηκε ήταν η καθοδήγηση των οικονομικών δραστηριοτήτων του πληθυσμού προς την μικρής κλίμακας βιομηχανία της οικοδομής, ώστε να επιτραπεί στην εργατική τάξη και τα φτωχά στρώματα η πρόσβαση στην ιδιωτική ιδιοκτησία. Έτσι, προέκυψε μια ενιαία οικονομική δραστηριότητα που παρήγαγε ένα ομογενοποιημένο τοπίο κατοίκησης στην Αθήνα, καθώς και στην υπόλοιπη Ελλάδα. Το τοπίο αυτό κατασκευάστηκε με τον πολλαπλασιασμό του μοντέλου της πολυκατοικίας. Η κτηματομεσιτική αγορά και ο κλάδος της οικοδομής έγιναν οι βασικές οικονομικές και παραγωγικές δυνάμεις της χώρας, ενώ ο κοινωνικός μετασχηματισμός επιτεύχθηκε μέσα από την ανάπτυξη αρχιτεκτονικών και αστικών τύπων και πρωτοκόλλων. Ένας πολύπλοκος χωρικός-κοινωνικός μηχανισμός παρουσιάστηκε ως ένα πρόγραμμα αυτοβοήθειας.

Η δεύτερη θέση που καταλήγει ο Ησαΐας, κομβικής σημασίας για την παρούσα διπλωματική, είναι πως η πολυκατοικία αποτέλεσε έναν μηχανισμό εξουσίας και διαχείρισης της πόλης και του πληθυσμού της. Συγκεκριμένα, πρόκειται για έναν αρχιτεκτονικό τύπο και ένα οικονομικό σχήμα, θεμελιωμένα σε οικοδομικούς κανονισμούς και διατάξεις, κατασκευασμένα από τη διάσπαρτη και μικρής κλίμακας βιομηχανία της οικοδομής. Από τον τύπο προέκυψαν συγκεκριμένες μορφές κατάληψης του χώρου, οικοδομικές τεχνικές και χωρικές συνήθειες του ελληνικού πληθυσμού. Έτσι, η πολυκατοικία και το ιδιόκτητο/ιδιωτικό διαμέρισμα μετουσίωσαν το κοινωνικό συμβόλαιο της μεταπολεμικής ανοικοδόμησης. Η γενικότητα της δομής και η απλότητα της κατασκευαστικής τεχνολογίας διευκόλυναν την αναπαραγωγή του μοντέλου. Ο τύπος διατήρησε και αναπαρήγαγε τις ταξικές και έμφυλες ιεραρχίες της ελληνικής κοινωνίας, συντελώντας στην κατασκευή της ταυτότητας του νέου υποκειμένου.



Η πολιτική πρόκληση δε βρίσκεται στην άρνηση ή την καταστροφή της πολυκατοικίας, αλλά στην εύρεση ενός αρχιτεκτονικού προτύπου που θα διεκδικήσει και θα επανοικειοποιηθεί τον κατοικήσιμο χώρο.



## Η Αθήνα μεγαλώνει, η Αθήνα ανοικοδομείται

Έχοντας προσδιορίσει τις έννοιες του παιχνιδιού και της πολυκατοικίας, ξεκίνησε η μακρά πορεία διερεύνησης για τον εντοπισμό δειγμάτων του κτιριακού τύπου, με σκοπό τη διεξαγωγή του πειράματος της διπλωματικής. Τα πρώτα ερωτήματα που χρειάστηκε να απαντηθούν αφορούσαν το χρόνο.

Συγκεκριμένα, ποια περίοδος του δεύτερου μισού του 20<sup>ου</sup> αιώνα χαρακτηρίστηκε από την άνθιση της ανέγερσης πολυκατοικιών; Σε ποιο χρονικό διάστημα είχαν αποσαφηνιστεί τα γνώρισμα του τύπου; Ποια χρόνια καταγράφονται τα πιο ενδεικτικά κτίσματα; Για την απάντηση των παραπάνω ερωτημάτων χρησιμοποιήθηκαν τα στατιστικά στοιχεία της εποχής, που αναφέρονται αφενός στην ανάπτυξη της Αθήνας και αφετέρου στην οικοδομική δραστηριότητα.

Παρατηρώντας τα αντίστοιχα γραφήματα, γίνεται εύκολα εμφανές πως τη δεκαετία του 1960 εκδηλώθηκε η κορύφωση και των δύο φαινομένων. Αν και η πληθυσμιακή αύξηση της πρωτεύουσας διήρκεσε όλο τον 20<sup>ο</sup> αιώνα, τη δεκαετία του '60 ο ρυθμός μεταβολής παρουσίασε τη μεγαλύτερη τιμή του μεταπολεμικά. Παράλληλα, την ίδια περίοδο παρατηρούνται η αύξηση της εσωτερικής μετανάστευσης, καθώς και μία σημαντική άνοδος στους γάμους και τις γεννήσεις. (βλ. γραφήματα 1-5)

Αναμενόμενα, την τάση ανάπτυξης του πληθυσμού της πρωτεύουσας ακολούθησε η αύξηση της οικοδομικής δραστηριότητας και του εργατικού δυναμικού που απασχολούσε. Η δεκαετία του '60 σημείωσε το μεγαλύτερο ποσοστό εργαζόμενων στην οικοδομή (10%) σε σχέση με το γενικό πληθυσμό. Επιπροσθέτως, από την αρχή μέχρι το τέλος αυτής της δεκαετίας καταγράφηκε ραγδαία αύξηση των μισθωτών εργατών οικοδομής, καθώς και των χτιστών. Ενδιαφέρον παρουσιάζει το γεγονός πως ο αριθμός εργοδοτών και μηχανικών, αν και επίσης εμφάνισε αυξητικές τάσεις αυτά τα δέκα χρόνια, σε καμία περίπτωση δε συναγωνιζόταν το ρυθμό των δύο πρώτων κατηγοριών. Τέλος, την ίδια δεκαετία παρατηρήθηκε αύξηση στους εργαζόμενους σε περιφερειακές οικοδομικές δραστηριότητες, όπως οι βιομηχανίες χάλυβα και τσιμέντου. (βλ. γραφήματα 6-9)

### Μία σημείωση για την αντιπαροχή και τη στεγαστική πίστη

Τα μεταπολεμικά χρόνια, η αντιπαροχή αναδείχτηκε σε κυρίαρχη σχέση μεταξύ εργολάβων και οικοπεδούχων, δίχως όμως να έχει υποχρεωτικό χαρακτήρα. Αν και η πλειοψηφία των μελετητών της Αθήνας γνωρίζουν αρκετά περί αντιπαροχής, σπάνια εξετάζεται το ερώτημα: ποια από τις δύο κατηγορίες την επέβαλλε στην άλλη και γιατί;

Ο θεσμός της αντιπαροχής δεν αντανάκλα πρωταρχικά τα συμφέροντα των εργολάβων. Αντιθέτως, η αντιπαροχή ήταν επιλογή των οικοπεδούχων και η επικράτησή της συνδέεται με τη λειτουργία της αστικής γης ως μέσου αποθεματοποίησης αξίας. Οι εργολάβοι υποχρεώθηκαν εκ των πραγμάτων να λειτουργήσουν κάτω από αυτό τον περιορισμό. Οι κάτοχοι

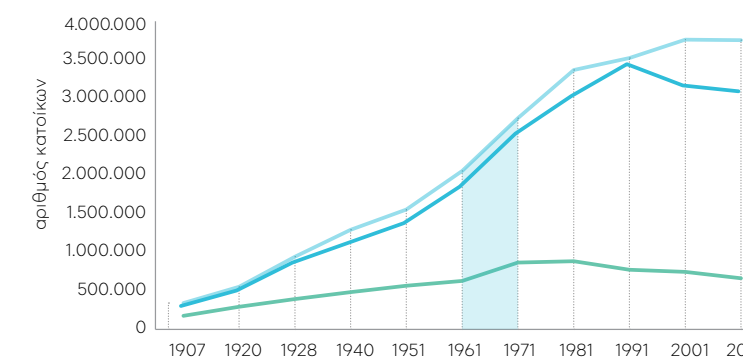

### 1. πληθυσμιακή αύξηση

- πληθυσμός νομού Αττικής
- πληθυσμός πολεοδομικού συγκροτήματος Αθηνών
- πληθυσμός δήμου Αθηναίων

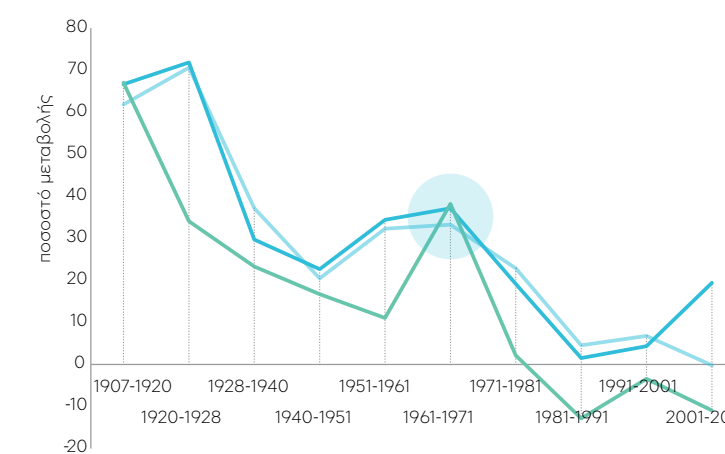

### 2. ρυθμός μεταβολής πληθυσμιακής αύξησης

- ρυθμός μεταβολής πληθυσμού νομού Αττικής
- ρυθμός μεταβολής πληθυσμού πολεοδομικού συγκροτήματος Αθηνών
- ρυθμός μεταβολής πληθυσμού δήμου Αθηναίων

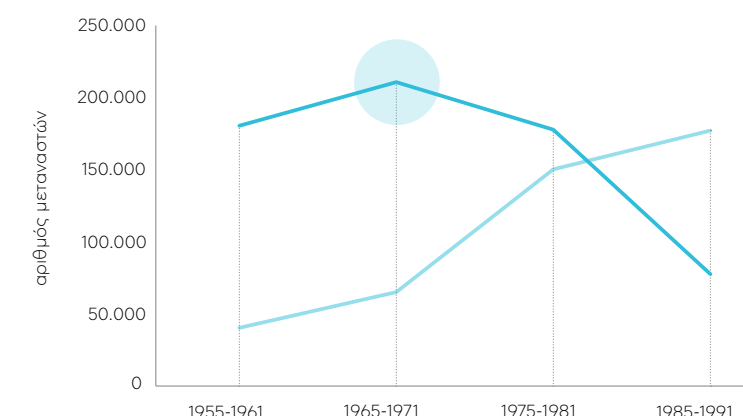

### 3. εσωτερική μετανάστευση

- είσοδος εσωτερικών μεταναστών στην Αθήνα
- έξοδος εσωτερικών μεταναστών από την Αθήνα

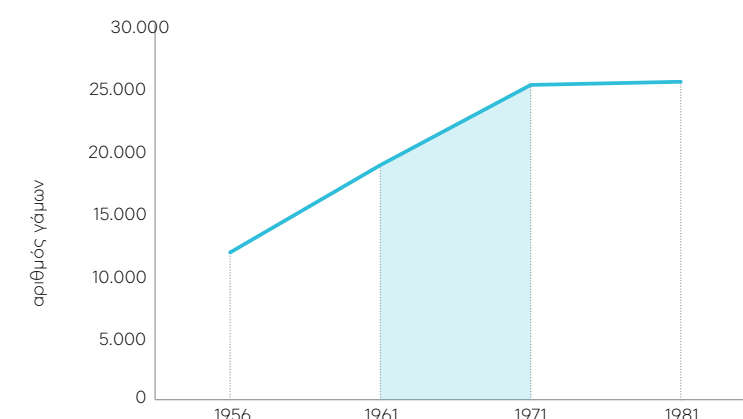

### 4. γάμοι στην Αθήνα

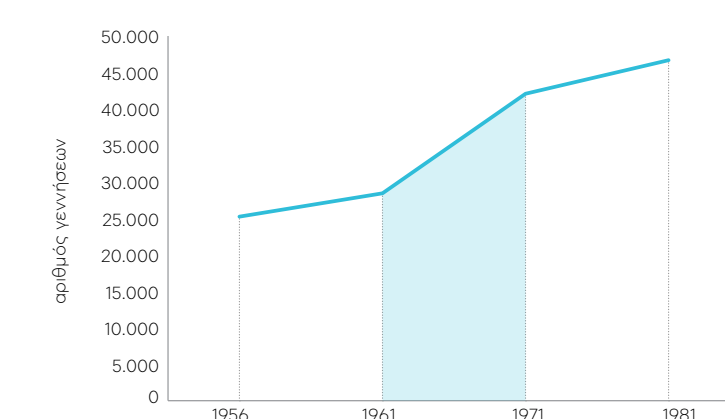

### 5. γεννήσεις στην Αθήνα

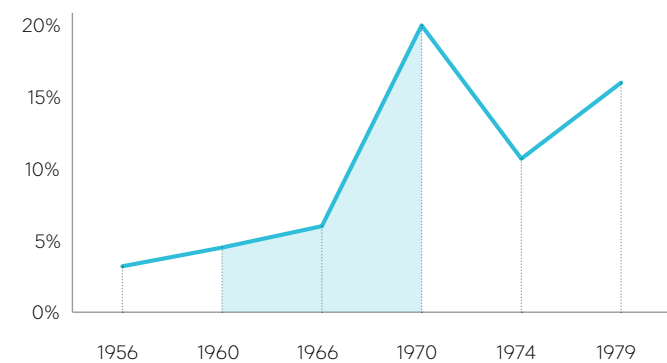

ποσοστό της τραπεζικής χρηματοδότησης για την κατασκευή κατοικίας στο σύνολο της χρηματοδότησης

### διακυμάνσεις στεγαστικής πίστης

1945-1966: Οι αυστηροί έλεγχοι χρηματοδότησης κατοικίας κρατούν το δανεισμό σε χαμηλά επίπεδα.  
 1967-1972: Επεκτατική πιστωτική πολιτική, οι έλεγχοι της στεγαστικής πίστης χαλαρώνουν.  
 1973-1974: Χρηματιστηριακή κρίση. Παρατηρείται αναστολή των πιστώσεων για κατοικίες, τόσο σε ιδιώτες, όσο και σε κατασκευαστές.  
 1975-1980: Επιστροφή της επεκτατικής πιστωτικής πολιτικής και διεύρυνση των ορίων των στεγαστικών δανείων.

της γης ήταν απρόθυμοι να προχωρήσουν σε πώληση των οικοπέδων τους έναντι χρηματικού ανταλλάγματος, καθώς η κατοχή της ήταν συνδεδεμένη με τη χρήση της για κατοικία. Οι ιδιοκτήτες οικοπέδων επομένως δε συμπεριφέρονταν ως κάτοχοι γης αλλά ως κάτοχοι στέγης. Το βασικό κίνητρο αυτής της ανταλλαγής ήταν η διασφάλιση της αγοραστικής ικανότητας των αποταμιεύσεων. Φαίνεται πως η κυριαρχία της αντιπαροχής οφείλεται πρωτίστως στο γεγονός ότι για τους οικοπεδούχους αποτέλεσε τον πιο άμεσο -και για αυτό τον πιο ασφαλή- τρόπο αντικατάστασης ενός περιουσιακού στοιχείου από ένα άλλο.

Η αστική γη και η κατοικία μοιράζονται συνεπώς κάτι κοινό μεταξύ τους, το οποίο δε διαθέτει το χρήμα: τη φυσική υπόσταση του χώρου. Σε αυτή βρίσκεται και το μυστικό επιτυχίας της αντιπαροχής.

Τέλος, άξια παρατήρησης είναι η κατακόρυφη αύξηση της τραπεζικής χρηματοδότησης για την κατασκευή κατοικίας, ως πολιτική επιλογή της Χούντας των Συνταγματαρχών. Κάποιος κακοπροαίρετος θα έλεγε πως οι τράπεζες εξυπηρετούσαν πολιτικά και οικονομικά συμφέροντα και πως προτεραιότητα ήταν η εικόνα της ανάπτυξης, παρά η ουσιαστική βελτίωση του επιπέδου ζωής στη χώρα.

**Πού έπρεπε να τους βάλω, στο κεφάλι μου;**

Η απάντηση του Κωνσταντίνου Καραμανλή, όταν ρωτήθηκε για την αντιπαροχή σε συνέντευξή του στο γνωστό γαλλικό περιοδικό Paris Match. Η φωτογραφία τραβήχτηκε στο πλαίσιο της συνέντευξης.

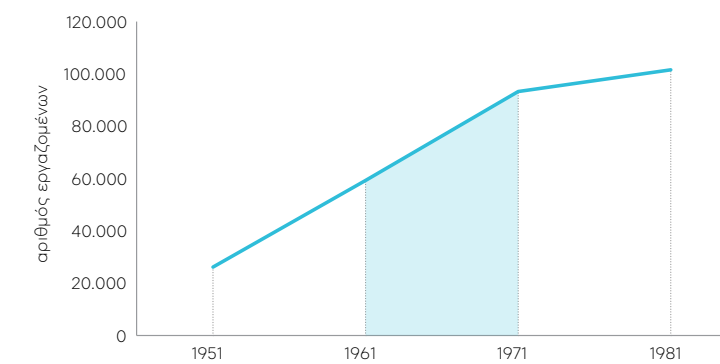

6. εργάτες οικοδομής στην Αθήνα

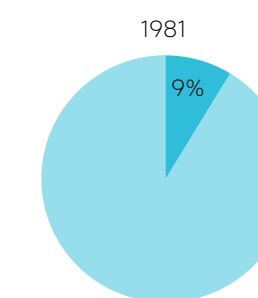
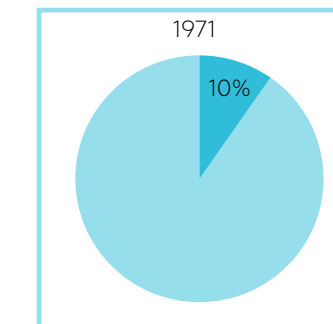
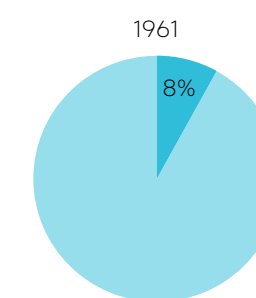
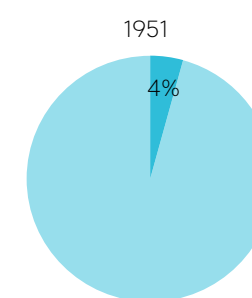

■ ενεργοί εργαζόμενοι στον οικοδομικό τομέα στην Αθήνα

■ ενεργοί εργαζόμενοι στην Αθήνα

### 7. αναλογία εργαζομένων στον οικοδομικό τομέα/εργαζόμενων συνολικά στην Αθήνα

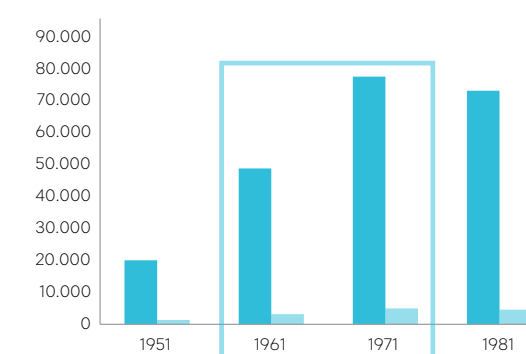

■ μισθωτοί ■ εργοδότες

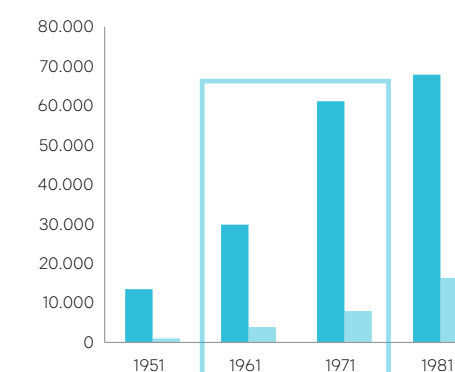

■ χτίστες ■ μηχανικοί

### 8. αναλογία μισθωτών/εργοδοτών οικοδομής και χτιστών/μηχανικών στην Αθήνα

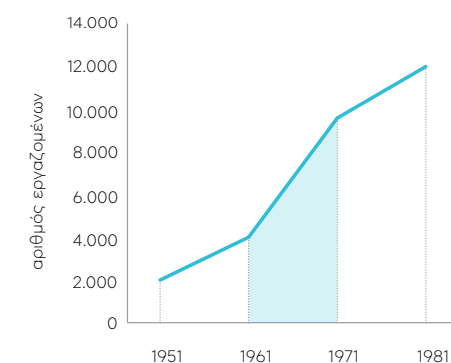

■ εργαζόμενοι σε βασικές μεταλλουργικές βιομηχανίες (κάλυβας)

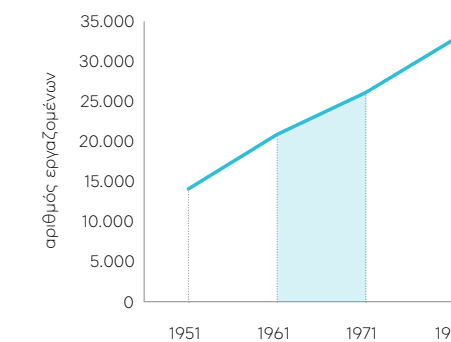

■ εργαζόμενοι στη βιομηχανία μη μεταλλικών ορυκτών (τσιμέντο)

### 9. εργαζόμενοι στις βιομηχανίες παραγωγής οικοδομικών υλικών



## Νομοθεσία και χώρος

Σε περίπτωση που μέχρι στιγμής δεν έχει γίνει αρκετά σαφής η στρατηγική ενορχήστρωση της ανοικοδόμησης της χώρας από τον κρατικό μηχανισμό, παρουσιάζονται παρακάτω οι νόμοι και τα νομοθετήματα που πάρθηκαν με απώτερο σκοπό να ορίσουν, να ενθαρρύνουν, να απελευθερώσουν, να ενισχύσουν και να ελέγξουν την παραγωγή κατοικίας στην Ελλάδα του 20<sup>ου</sup> αιώνα.

### **Ν.Δ. 17.07.1923 «Περί σχεδίων πόλεων, κωμών και συνοικισμών του κράτους και οικοδόμησης αυτών»**

Το σχέδιο Καλλιγά αποκτά τα εργαλεία εφαρμογής του.

### **Ν. 3741/1929 «Περί οριζοντίου ιδιοκτησίας»**

Κατοχύρωση της νομικής δυνατότητας διαίρεσης μιας ενιαίας, στατικά και λειτουργικά, οικοδομής σε κοινόχρηστα και ιδιόκτητα μέρη. Η απαρχή της έννοιας του ιδιόκτητου διαμερίσματος και του θεσμού της αντιπαροχής.

### **Π.Δ. 22.04.1929 «Περί Γενικού Οικοδομικού Κανονισμού»**

Για πρώτη φορά, με ενιαία πανελλαδική ισχύ, προσδιορίζονται οι οικιστικές ποιότητες, τα μετρικά μεγέθη και οι γεωμετρικές σχέσεις που θα καθορίσουν το δομημένο περιβάλλον.

### **Β.Δ. 22.05.1934**

Ορίζονται ξεχωριστά ύψη και οικιστικοί τομείς στην Αθήνα.

### **ΚΗ' Ψήφισμα/1947 «Περί παροχής διευκολύνσεων δια την υπό ιδιωτών ανοικοδόμηση»**

Παροχή οικονομικών κινήτρων, αποκλειστικά στην ιδιωτική πρωτοβουλία. Παραίτηση του κράτους από τη φορολόγηση των νέων οικοδομών, πλήρως μέχρι το 1955 και μερικώς μέχρι το 1960. Αποτελεί ενδεικτικό νομοθέτημα των προθέσεων και ιεραρχήσεων της πολιτείας.

### **Β.Δ. 13.07.1948 «Περί προσαυξήσεως υψών εν Αθήναις»**

Ενιαία προσαύξηση των υψών της Αθήνας κατά 5% ή όσο χρειαζόταν για τη συμπλήρωση ενός ακόμα ορόφου.

### **Α.Ν. 1521/1950 «Περί φόρου μεταβιβάσεως ακινήτων»**

Η αγορά κτισμένης κατοικίας από προηγούμενο ιδιοκτήτη συμφέρει πλέον λιγότερο από την εκ νέου οικοδόμησή της.

### **Β.Δ. 09.08.1955 «Περί Γενικού Οικοδομικού Κανονισμού»**

Το οικοδομικό έργο χάνει την τρισδιάστατη ολότητα του και γίνεται αποτέλεσμα μιας ποσοστιαίας σχέσης του δομημένου και αδόμητου χώρου στο σύνολο του οικιστικού τομέα, λόγω της επινόησης των συντελεστών εκμετάλλευσης.

### **Β.Δ. 30.08.1955 «Περί όρων δομήσεως εν Αθήναις»**

Ορίζονται οι τομείς υψών, καθώς και μεγαλύτερα επιτρεπόμενα ύψη για την Αθήνα.

### **Β.Δ. 06.10.1955 «Περί ποσοστού καλύψεως οικοπέδων εν Αθήναις»**

Αυξάνονται τα επιτρεπόμενα ποσοστά κάλυψης της Αθήνας κατά 5-10%.

### **Ν. 3275/1955 «Περί απαγορεύσεως επεκτάσεως σχεδίων ρυμοτομίας εις το Λεκανοπέδιον Αθηνών και περί όρων δομήσεως εν αυτώ»**

Οριοθετούνται οι εντός σχεδίου περιοχές και νομιμοποιούνται τα αυθαίρετα που είχαν χτιστεί ως το 1955 στην Αθήνα.

### **Α.Ν. 395/1968 «Περί του ύψους των οικοδομών και του συστήματος της ελευθέρας δομήσεως»**

Αύξηση των συντελεστών δόμησης σε όλη την Ελλάδα, ανοίγοντας το δρόμο για την πολυκατοικιοποίηση της πλειοψηφίας των πόλεων και προαστίων.

Τέσσερα κομβικά νομοθετήματα και διατάγματα που πάρθηκαν μέσα σε διάστημα δύο μηνών, στη μετέβαση από την κυβέρνηση Παπάγου στην κυβέρνηση Καραμανλή



### Ο Γενικός Οικοδομικός Κανονισμός του 1955 και η εδραίωση του τύπου

Αν έπρεπε να επιλεγεί ένα νομοθέτημα που καθόρισε όσο τίποτα άλλο τη δομή, τη μορφή και τον ορισμό της πολυκατοικίας, αυτό θα ήταν ο ΓΟΚ του 1955. Μέσω αυτού, πραγματοποιήθηκαν δύο τομές στο χωρικό σχεδιασμό.

#### Η ποσοτικοποίηση του χτισμένου χώρου

Το ιδεατό στερεό και η συσχέτισή του με το περιβάλλον, η αρχιτεκτονική ελευθερία, ο πειραματισμός εντός τρισδιάστατου όγκου για τη διαμόρφωση πολλαπλών χωρικών ποιοτήτων, καθώς και η διερεύνηση της τομής απορρίφθηκαν. Στη θέση τους προέβαλε η τεχνοκρατική προσέγγιση και η περιγραφή του δομημένου περιβάλλοντος μέσα από ποσοστά και μαθηματικούς τύπους. Μπορεί κανείς να μιλήσει για μια μηχανή, έναν καθορισμένο αλγόριθμο, όπου ο ενδιαφερόμενος κάθε φορά τροποποιεί τις παραμέτρους του και λαμβάνει το αποτέλεσμα: την εκάστοτε πολυκατοικία.

#### Η προτεραιότητα της ποσότητας έναντι της ποιότητας του χώρου

Οι εκπώσεις στο φωτισμό, τον αερισμό, τη σχέση με το δημόσιο χώρο του ρυμοτομικού σχεδίου και τους κοινόχρηστους χώρους οικοπέδου και κτίσματος γίνονται δίκως δεύτερη σκέψη. Η εκμετάλλευση του κάθε τετραγωνικού εκατοστού προς όφελος του ιδιοκτήτη και του εργολάβου κυριαρχεί και παραμερίζει τόσο το σωστό αρχιτεκτονικό σχεδιασμό, όσο και την έννοια της συλλογικής κατοίκησης.

Το 1945 ένα χρονογράφημα περιέγραφε στην εφημερίδα Ελευθερία τις ψυχολογικές και συναισθηματικές επιπτώσεις που είχε η απώλεια της άνεσης και των υλικών αγαθών στην καθημερινή ζωή των ανθρώπων. Η ανάγκη του πληθυσμού για την επανεδραίωση της ιερής οικογενειακής εστίας αποτελεί την άλλη πλευρά του νομίσματος του ΓΟΚ του '55.

Με την έναρξη του πολέμου καταργήθηκαν τα λεγόμενα κομφόρ, όσο και όπου υπήρχαν. Το ασανσέρ, το καλοριφέρ, η ηλεκτρική κουζίνα, το ζεστό νερό. Παράλληλα, άρχισε η αφαίρεση διαφόρων μικροπραγμάτων από τις εγκαταστάσεις του σπιτιού: σωλήνες, βρύσες, κλειδαριές, σύρματα, ηλεκτρικά ρολόγια και πόμολα έκαναν φτερά. Κι έπειτα ήρθαν οι επιτάξεις από τα στρατεύματα της κατοχής. Λαμβάναμε την εντολή να αφήσουμε το σπίτι και να φύγουμε χωρίς να πάρουμε τίποτε, επρόκειτο να τα πάρουν αυτοί. Τα σπίτια έγιναν άνω κάτω, η θαλπωρή του σπιτικού είχε χαθεί. Αντίο σπίτι, αντίο ποιητική γαλήνη της οικογενειακής εστίας. Ο πόλεμος σας έφαγε και εσάς. Και τώρα περιμένουμε όλοι με αγωνία την περίοδο της ανασυγκροτήσεως, που πρέπει να αρχίσει απαραίτητως με τη λύση του ζητήματος της στέγης. Να χτισθούν οι γκρεμισμένοι τοίχοι, να μπουν τζάμια στα παράθυρα, να δουλέψει το καλοριφέρ, να ακνίσει το ζεστό νερό στα μπάνια. Να ξαναγίνει το σπίτι μας, σπίτι μας. Και τότε, να κλειδώσουμε την πόρτα, να αλωνίσουμε ελεύθερως στα δωμάτια, να ανοίξουμε το κουμπί του ραδιοφώνου, να χαμηλώσουμε το φως του αμπαζούρ και καϊδεύοντας τα μαλλιά του ετέρου μας ημίσεως να πούμε με ένα βαθύ στεναγμό ανακουφίσεως: Επιτέλους μόνοι!

Ego (ψευδώνυμο), Το σπίτι μας, εφημερίδα Ελευθερία, 20/2/1945

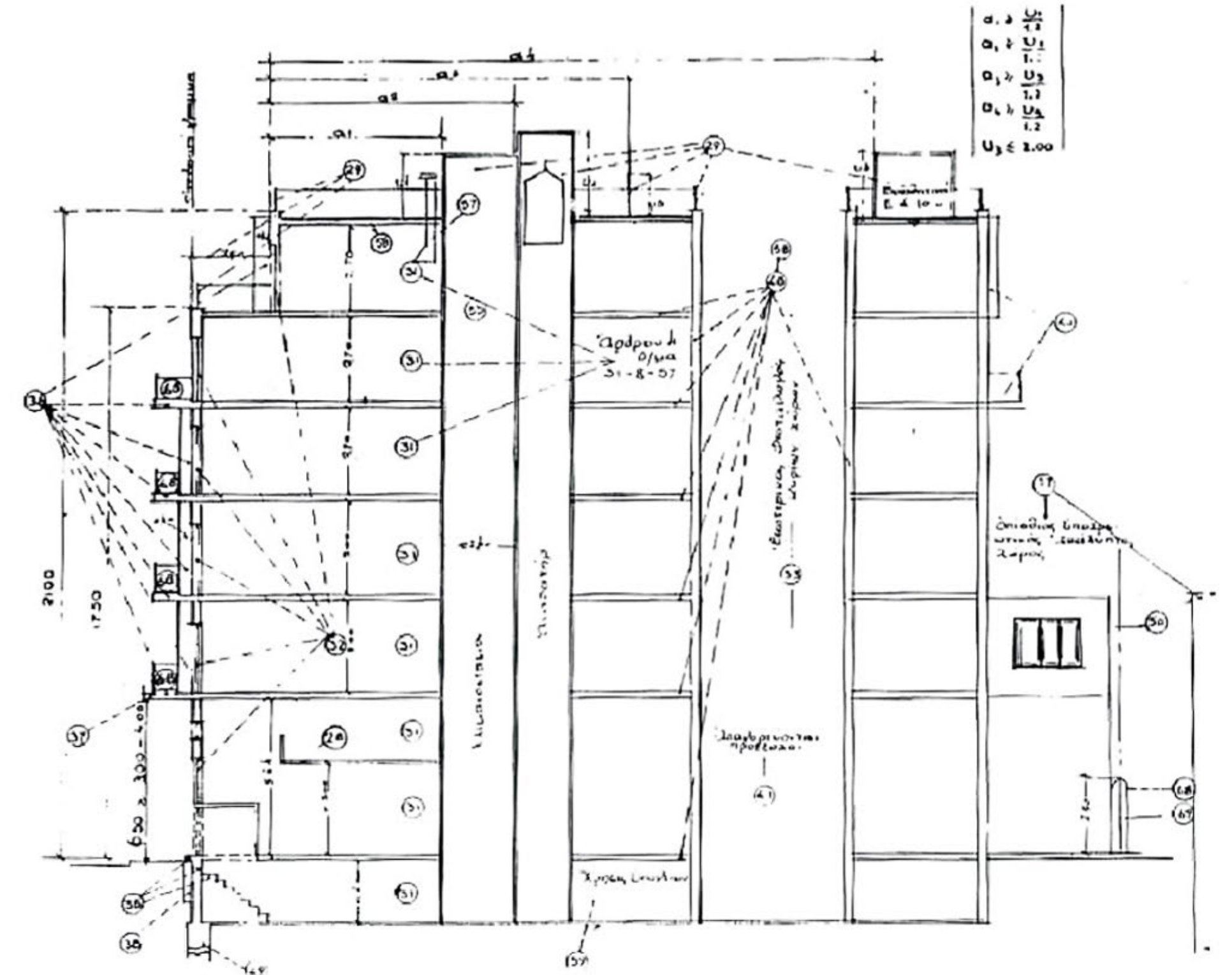

Τομή πολυκατοικίας με παραπομπές στο ΓΟΚ, από το άρθρο Αι κυριότεραι διατάξεις του ΓΟΚ, περιοδικό Αρχιτεκτονική, τεύχος 8, 1958



Άρθρα του ΓΟΚ 1955 που καθόρισαν την τυπολογία της αστικής πολυκατοικίας

Άρθρο 5. Εισαγωγή των συντελεστών εκμετάλλευσης κατά επιφάνεια και κατά όγκο. Ο χώρος και το δομημένο έργο ποσοτικοποιούνται.

Σχ. 8

αε[δα = Έμβαδόν του οικόπεδου  
βγ = απόσπασον οικοδομήσιμον όριον παράλληλον πρὸς τὸ πρόσωπον αδ  
αβγα = Οικοδομήσιμον Τμήμα του οικόπεδου.  
αε[δα = Μέγιστον ποσοστὸν καλύψεως

Σχ. 9

(1) α[δα = Επιφάνεια όλου οικόπεδου.  
βγ = απόσπασον οικοδομήσιμον όριον.  
αβγα(ηθκλμ) = Μέγιστον οικοδομήσιμον τμήμα του οικόπεδου.  
αβγδ(ζηκλμ) = Μέγιστον οικοδομήσιμον τμήμα του ορόφου.  
Ε1 όρ. (αβγδζηκλμ) = Μέγ. οικόδου. τυ. 2ου ορόφου.  
Ε2 όρ. (αβγδζηκλμ) = Μέγ. οικόδ. τυ. 3ου όρ.  
Κλ. Έξωστη (κλμζηθ) του όρ. = Ε1κ (κλμζηθ) 2ου όρ. = Ε2κ.  
Σ(ε1κζηθ) = Σκ.  
Ε1α + Ε1 β + Ε2α + Ε2β + ... + Σκ ΣΕ = Ε

Σχ. 10

(2)  $\frac{1}{E} \times [ (E1a \times Y1a) + (E1 \times Y1) + (E2 \times Y2) + \dots + (E1a \times Y1a) + (E1 \times Y1) + (E2 \times Y2) ] = \frac{\Sigma(E \times Y)}{E}$   
Μέγιστον συντελεστή κατ' όγκον ημεταλλεύσεως του οικόπεδου.  
Μέγιστον συντελεστή κατ' όγκον ημεταλλεύσεως του οικόπεδου.  
Ε1α, Ε1β, Ε2α, Ε2β = Α1 κατά την § 4 του άρθρ. 5 μέγισται επιτρεπόμεναι ημεταλλεύσεως του ισόγειου (ε1α.), του 1ου ορόφου (ε1) του 2ου ορόφου (ε2), κ.ο.κ.  
Εα = Η κατά τὰ δύο επιφάνειαι της Ισογεί. Εκ. = Η κατά τὰ δύο επιφάνειαι του κλισητού έξωστου.

\*Μάσκα, κοπάνα, Γκάρνερ, Nat King Cole, μάμπο, Χαυτεία, Νάκι Σινεάκ,

μπάνια στο Έδεμ, χωρίστρα ροκ εντ ρολ, Βένους μηχανάκι, Μάτζικ Σίτι,

Άρθρο 12. Οι κουζίνες με επιφάνεια μεγαλύτερη των 7μ κατατάσσονται στους κύριους χώρους και οι κουζίνες με επιφάνεια μικρότερη των 7μ στους βοηθητικούς, με ό,τι αυτό συνεπάγεται για την ποιότητα φωτισμού και αερισμού τους. Ταξική και έμφυλη ανισότητα στις ρυθμίσεις του χώρου.

Βένους μηχανάκι και τα πρώτα μας κ ο ν ι ά κ .

Άρθρο 16. Ορίζεται μέγιστο ποσοστό κάλυψης 70% για το συνεχές σύστημα. Για την Αθήνα βέβαια θα υπάρξουν ειδικές ρυθμίσεις και το ποσοστό θα φτάσει το 80%.

Σόνε λε ματίνε ντιν νταν ντον. (x2) πάρτι,μπουκάλακι αυτόματος σουγιάς, γράμματα κασάπη, Love Me Tender

Σχ. 22

Οικοδομήσιμον τμήμα τῶν οικόπεδων τοῦ συνεχῆς οἰκοδομικοῦ συστήματος (Σχ. 22).

Οικοδομήσιμον τμήμα Συνεχῆς συστήματος. Γενική μορφή τοῦ επιδιωκομένου σκοποῦ αερισμοῦ καὶ φωτισμοῦ τοῦ εσωτερικοῦ τοῦ Οἰκοδ. τετραγώνου.

ΕΒΓΑ, μπιλιάρδα, έλεγχος, καβγάς, τσέρι, σουμάδα, πόκα, δανεϊκά,

Άρθρο 24. Ορίζεται η ελάχιστη οικοδομική αρτιότητα οικοπέδου στα 40μ. Ο νόμος προέβλεπε πληθώρα ρυθμίσεων, εξαιρέσεων και υποσημειώσεων, ώστε όποιος διέθετε οικόπεδο, ανεξαρτήτως μεγέθους, να μπορεί να οικοδομήσει σε αυτό.

Σχ. 42

Χαυτείες σύστημα.

α > 2μ.50  
Τὸ οἰκόπεδον (Ο1Ο2Ο3Ο4Ο1) εἶναι ἄρτιον ὅταν καί:  
1) (Δ1Δ2Δ3Δ4Δ1) > 40μ.2.  
2) (Δ1Δ4) > 5μ.00  
3) (Β1Β2) > 5μ.00

Σχ. 43

Μικτὸν σύστημα.

α > 2μ.50  
Τὸ οἰκόπεδον Ο1Ο2Ο3Ο4Ο1 εἶναι ἄρτιον ὅταν καί:  
1) (Δ1Δ2Δ3Ο4Δ1) > 40μ.2.  
2) Δ1Ο4 > 5μ.00.  
3) Β1Β2 > 5μ.00.

Σχ. 44

α > 2μ.50  
Π > 3μ.00  
Τὸ οἰκόπεδον Ο1Ο2Ο3Ο4Ο1 εἶναι ἄρτιον ὅταν καί:  
1) (Δ1Δ2Δ3Δ4Δ1) > 40μ.2.  
2) (Δ1Δ2) > 5.00μ.  
3) (Β1Β2) > 5.00μ.

γράμματα κασάπη

και τα πρώτα Αγγλικά.

Άρθρο 28. Το υπόγειο και το δωμάτιο στο δώμα δεν προσμετρούνται στον υπολογισμό της κάλυψης, όπως ούτε και οι προεξοχές. Τάση για μεγιστοποίηση της εκμετάλλευσης του δομημένου χώρου.

Ρόζικλαιρ, Αλάσκα, Κοτοπούλη,

Σχ. 49

Τομή Τ1-Τ2.

3ος όροφος  
2ος όροφος  
1ος όροφος  
Υπόγειον (όροφος)  
Καταρύχ.

Οικοδομή με 4 ορόφους.

1. Μαγειρείον < 7μ.²  
2. Σιδηρωτήριο.  
3. Πλυντήριο.  
4. Κεντρ. Θέρμ.  
5. Αποθήκη.

Κούκινγκ άουερ και κόκκινο ουχρό,

Άρθρο 29. Η πρώτη παράγραφος του άρθρου καθιστά τον όροφο ένα αυτόνομο μέγεθος μέτρησης του χώρου. Η δεύτερη θεσπίζει τα πολλαπλά ρετιρέ, για τη γεφύρωση των διαφορετικών υψών όψης και οικοδομής. Απόρριψη της τρισδιάστατης χωρικής αντίληψης υπέρ της μετρήσιμης απόδοσης του χτισμένου έργου.

Ρόζικλαιρ, Αλάσκα, Κοτοπούλη,

Σχ. 54

α = 2μ.50  
α = 2μ.50

Τρεις ορόφοι  
Τέσσερες ή περισσότεροι ορόφοι.

μπριγιαντίνη και κόκκινα φουρό.

Άρθρο 31. Ορίζονται τα εσωτερικά ύψη των ορόφων ανάλογα με τη χρήση τους, για χώρους κύριας χρήσης τα 3,00μ, για χώρους βοηθητικής χρήσης τα 2,00μ και για ισόγεια καταστήματα τα 4,00μ. Η τομή ως σχέδιο κάνει την αξία της.

Άρθρο 36. Τα μπαλκόνια κερδίζουν έδαφος, καθώς το πλάτος τους ορίζεται στο 1/10 του πλάτους του δρόμου. Αντίθετα, σημειώνεται το άτυπο τέλος των έρκερ, τα οποία πλέον μπορούν να εξέχουν μόλις 40 εκατοστά από την οικοδομική γραμμή. Το μεσοπολεμικό στυλ μας αποχαιρετά.

Γουέστερν, Σινάλκο, Τοίτας, Ρωσικό ν,

Σχ. 82

Οίκ. γραμμή

Μη Π = τὸ πλάτος τῆς οδοῦ  
τότε  $\frac{1}{10} \geq \epsilon \leq \frac{1}{10} \Pi$   
 $90^\circ \leq \Sigma \leq 110^\circ$

Σχ. 83

Οίκ. βρ.  
Οίκ. βρ.

u > 300 ὅποτε και β > 0.50  
'Αν u > 400 τότε β > 0.

Φλίπερ, Σκουφίτσα, Μικρή μου σ' αγαπά.

Άρθρο 40. Οι αποστάσεις από τις διπλάνες οικοδομές αυξάνονται μεν σε σχέση με το ΓΟΚ 1929, ωστόσο ο απώτερος σκοπός είναι η δυνατότητα εμφάνισης πλευρικών εξωστών, δηλαδή η δυνατότητα κατασκευής περαιτέρω διαμερισμάτων, που, παρά τη θέση και θέαση στον ακάλυπτο, θα διαθέτουν και αυτά μπαλκόνι.

Τραμ, Καντίλακ, Κουτσογιάννης, Chez nous,

Σχ. 97

Σάλεμ, καμπαρντίνα, fuckingfifties,

α -  $\frac{\Pi}{10} \leq 1,20\mu$  - Πάντοτε  $\gamma > 1,00\mu$ .  
β = 0.40 εφ' όσον  $\Pi > 8\mu$ .

\*στίχοι από το τραγούδι The Fucking Fifties, του Λουκιανού Κηλαηδόνη, που κυκλοφόρησε στο άλμπουμ Τραγούδια για Κακά Παιδιά, το 1986.



## Η περιοχή

### Επιλογή

Αθήνα, αλλά πού στην Αθήνα;

Έχοντας μελετήσει το origin story της πολυκατοικίας, έχοντας εντοπίσει τις αντιφάσεις της και έχοντας καταλήξει πως, σύμφωνα με τα ευρήματα της έρευνας, η δεκαετία του 1960 σηματοδότησε την περίοδο ακμής του τύπου, η παρούσα διπλωματική κλήθηκε να αντιμετωπίσει το εξής ζήτημα: ποιες από όλες τις πολυκατοικίες που κατασκευάστηκαν εντός αυτού του χρονικού διαστήματος στο λεκανοπέδιο της Αττικής θα χρησιμοποιηθούν για τη διεξαγωγή του πειράματος;

Το ερώτημα αυτό, όπως μπορεί να γίνει αντιληπτό, δεν είχε μια εύκολη απάντηση. Αρχικά, χρειάστηκε να προσδιοριστεί η μεθοδολογία της διαδικασίας επιλογής, εγχείρημα που επίσης αποδείχτηκε σύνθετο. Ο σκοπός της εργασίας απαρχής ήταν να υπάρξει η κατά το δυνατόν μεγαλύτερη εσωτερική συνέπεια και επιστημονική αντικειμενικότητα απέναντι στα δείγματα της μελέτης, έτσι ώστε να παραχθούν στο τέλος αντιπροσωπευτικά και γενικεύσιμα συμπεράσματα. Στο σημείο αυτό παρουσιάστηκαν δύο διαφορετικές κατευθύνσεις για την εύρεση των τελικών κτιρίων.

Η μία ήταν η εντελώς τυχαία επιλογή. Δεν ήταν λίγοι αυτοί που υποστήριξαν με θέρμη τη θέση πως έπρεπε να τυπωθεί ένας μεγάλος χάρτης της Αθήνας και να εκσφενδονιστεί πάνω του ένα βελάκι. Στο σημείο προσγείωσης του βέλους θα βρισκόταν το πολυπόθητο αντικείμενο προς μελέτη.

Δυστυχώς ή ευτυχώς, η γράφουσα δεν είναι λάτρης των παιγνίων τύχης, ούτε φημίζεται για το σημάδι της. Περαιτέρω, τι θα συνέβαινε στην περίπτωση που το βέλος προσγειωνόταν σε κάποιο λόφο; Ή που οι εσωτερικευμένες και αναπόφευκτες προτιμήσεις σε σχέση με τις περιοχές της Αθήνας επιχειρηματολογούσαν υπέρ μιας επανάληψης της ρίψης;

Κατά συνέπεια, ο δρόμος που επιλέχθηκε ήταν ο πιο στρυφνός, αυτός που θα οδηγούσε στην επιλογή των πολυκατοικιών μέσα από μία όσο το δυνατόν πιο ορθολογική και συνεκτική διαδικασία. Η διπλωματική αυτή αναγνωρίζει πως κάθε τέτοια απόπειρα αναγκαστικά θα εμπεριέχει ένα βαθμό αυθαιρεσίας, προσπαθεί όμως να είναι πιστή στην αναζήτησή της για δείγματα που εμφανίζουν μεγάλο βαθμό τυπικότητας.

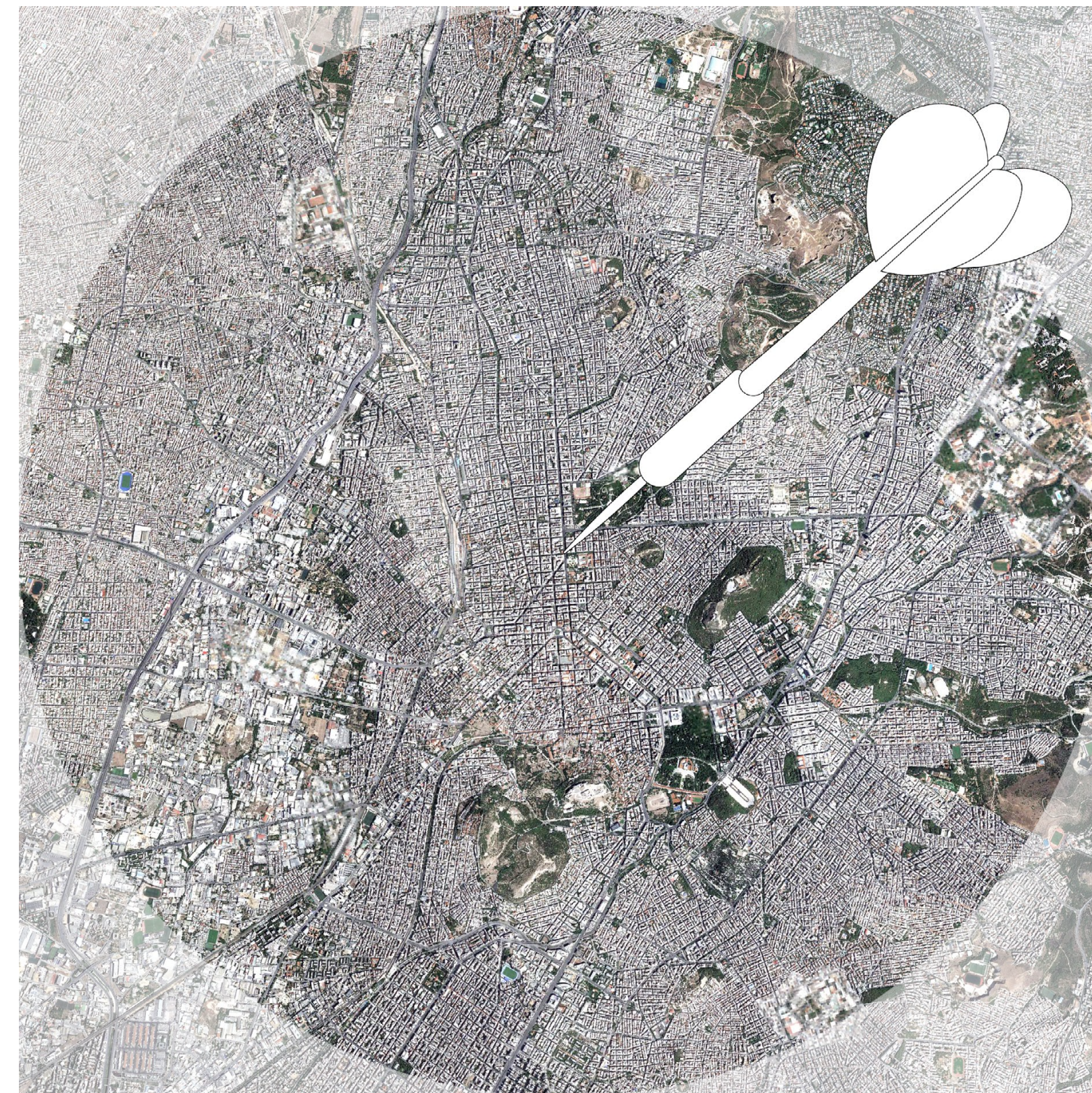



### Εν αρχή ην το λεκανοπέδιο Αττικής

Η πορεία της αναζήτησης των πολυκατοικιών που θα χρησιμοποιούνταν για τη διεξαγωγή του πειράματος ξεκίνησε από το σημείο μηδέν. Μελετώντας τη συσσώρευση των κτισμάτων της δεκαετίας του 1960 στην Αθήνα, γίνεται εμφανές πως η μεγαλύτερη συγκέντρωσή τους υπάρχει στο δήμο Αθηναίων.

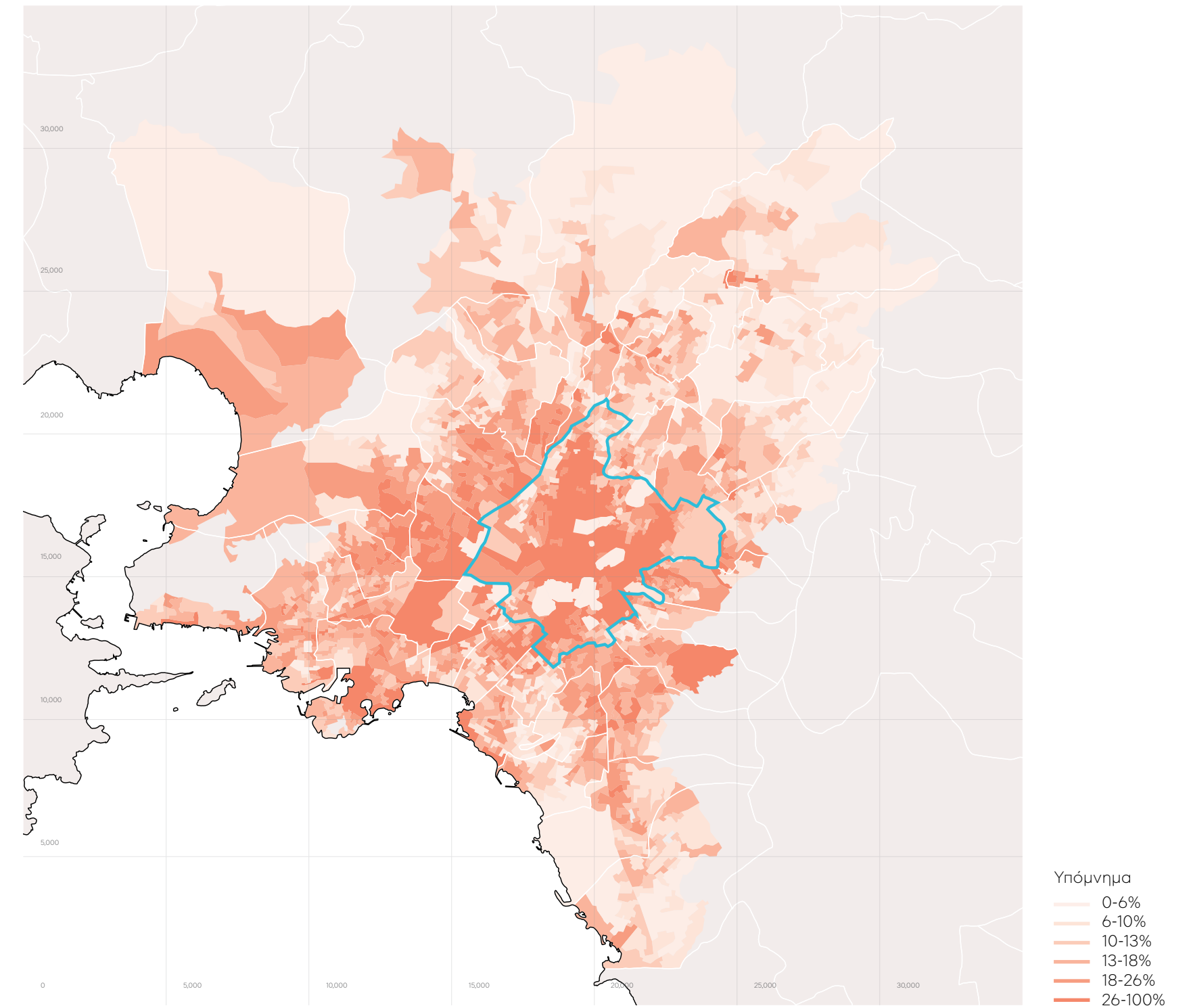

Χ1. Χάρτης κατανομής κτισμάτων της περιόδου 1960-1970 στην Αθήνα

### Από το λεκανοπέδιο Αττικής, στο δήμο Αθηναίων.

Εστιάζοντας περισσότερο και μελετώντας την κατανομή κτισμάτων της δεκαετίας του '60 στο δήμο Αθηναίων, προκύπτει το συμπέρασμα πως το 6<sup>ο</sup> δημοτικό διαμέρισμα παρουσιάζει το μεγαλύτερο ποσοστό. Ταυτόχρονα, σε αυτή την περιοχή εμφανίζεται και η μεγαλύτερη πυκνότητα πληθυσμού. Πρόκειται επομένως για μια ακραία μορφή εκμετάλλευσης του χώρου, ενδεικτική της αντίληψης για το σχεδιασμό κατά την περίοδο ακμής των πολυκατοικιών. Η αναζήτηση βρίσκεται μάλλον σε καλό δρόμο.

### Πυκνότητα πληθυσμού στα Δημοτικά Διαμερίσματα

1<sup>ο</sup> Δ.Δ.: 11.257 κατ/ τ.χμ.  
 2<sup>ο</sup> Δ.Δ.: 21.414 κατ/ τ.χμ.  
 3<sup>ο</sup> Δ.Δ.: 8.314 κατ/ τ.χμ.  
 4<sup>ο</sup> Δ.Δ.: 19.053 κατ/ τ.χμ.  
 5<sup>ο</sup> Δ.Δ.: 23.425 κατ/ τ.χμ.  
**6<sup>ο</sup> Δ.Δ.: 33.011 κατ/ τ.χμ.**  
 7<sup>ο</sup> Δ.Δ.: 16.403 κατ/ τ.χμ.

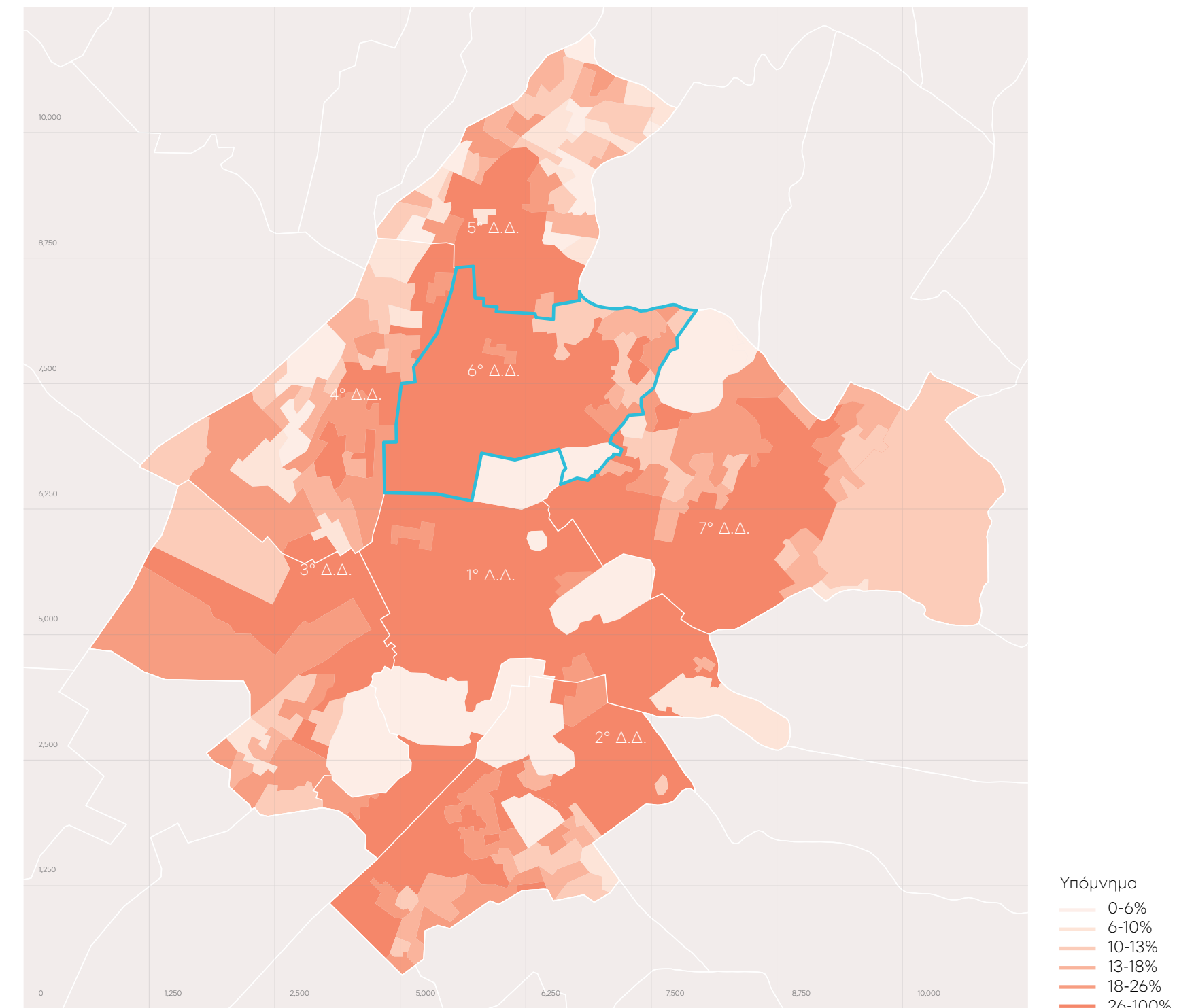

Χ2. Χάρτης κατανομής κτισμάτων της περιόδου 1960-1970 στο δήμο Αθηναίων

### Από το δήμο Αθηναίων, στο 6° δημοτικό διαμέρισμα.

Το 6° δημοτικό διαμέρισμα του δήμου Αθηναίων, αν και σίγουρα αποτελεί μια περιοχή αρκετά πιο εστιασμένη από το λεκανοπέδιο Αττικής, δεν παύει να είναι μία ιδιαίτερα μεγάλη έκταση, με ποικιλόμορφα χαρακτηριστικά και διαφορετικές ποιότητες χώρου.

Με μία κλασική πολεοδομική ανάλυση à la Lynch, μπορεί κανείς να διακρίνει πως η περιοχική μελέτη διχοτομείται από τον κεντρικό άξονα της οδού Πατησίων. Τα Κάτω Πατήσια, στα δυτικά, διατρέχονται από την οδό Αχαρνών, δρόμο εξίσου μεγάλης σημασίας με την Πατησίων για το σύνολο της Αθήνας. Το δυτικό όριο χαράσσεται με αυστηρότητα από τη σιδηροδρομική γραμμή του ΗΣΑΠ, η οποία στο υπέργειο τμήμα της αποκόπτει την περιοχή από τα Σεπόλια και τα Θυμαράκια. Ανατολικά, η Κυψέλη χαρακτηρίζεται από το έντονο ανάγλυφο, το οποίο προς την Αλεπότρυπα και το Αττικό Άλσος γίνεται αρκετά απότομο. Στο νότιο κομμάτι του διαμερίσματος εμφανίζεται μεγάλη πυκνότητα υπερτοπικών τοπόσημων, όπως η πλατεία και ο σταθμός Βικτώριας, το Πεδίο του Άρεως, ενώ το Εθνικό Αρχαιολογικό Μουσείο και το Εθνικό Μετσόβιο Πολυτεχνείο σηματοδοτούν τη μετάβαση στο κέντρο της Αθήνας. Οι πλατείες του 6ου δημοτικού διαμερίσματος είναι λιγοστές, μικρές σε έκταση και με ελάχιστο έως καθόλου πράσινο, εκτός από τη Φωκίωνος Νέγρη. Η πλατεία Κολιάτσου και η πλατεία Αμερικής αναφέρονται περισσότερο στον πληθυσμό όλης της Αθήνας που διέρχεται από αυτές καθημερινά, παρά στη γειτονιά που τις περιβάλλει. Εξαίρεση αποτελεί η μικροσκοπική πλατεία του Αγίου Γεωργίου, η οποία, παρά το μέγεθός της, σφύζει από ζωή και είναι πόλος έλξης για τον κόσμο της Κυψέλης και των περιχώρων.

Ιδιαίτερη αναφορά αξίζει να γίνει στο γεωμορφολογικό χάρτη του 6ου δημοτικού διαμερίσματος, ο οποίος αφηγείται την ιστορία του ποταμού της Κυψέλης. Πολλοί συχνάζουν στη Φωκίωνος Νέγρη, ωστόσο λίγοι γνωρίζουν πως ο δημοφιλής και χαριτωμένος πεζόδρομος αποτελούσε κάποιες δεκαετίες νωρίτερα το ρέμα Λεβίδη, που ξεκινούσε από τα Τουρκοβούνια και ενωνόταν με το υδάτινο δίκτυο του Κηφισού ποταμού. Το ακόλουθο απόσπασμα από εφημερίδα εποχής περιγράφει τη σχέση του με την περιοχή και τη συμβολή του στη ζωή των κατοίκων της Κυψέλης και των Κάτω Πατησίων στο Μεσοπόλεμο:

#### Το απαίσιο ρεύμα

Ό,τι όμως καταντά ανυπόφορο, είναι το απαίσιο ρεύμα της Κυψέλης, που εμφανίζεται εις την διασταύρωσιν Πιπίνου και Ρεμούνδου, προχωρεί κάτω από τα σπίτια, εμφανίζεται εις την οδόν Αλκαμένους, ακολουθεί τον υπόγειο δρόμο του και αναφαίνεται πάλιν εις την οδόν Αγορακρίτου, παρά την πλατείαν Αττικής! Το ρεύμα αυτό βρομίζει όλη τη συνοικία και μεταδίδει εις τους κατοίκους της ελώδεις πυρετούς. Ο Δήμος έχει καθήκον να το καλύψει το γρηγορότερο.  
 άρθρο στην εφημερίδα Αθηναϊκή, 29/6/1935

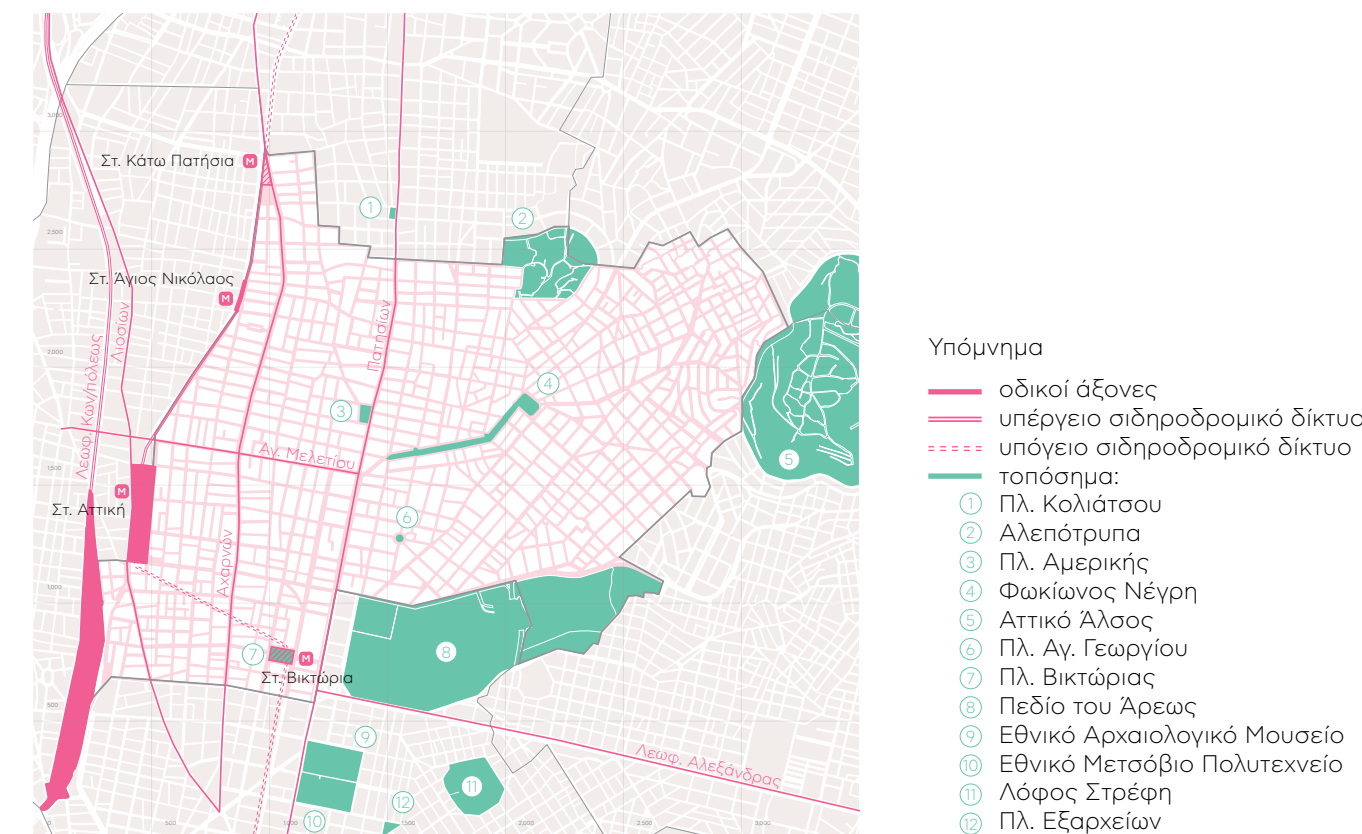

Χ3. Χάρτης βασικών οδικών αξόνων και τοπόσημων στο 6° δημοτικό διαμέρισμα

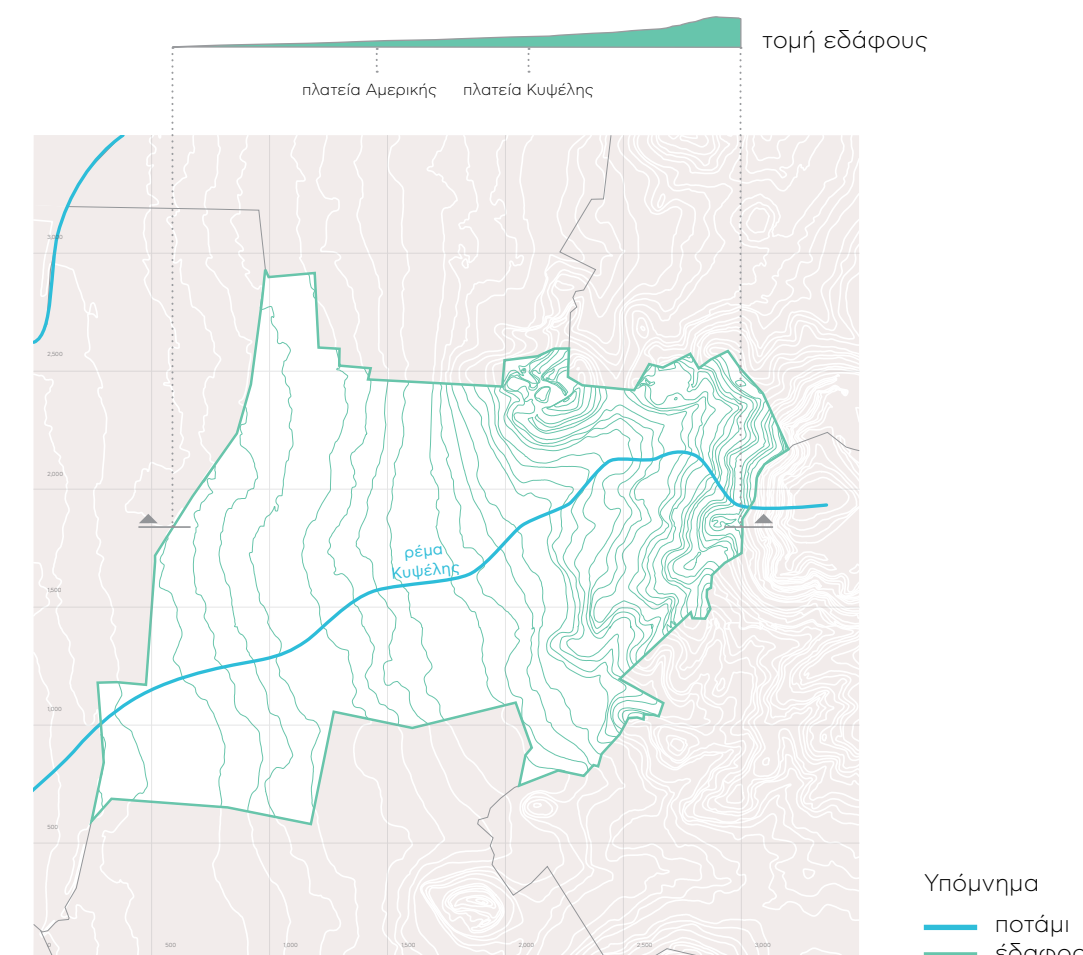

Χ4. Γεωμορφολογικός χάρτης του 6ου δημοτικού διαμερίσματος



### Από το 6<sup>ο</sup> δημοτικό διαμέρισμα, στην περιοχή εστίασης

Έχοντας αποκτήσει μια καλύτερη εικόνα για το 6<sup>ο</sup> δημοτικό διαμέρισμα, ήρθε η ώρα να εξαχθούν συμπεράσματα για το χαρακτήρα των υποπεριοχών του, έτσι ώστε να προχωρήσει η διαδικασία εστίασης και επιλογής των τελικών πολυκατοικιών. Παρατηρώντας προσεκτικά, γίνεται αντιληπτό πως στο 6<sup>ο</sup> δημοτικό διαμέρισμα διαφαίνονται δύο άξονες: ο άξονας κεντρικότητας και ο άξονας βιοτικού επιπέδου.

Ο άξονας κεντρικότητας διατρέχει το διαμέρισμα από το νότιο κέντρο, προς τα βόρεια προάστια. Επομένως, η κεντρικότητα της περιοχής, η υπερτοπικότητα των τοπόσημών της και η εμπλοκή της με επισκέπτες από την υπόλοιπη Αθήνα φθίνει από το νότο προς το βορρά. Ο άξονας του βιοτικού επιπέδου διατρέχει το διαμέρισμα από την ευάερη και ευήλια περιοχή της Άνω Κυψέλης στα ανατολικά, προς τα λιμνάζοντα και πυκνοδομημένα Κάτω Πατήσια, δυτικά. Συμπερασματικά, το βιοτικό επίπεδο και οι θετικές προϋποθέσεις που προκύπτουν από τη γεωγραφία της περιοχής φθίνουν από την ανατολή προς τη δύση. Κατά συνέπεια, αν, με βάση αυτούς τους δύο άξονες, το 6<sup>ο</sup> δημοτικό διαμέρισμα διαιρεθεί σε τέσσερα τεταρτημόρια, το λιγότερο κεντρικό και το περισσότερο δυσμενές θα είναι το βορειοδυτικό.

Αυτό το κομμάτι επιλέγεται για τη συνέχεια της διερεύνησης. Πρόκειται για μία μέση αθηναϊκή γειτονιά, ασφυκτικά πυκνοκατοικημένη, μακριά από το λαμπερό κέντρο, χωρίς σχεδόν καθόλου ελεύθερους χώρους, ούτε μία παιδική χαρά, με δυσμενή γεωμορφολογική θέση, χαμηλό βιοτικό επίπεδο και -κυρίως- πολλές πολυκατοικίες.

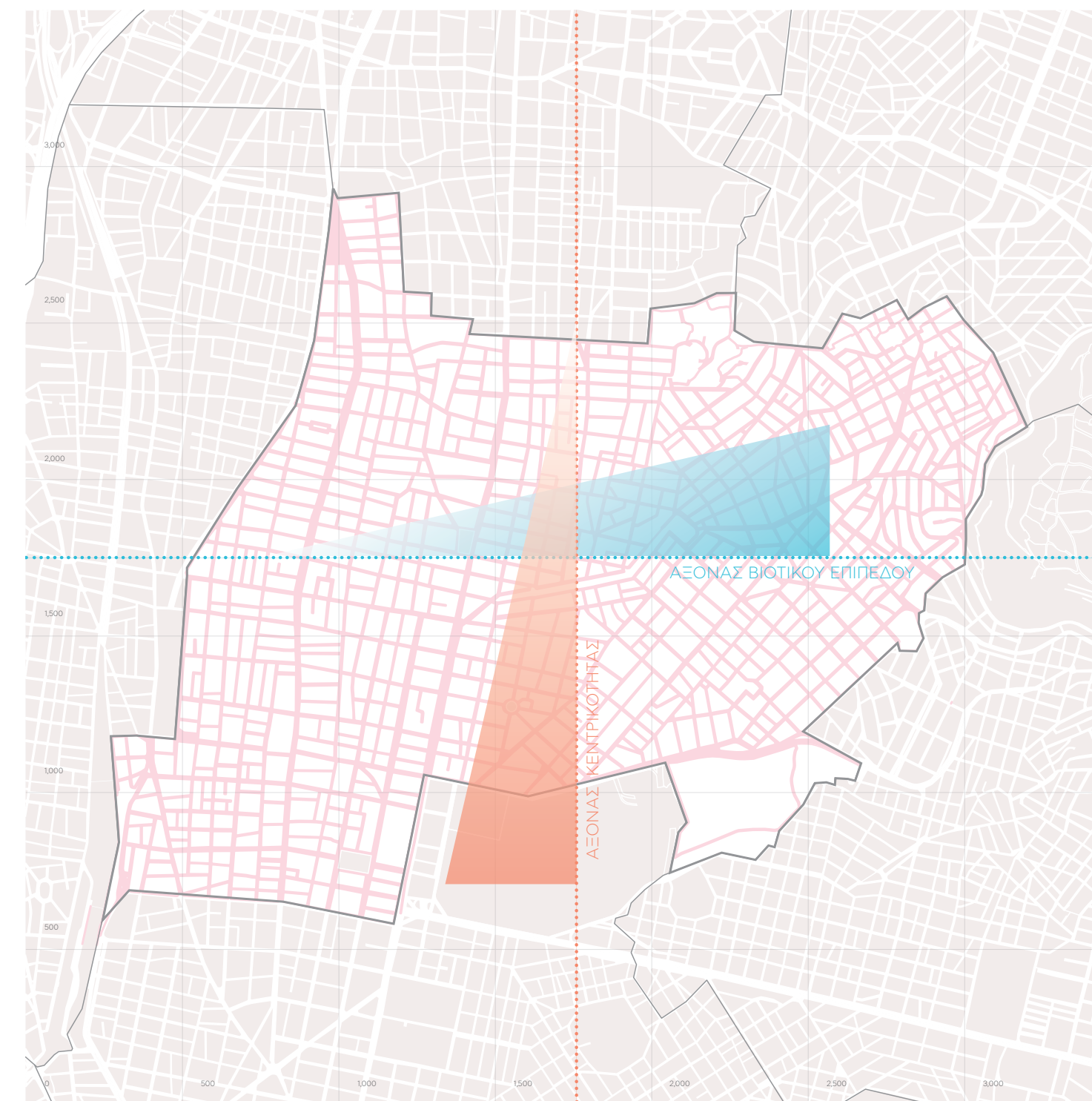

Χ5. Χάρτης κριτηρίων επιλογής

## Ανάλυση

Από το βορειοδυτικό τμήμα του 6<sup>ου</sup> δημοτικού διαμερίσματος, στα επιλεγμένα οικοδομικά τετράγωνα

Υπάρχει πλέον μία συγκεκριμένη περιοχή μελέτης, η οποία θα αναλυθεί εκτενέστερα, σύμφωνα με τις κλασικές πολεοδομικές μεθόδους. Ωστόσο, πριν από αυτή την ανάλυση, χρειάζεται να γίνει ένας τελευταίος προσδιορισμός του αντικειμένου προς εξέταση. Από το σύνολο του βορειοδυτικού τμήματος του 6<sup>ου</sup> δημοτικού διαμερίσματος αφαιρούνται τα οικοδομικά τετράγωνα που βρίσκονται πάνω στους κεντρικούς οδικούς άξονες, δηλαδή πάνω στην οδό Πατησίων, την οδό Αχαρνών και την οδό Αγίου Μελετίου, καθώς και αυτά που γειτνιάζουν με τις σιδηροδρομικές γραμμές του ΗΣΑΠ. Τα τετράγωνα αυτά δε θεωρούνται τυπικά, μιας και οι πολυκατοικίες τους χαρακτηρίζονται από υψηλότερες αξίες, όπως και από ποιοτικότερα αρχιτεκτονικά χαρακτηριστικά, αφού κλήθηκαν κατά την ανέγερσή τους να επιτελέσουν το ρόλο της βιτρίνας για το σύνολο της περιοχής.

Τα εναπομείναντα οικοδομικά τετράγωνα είναι και τα τελικά. Μέσα σε αυτά βρίσκονται οι πολυκατοικίες που πάνω τους θα πειραματιστεί αυτή η διπλωματική. Στη συνέχεια παρουσιάζεται η ενδελεχής χαρτογράφηση τους, που προέκυψε από έρευνα πεδίου. Αναλυτικότερα, καταγράφηκαν τα ύψη των κτιρίων, τα μεγέθη και η ηλικία τους, η πυκνότητα των οικοδομικών τετραγώνων, καθώς και η σχέση των ισογείων με το δημόσιο χώρο.

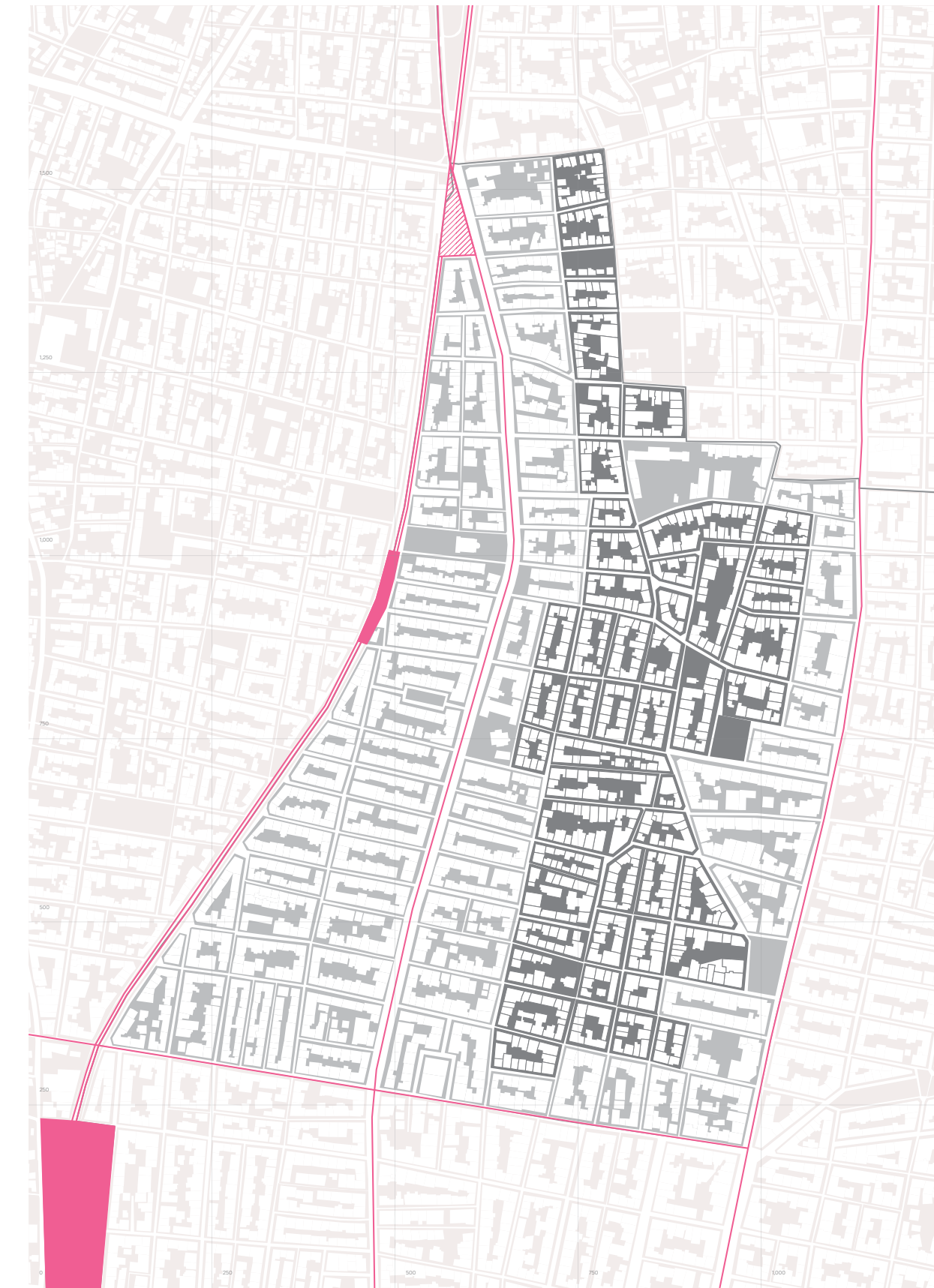

Χ6. Χάρτης επιλογής οικοδομικών τετραγώνων στην περιοχή μελέτης





Χ7. Χάρτης υψών κτιρίων στην περιοχή μελέτης



Ο χάρτης των υψών δείχνει πως στο βόρειο κομμάτι της περιοχής μελέτης κυριαρχούν πολυκατοικίες των 4-6 ορόφων, ενώ στο ανατολικό και νότιο κομμάτι το μέσο ύψος αυξάνεται και οι πολυκατοικίες των 6-8 ορόφων είναι ο κανόνας. Λογικά η διαφορά αυτή οφείλεται σε ξεχωριστές διατάξεις για τα μέγιστα επιτρεπόμενα ύψη.





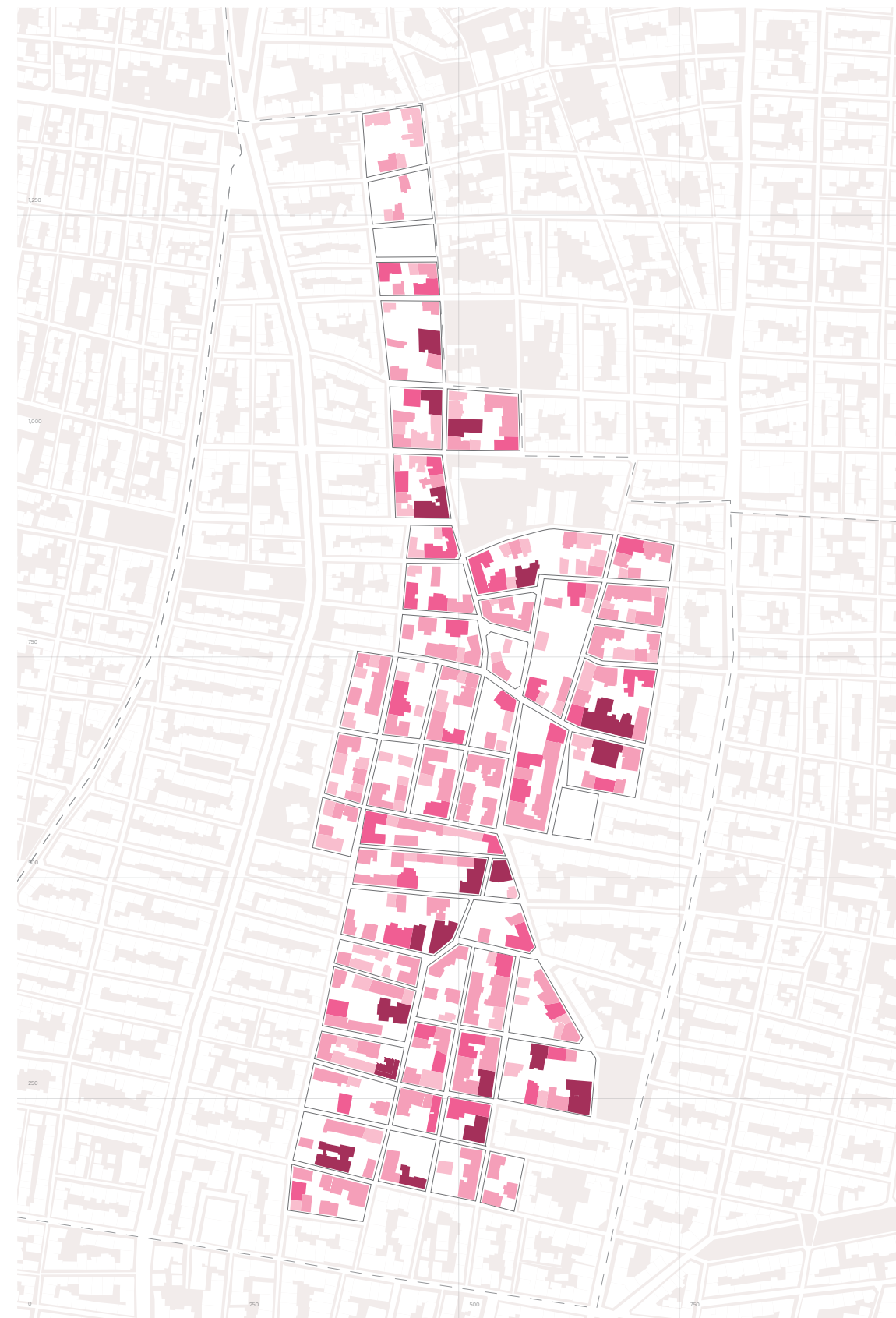

Υπόμνημα  
— small (0-999 τ.μ.)  
— medium (1.000-1.999)  
— large (2.000-2.999)  
— extra large (3.000-άνω)

Χ8. Χάρτης μεγεθών κτιρίων στην περιοχή μελέτης



Ο χάρτης των μεγεθών δημιουργήθηκε μέσω του υπολογισμού των εμβαδών των κτιρίων, με βάση τον τύπο:

$$E_k = E_{to} \cdot n + E_{r1} + E_{r2} + \dots + E_{rx} \text{ (τ.μ.)}^*$$

και την επακόλουθη ομαδοποίησή τους σε 4 κατηγορίες: small, medium, large και extra large. Παρατηρείται πως η πλειοψηφία των κτιρίων ανήκουν στις κατηγορίες medium και large, ενώ εμφανής συγκέντρωση extra large κτιρίων υπάρχει κυρίως στο νότιο και λιγότερο στο ανατολικό τμήμα της περιοχής μελέτης.

\*όπου:  $E_k$ =συνολικό εμβαδόν κτιρίου,  
 $E_{to}$ =εμβαδόν τυπικού ορόφου,  
 $n$ =αριθμός τυπικών ορόφων  
 $E_{r1}, E_{r2}, \dots, E_{rx}$ =εμβαδόν ρετιρέ





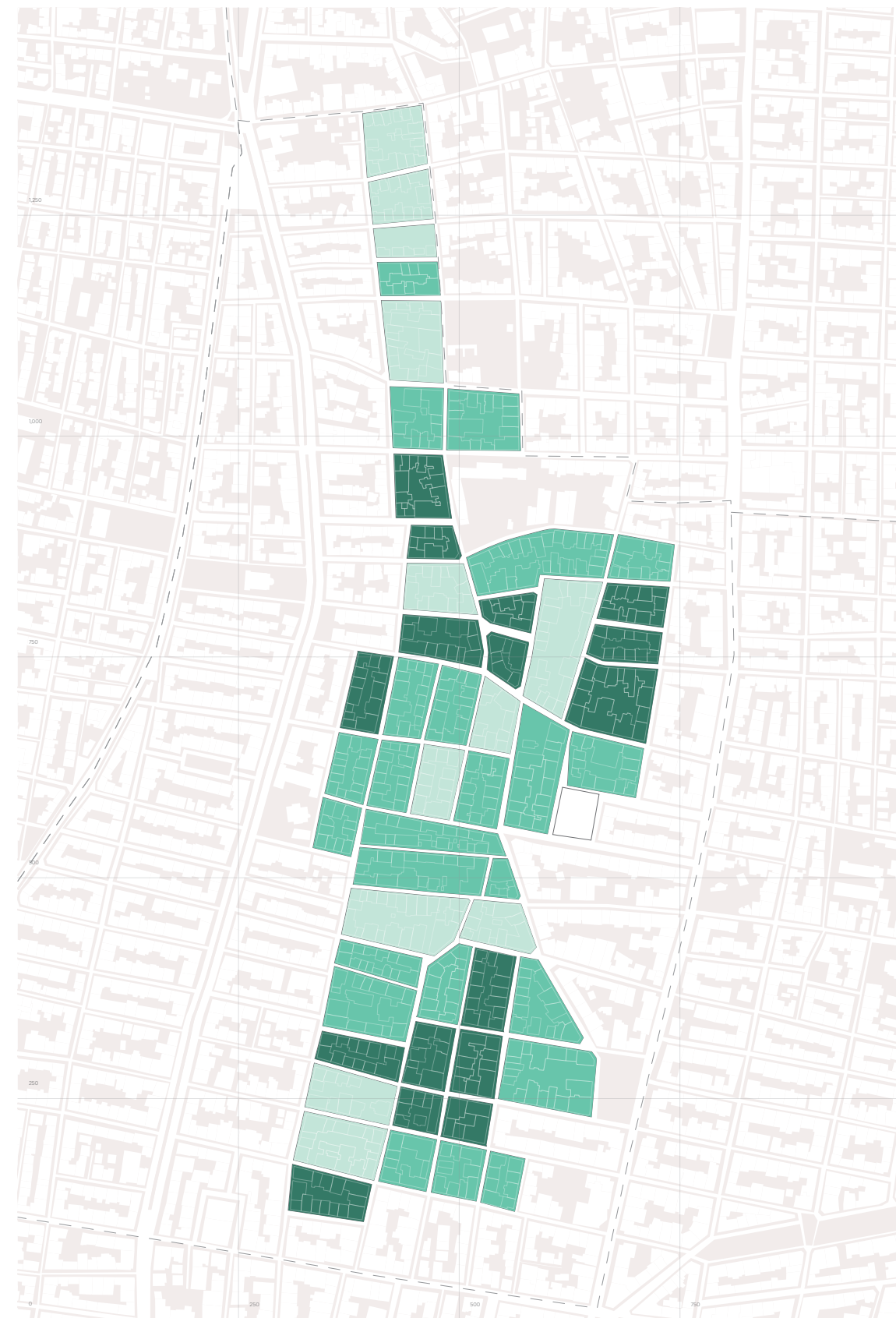

Υπόμνημα  
μικρή (0 - 3,2)  
κανονική (3,3 - 3,6)  
μεγάλη (3,7 - άνω)

Χ9. Χάρτης πυκνότητας δόμησης στην περιοχή μελέτης



Η εύρεση της πυκνότητας των οικοδομικών τετραγώνων βασίστηκε στον τύπο

$$\Sigma = \Sigma \text{Εκ} / \text{Εοτ (τ.μ.)}^*$$

και στη συνέχεια στην θέσπιση των εξής τριών κατηγοριών: μικρή, κανονική και μεγάλη. Τα συμπεράσματα αυτού του χάρτη ακολουθούν εκείνα του χάρτη μεγεθών. Τα περισσότερα οικοδομικά τετράγωνα έχουν κανονική πυκνότητα και παρατηρούνται δύο συγκεντρώσεις μεγάλης πυκνότητας, στα ανατολικά και τα νότια.

\*όπου  $\Sigma$  = πυκνότητα δόμησης,  
 $\Sigma \text{Εκ}$  = άθροισμα εμβαδού κτιρίων  
οικοδομικού τετραγώνου,  
 $\text{Εοτ}$  = συνολικό εμβαδόν  
οικοδομικού τετραγώνου







Χ10. Χάρτης ηλικίας κτιριακού αποθέματος στην περιοχή μελέτης



Ο χάρτης ηλικίας είναι αυτός που υποδεικνύει τις τυπικές αθηναϊκές πολυκατοικίες. Τα κτίσματα προ του 1950 αφορούν είτε κάποια λιγοστά νεοκλασικά, είτε μονοκατοικίες ή διπλοκατοικίες του Μεσοπολέμου που δεν είχαν ακόμα εμφανίσει την καθαρότητα των βασικών χαρακτηριστικών που αναζητούνται. Τα κτίσματα μετά το 1980, αν και είναι πολυκατοικίες, υπόκεινται στους ΓΟΚ του 1973 και του 1985, και αναγνωρίζονται από τη διαστρέβλωση, την απελευθέρωση και την αμφιλεγόμενη εκφραστικότητα του αρχιτεκτονικού ύφους.







Χ11. Χάρτης Nollis στην περιοχή μελέτης



Ο χάρτης Nollis δηλώνει πως, στο επίπεδο του ισογείου, τα Κάτω Πατήσια είναι πολύ πιο ανοιχτά και πορώδη απ' ό,τι θα υπέθετε κανείς, λαμβάνοντας υπόψη μόνο τις ασφυκτικές λήψεις των αεροφωτογραφιών και την σχεδόν παντελή απουσία ελεύθερων χώρων. Μαγαζιά, πιλοτές και στοές δημιουργούν ένα δίκτυο, που αν και τυπικά είναι ιδιωτικό, ο καθένας μπορεί να το διασχίσει.

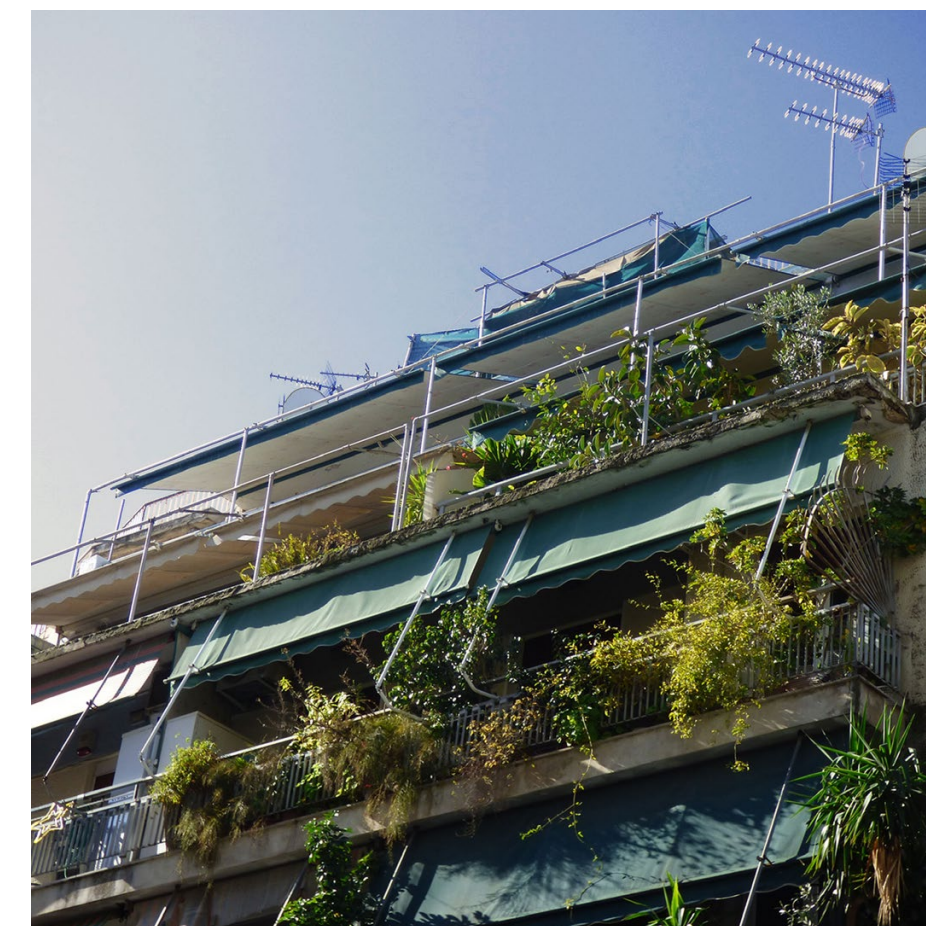











## Τα κτίρια

### Επιλογή

Από τα οικοδομικά τετράγωνα, στις επιλεγμένες πολυκατοικίες

Έχοντας αναλύσει διεξοδικά την περιοχή μελέτης και έχοντας συλλέξει όλα τα χρήσιμα δεδομένα για τα κτίσματα που περιέχονται σε αυτή, ήρθε η ώρα να βρεθούν οι τελικές πολυκατοικίες.

Όπως ήδη αναφέρθηκε στο χάρτη ηλικίας των κτιρίων, οι πολυκατοικίες των δεκαετιών 1950-1980 είναι αυτές που κατασκευάστηκαν σύμφωνα με το ΓΟΚ του 1955 και που αναγνωρίζονται ως τυπικές.

Από αυτές, εξαιρούνται όσες είναι μεγέθους small και όσες βρίσκονται πάνω σε πεζόδρομο ή απέναντι από πλατεία, καθώς, αφενός δε θα προσέφεραν πολλές συνθετικές δυνατότητες και αφετέρου δεν εμφανίζουν μία συνηθισμένη συνθήκη για την περιοχή.



κτίρια περιοχής



πολυκατοικίες 1950-1980



επιλεγμένες πολυκατοικίες

Οι εναπομείνουσες επιλεγμένες πολυκατοικίες συνδυάζονται έτσι ώστε να εμφανίζονται μεταξύ τους οι εξής ζητούμενες συνθήκες:

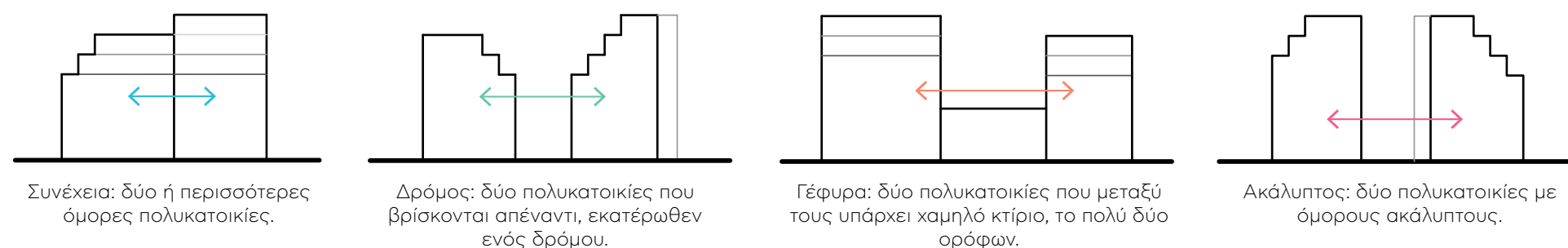

Η διερεύνηση των πιθανών συσχετίσεων μεταξύ δύο πολυκατοικιών και η χαρτογράφησή τους στην περιοχή μελέτης οφείλεται στην εκτίμηση ότι το πείραμα της διπλωματικής θα ήταν πιο γόνιμο να διεξαχθεί σε ζεύγη κτιρίων.

Ο πρώτος λόγος για την παραπάνω θέση είναι πως το όραμα αυτής της πρότασης είναι η δημιουργία ενός συστήματος, εν δυνάμει διευρυνόμενου. Έτσι, κρίνεται απαραίτητο να μελετηθούν οι τρόποι σύνδεσης που θα διαμορφώσουν την εξάπλωση της παρέμβασης από το ένα κτίριο στο άλλο.

Το δεύτερο επιχείρημα υπέρ της απόφασης για ζευγάρια είναι η βαθιά εμπιστοσύνη της διπλωματικής στην έννοια της συνέργειας, στο γεγονός δηλαδή πως η στοχευμένη ενοποίηση δύο πραγμάτων είναι πιο αποδοτική από το απλό άθροισμά τους.

Επομένως, μετά από την εξέταση των διάφορων σχέσεων ανάμεσα στις finalist πολυκατοικίες, επιλέχθηκαν δύο ζεύγη, ένα που εμφανίζει τη συνθήκη του Ακάλυπτου και ένα που παρουσιάζει αυτή της Συνέχειας. Τα δύο τελικά ζευγάρια έχουν μεγάλο συνθετικό ενδιαφέρον και φαίνονται εκ πρώτης όψεως αρκετά ενδεικτικά του τύπου. Είναι προφανές βέβαια πως η κρίση αυτή εμπεριέχει μεγάλο βαθμό αυθαιρεσίας και πως κάλλιστα θα μπορούσαν να είναι άλλα.

Τέλος, άξιο αναφοράς είναι το γεγονός πως η συνθήκη του Δρόμου (συγγενική με αυτή του Ακάλυπτου) και της Γέφυρας (συγγενική με αυτή της Συνέχειας) δεν προτιμήθηκαν, διότι θα παρουσίαζαν ιδιαίτερες δυσκολίες στη διαχείριση του ενδιάμεσου των πολυκατοικιών χώρου, δημόσιας ή τρίτης ιδιωτικής ιδιοκτησίας.



Χ12. Χάρτης Ζητούμενων συνθηκών μεταξύ των πολυκατοικιών

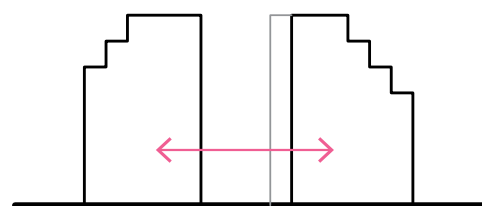

## Ανάλυση | Ο Ακάλυτος

Το ζευγάρι του Ακάλυπτου αποτελείται από τις πολυκατοικίες A1 και A2, του 1962 και του 1970 αντίστοιχα. Εντοπίζονται στο νότιο τμήμα της περιοχής μελέτης, σε ένα οικοδομικό τετράγωνο με μεγάλη πυκνότητα δόμησης. Έχουν και οι δύο μεγάλο αριθμό ορόφων (8) και εντάσσονται αμφότερες στην κατηγορία μεγέθους medium. Η πολυκατοικία A1 είναι ένα τυπικό δείγμα κτιρίου που παράχθηκε σύμφωνα με το ΓΟΚ του 1955. Η πολυκατοικία A2 από την άλλη, αν και μόλις 8 χρόνια μεταγενέστερη, εμφανίζει ένα διευρυμένο αρχιτεκτονικό λεξιλόγιο, με τη μικρή στοά του ισογείου, καθώς και με την έμφαση στο κεντρικό εξωτερικό υποστυλώμα, που διατρέχει όλο το κτίριο καθ' ύψος, μέχρι τα ρετιρέ. Τέλος, η πολυκατοικία A2 διαθέτει καταστήματα στο ημιυπόγειο. Τα δύο κτίρια γειτνιάζουν έκκεντρα ως προς τον ακάλυπτο, με μία ζώνη λίγων μέτρων ως κοινή μετωπική σχέση.



Θέση στο ΟΤ

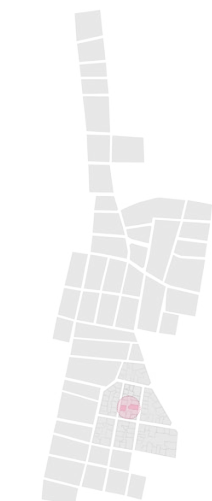

Θέση στην περιοχή

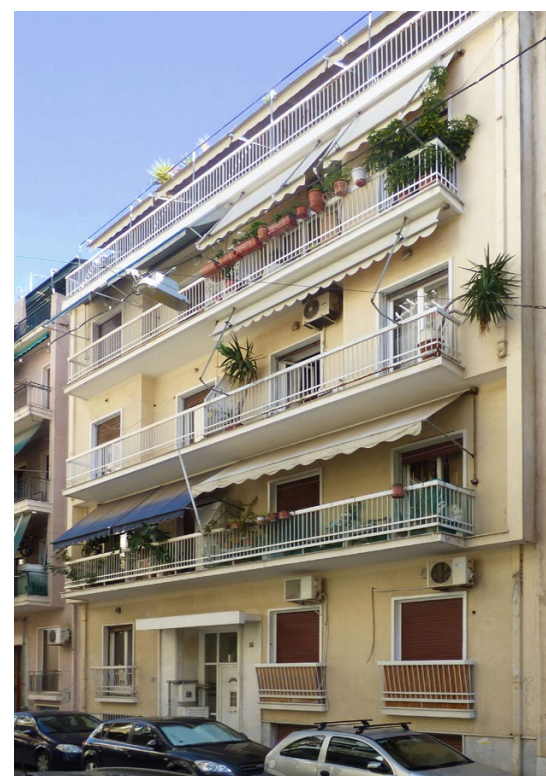

A1



A2

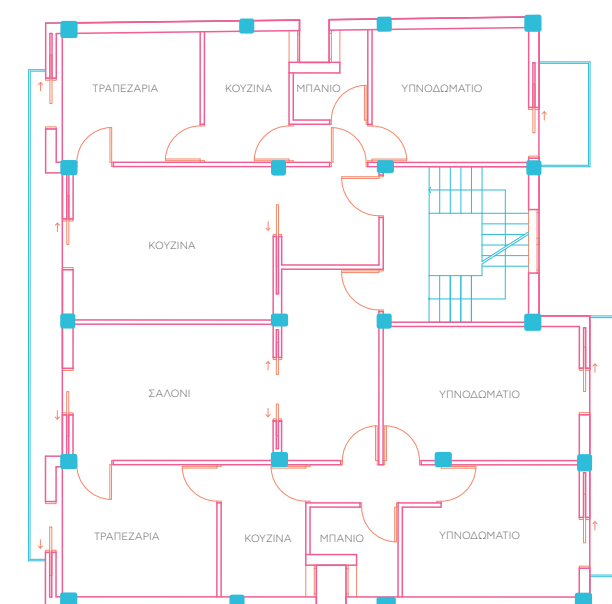

### Πολυκατοικία A1

Διεύθυνση:  
Ιεροσολύμων 36

Χρονολογία κατασκευής:  
1962

Αριθμός Άδειας:  
9303/62

Πολιτικός Μηχανικός:  
Δημήτρης Καρδούλης

Μέγεθος:  
medium

Τετραγωνικά:  
1256

Όροφοι:  
ημιυπόγειο,  
ημιώροφος, 3 τυπικοί όροφοι, 3 ρετιρέ  
συνολικά: 8 όροφοι

### Τα κτίρια: Ανάλυση

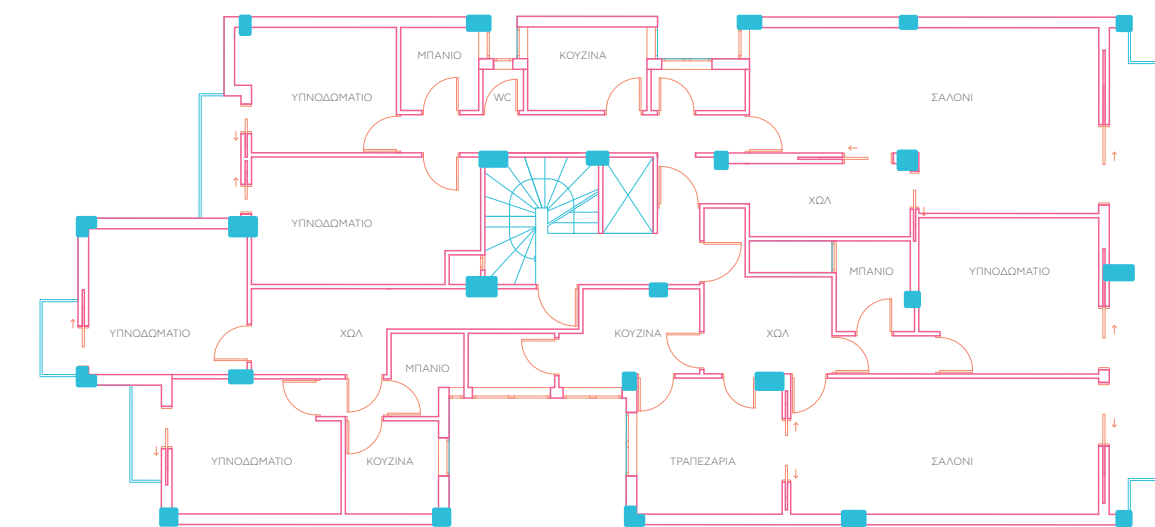

Κάτοψη τυπικού ορόφου

### Πολυκατοικία A2

Διεύθυνση:  
Μοσχονησίων 33

Χρονολογία κατασκευής:  
1970

Αριθμός Άδειας:  
29438/70

Πολιτικός Μηχανικός:  
Δημήτρης Λιμπερόπουλος

Μέγεθος:  
medium

Τετραγωνικά:  
1868

Όροφοι:  
ημιυπόγειο (καταστήματα),  
ημιώροφος, 3 τυπικοί όροφοι, 3 ρετιρέ  
συνολικά: 8 όροφοι



Υπόμνημα

- περίγραμμα
- ύδρευση
- αποχέτευση
- κλιμακοστάσιο
- ▨ μπαλκόνι
- ▨ έρκερ
- είσοδος

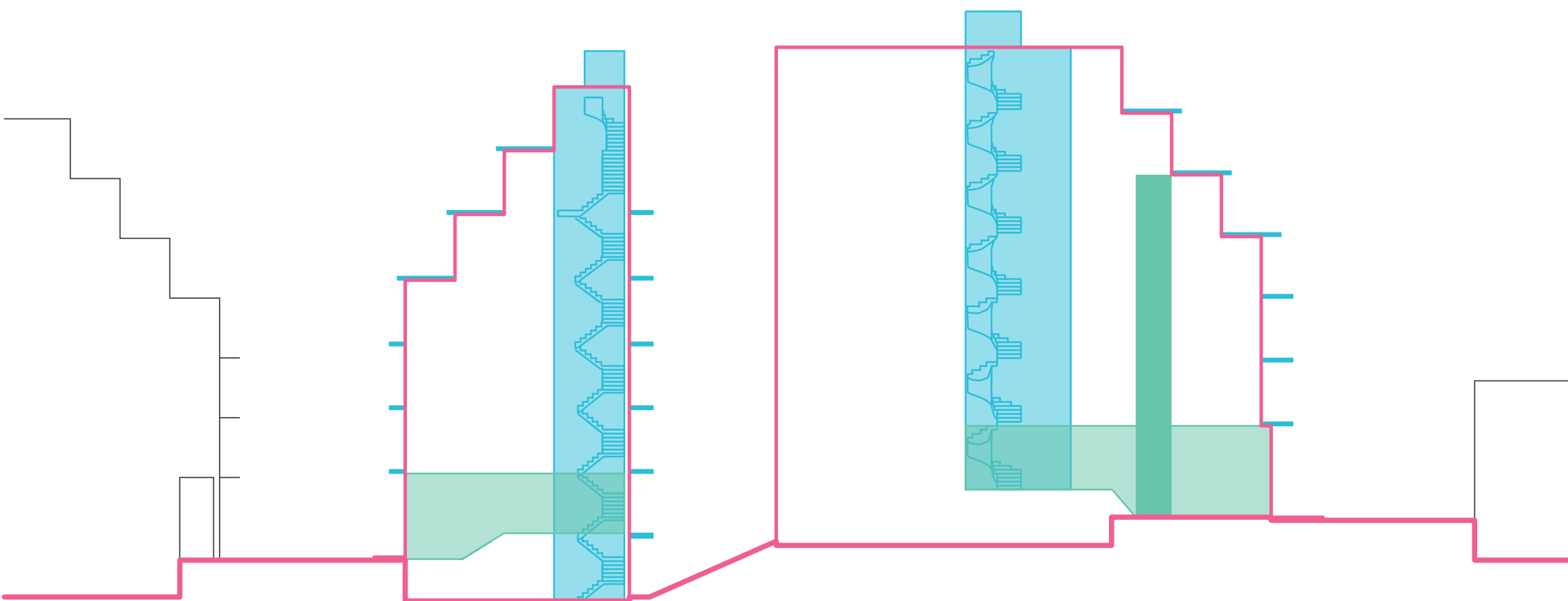
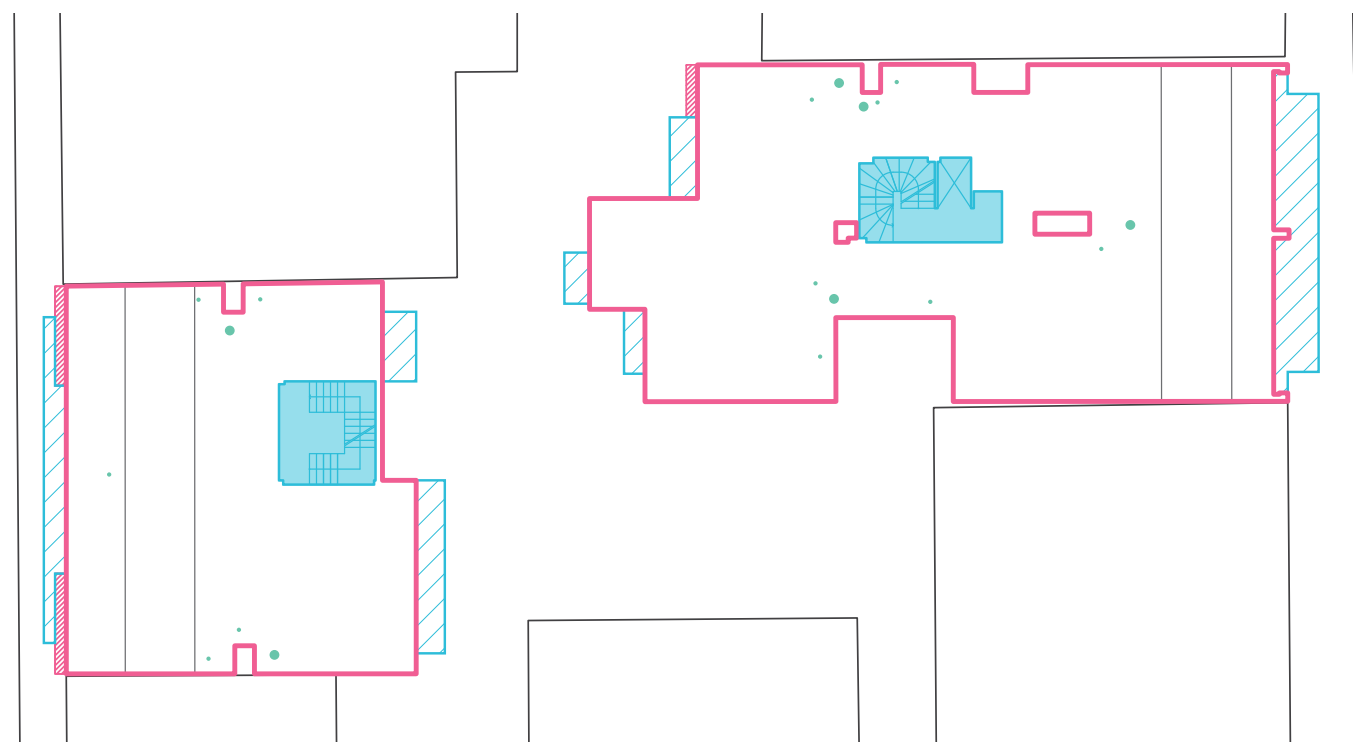

Σχόλια

Από την παρατήρηση της υπάρχουσας κάτοψης, είναι εμφανές το γεγονός πως τα δύο κτίρια πάσχουν από ακραία διαμερισματοποίηση. Αναλύοντας περαιτέρω μέσα από διαγράμματα τα στοιχεία ενδιαφέροντος, σημειώνονται τα εξής:

- Οι κοινόχρηστοι χώροι είναι περιορισμένοι στο ελάχιστο δυνατό και αφορούν μόνο την κυκλοφορία εντός του κτιρίου.
- Οι υδραυλικές εγκαταστάσεις εμφανίζονται διάσπαρτες σε όλο το εύρος των ορόφων και αναδεικνύουν δυνατότητες καλύτερης οργάνωσης.
- Η είσοδος στο κτίριο έχει εκτελεστικό χαρακτήρα και δεν ευνοεί τη συσχέτιση με το δημόσιο χώρο.
- Ο φέρων οργανισμός χαρακτηρίζεται ως ανορθόδοξος (ειδικά στην πολυκατοικία Α2), με συναντήσεις δοκαριών δίχως υποσύλωμα, πολύπλευρα σχήματα πλακών και αρκετές ενισχυμένες ζώνες.
- Ο φωτισμός των χώρων που δεν ανοίγονται στην κύρια όψη του κτιρίου αξιολογείται ως μέτριος (απευθείας φωτισμός από τον ακάλυπτο) ή κακός (φωτισμός από φωταγωγό).

Τέλος, γίνεται η ανάγνωση των κτιρίων σε τρία μέρη: στη βάση (ημιυπόγειο και ημιώροφος), στον κορμό (τρεις τυπικοί όροφοι) και στη στέψη (τρία ρετιρέ).

Τα κτίρια: Ανάλυση

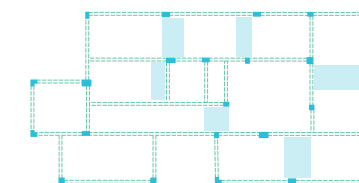
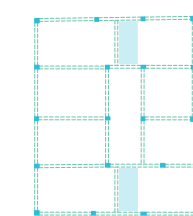

Φέρων οργανισμός

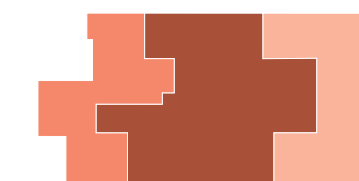

Ποιότητα χώρων

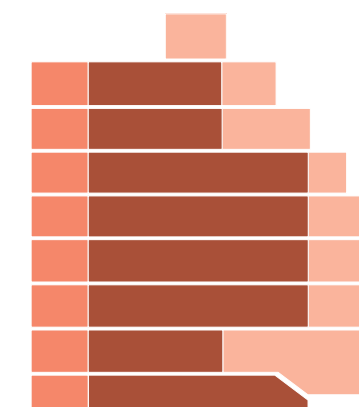

καλή  
μέτρια  
κακή



στέψη  
κορμός  
βάση



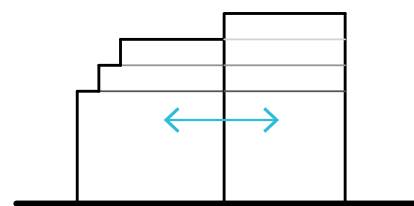

## Ανάλυση | Η Συνέχεια

Το ζευγάρι της Συνέχειας απαρτίζεται από τις πολυκατοικίες Σ1 και Σ2, των ετών 1964 και 1969 αντίστοιχα. Βρίσκονται στο βόρειο κομμάτι της περιοχής εστίασης και το οικοδομικό τους τετράγωνο χαρακτηρίζεται από μεγάλη πυκνότητα δόμησης. Ανήκουν και οι δύο στην κατηγορία μεγέθους medium και έχουν ίδιο ύψος, ωστόσο η Σ1 έχει έναν όροφο παραπάνω (7), καθώς διαθέτει ημιυπόγειο. Αποτελούν αμφότερες τυπικά δείγματα της δεκαετίας του 1960, ωστόσο η χρονολογική διαφορά, αν και μικρή, είναι εμφανής στο κτίριο Σ1 από την επίλυση της γωνίας με έρκερ και από το χειρισμό των διακοσμητικών μοτίβων στο σοβά. Στο ημιυπόγειο της Σ1 και το ισόγειο της Σ2 στεγάζονται καταστήματα. Η όμορη πλευρά τους βρίσκεται στην οδό Αγίας Παρασκευής, υπό γωνία και για τα δύο κτίσματα.



Θέση στο ΟΤ

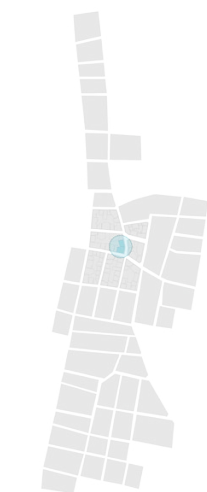

Θέση στην περιοχή



Σ1



Σ2

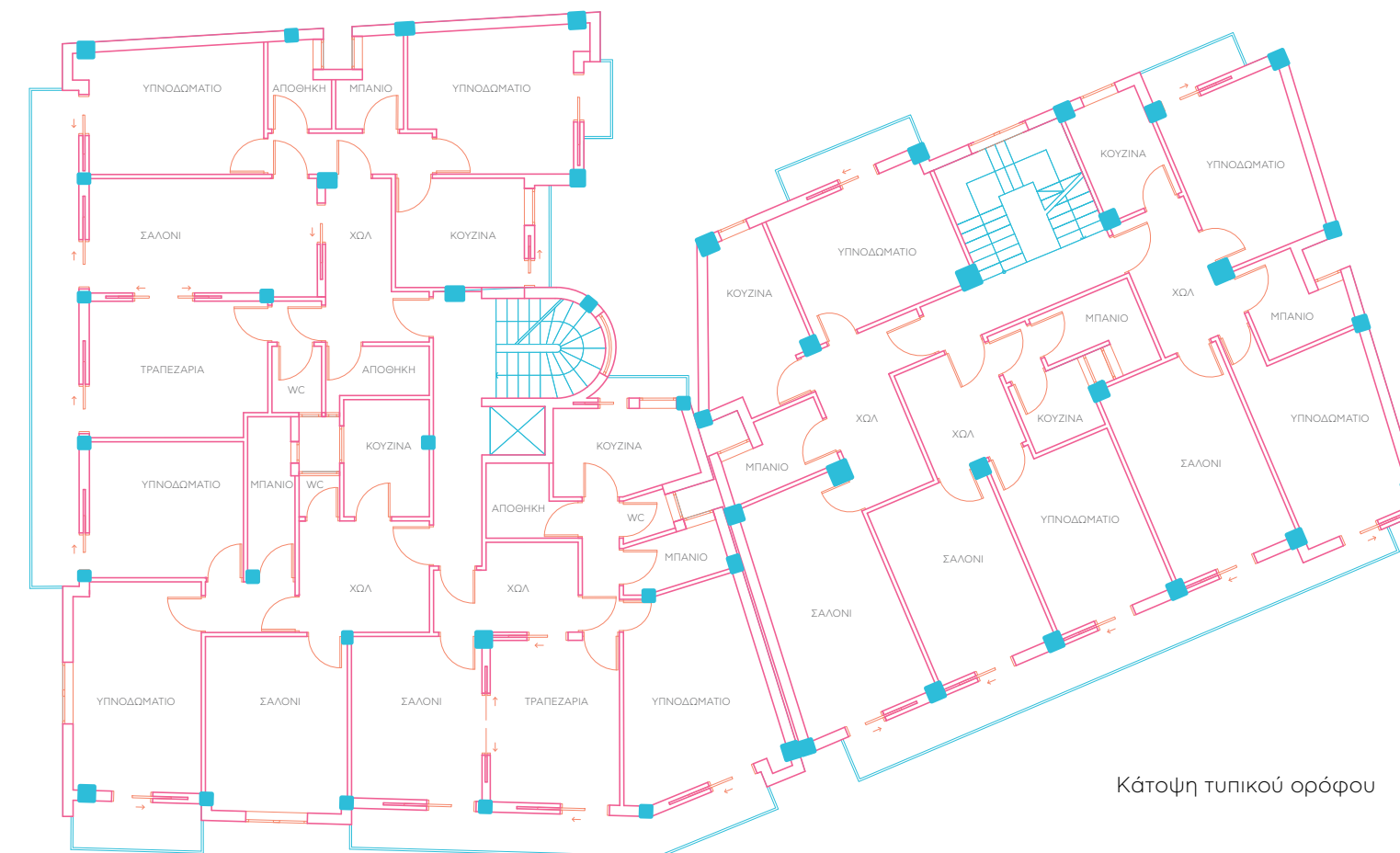

Κάτοψη τυπικού ορόφου

### Πολυκατοικία Σ1

Διεύθυνση:  
Φολεγάνδρου 2-4

Χρονολογία:  
1964

Αριθμός Άδειας:  
Δ4664/64

Πολιτικοί Μηχανικοί:  
Θαλής-Κωνσταντίνος Πετρόπουλος, Θεμιστοκλής Σηφάκης

Μέγεθος:  
medium

Τετραγωνικά:  
1749

Όροφοι:  
ημιυπόγειο (καταστήματα),  
ημιώροφος, 3 όροφοι, 2 ρετιρέ  
συνολικά: 7 όροφοι

### Πολυκατοικία Σ2

Διεύθυνση:  
Αγίας Παρασκευής 3-5

Χρονολογία:  
1969

Αριθμός Άδειας:  
23272/69

Πολιτικός Μηχανικός:  
Βασίλειος Σαρλής

Μέγεθος:  
medium

Τετραγωνικά:  
1029

Όροφοι:  
ισόγειο,  
3 όροφοι, 2 ρετιρέ  
συνολικά: 6 όροφοι



Υπόμνημα

- περίγραμμα
- ύδρευση
- αποχέτευση
- κλιμακοστάσιο
- μπαλκόνι
- έρκερ
- είσοδος

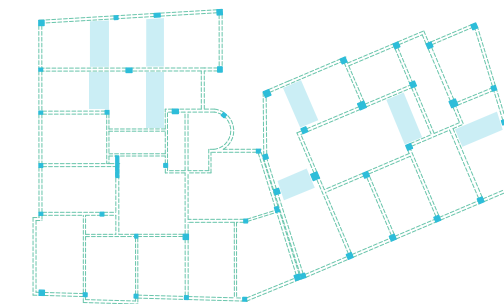
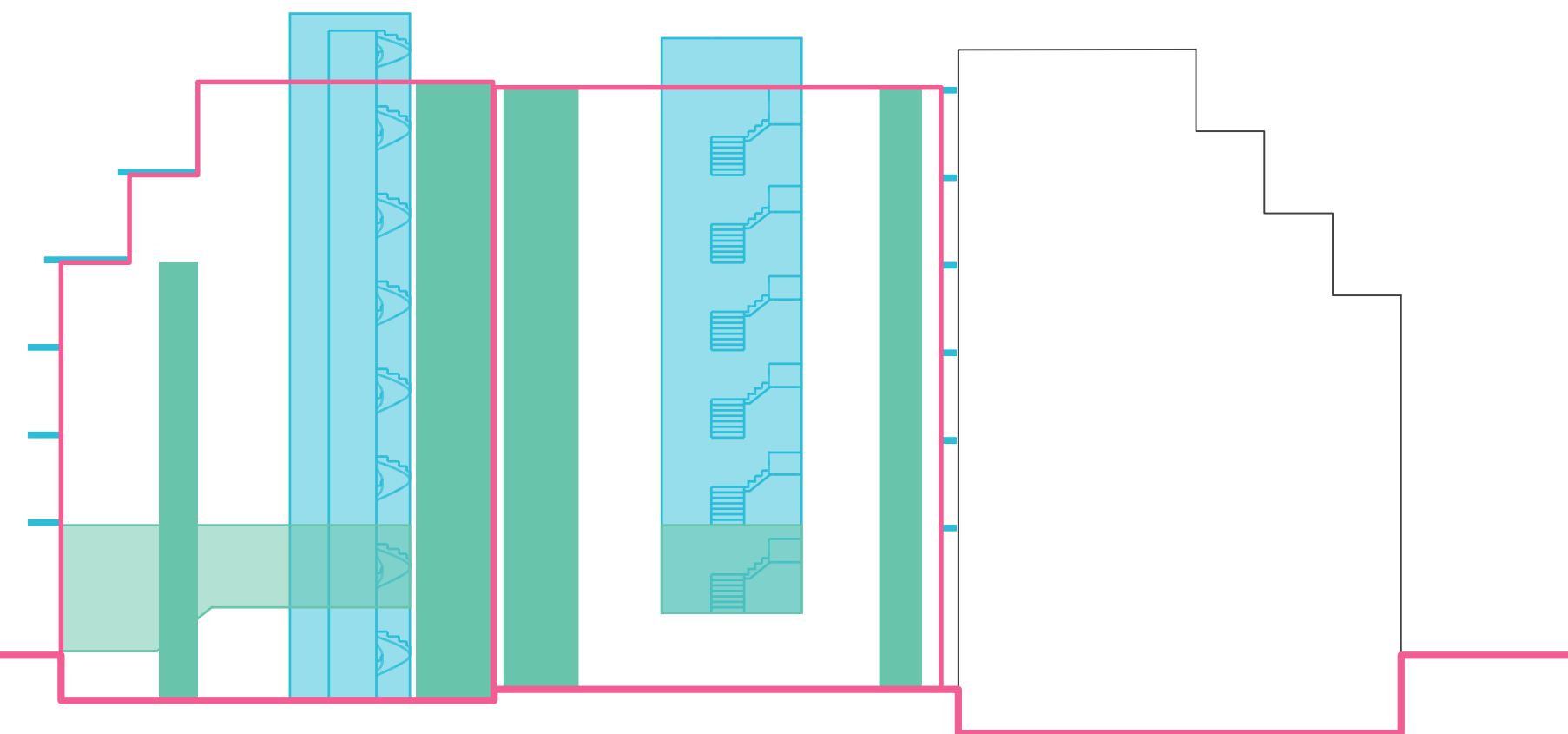
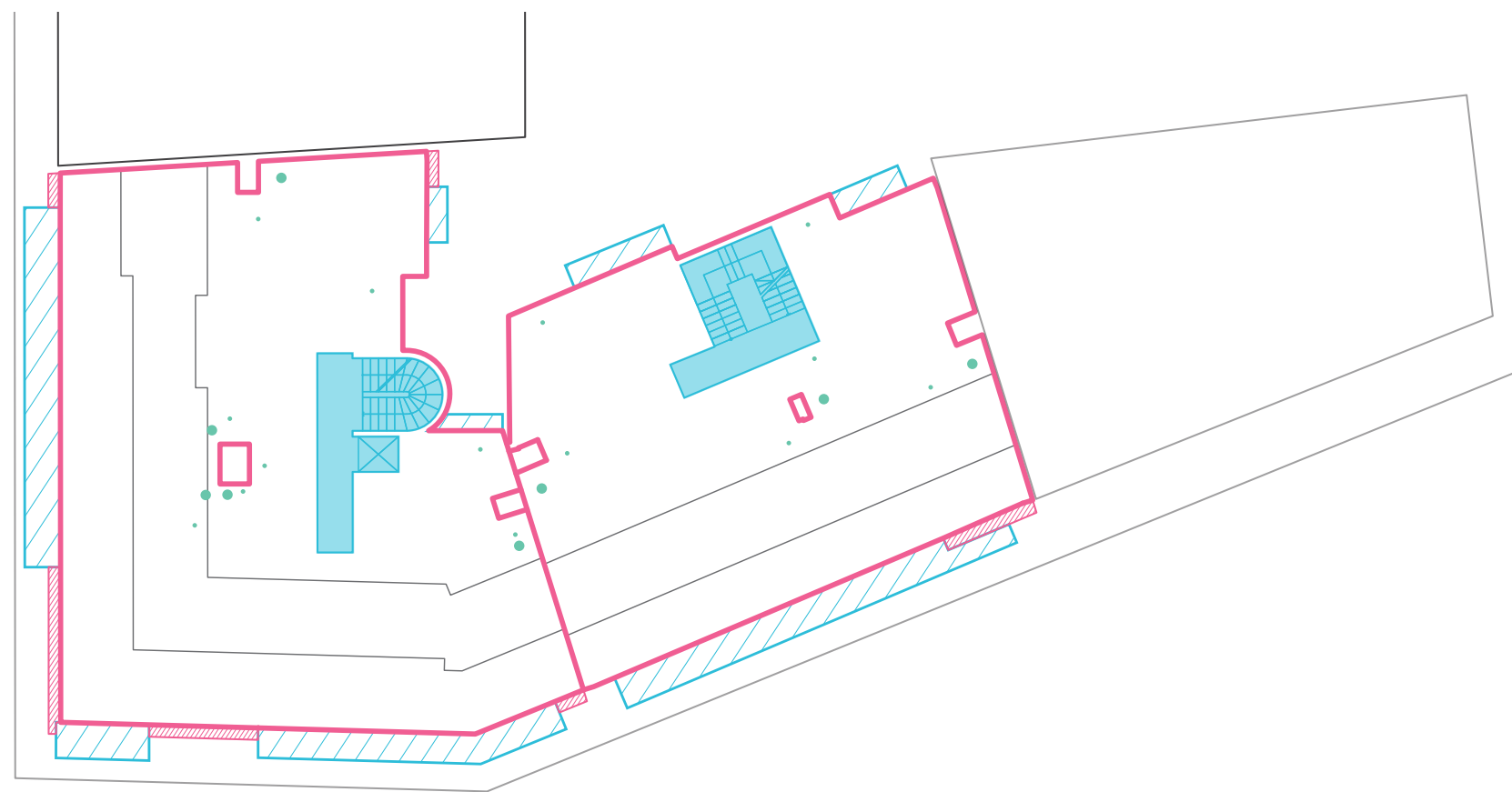

Φέρων οργανισμός

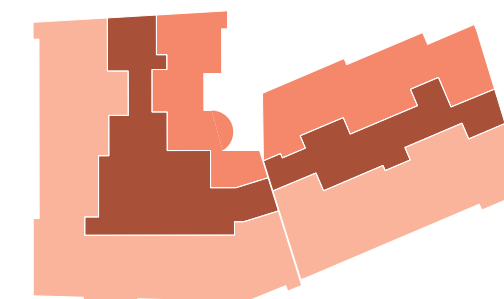

Ποιότητα χώρων

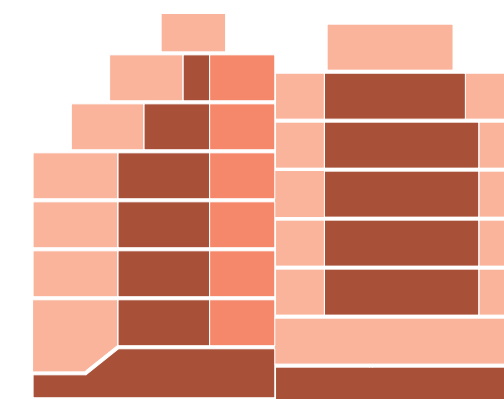

καλή  
μέτρια  
κακή

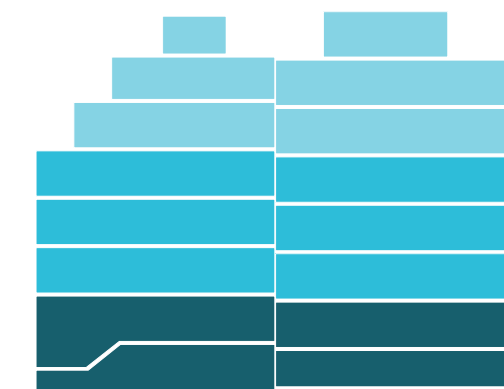

στέψη  
κορμός  
βάση

Σχόλια

Όμοια συμπεράσματα με αυτά του ζεύγους του Ακάλυπτου μπορούν να εξαχθούν και για τα κτίρια της Συνέχειας, επομένως δε θα γίνει η επανάληψή τους.

Αξίζει να αναφερθεί ξεχωριστά πως στο ζευγάρι αυτό, εξαιτίας της άμεσης επαφής των δύο κτιρίων, γίνονται ακόμα περισσότερο εμφανείς οι δυνατότητες καλύτερης οργάνωσης του χώρου και των μέσων παραγωγής του. Συγκεκριμένα, τα διπλά υποστυλώματα, οι δύο ασυντόνιστοι φωταγωγοί της όμορης πλευράς, το περίεργο σχήμα των ακάλυπτων και η υπό γωνία κοινή μεσοτοιχία παρουσιάζουν στοιχεία που θα μπορούσαν να είχαν επιλυθεί πολύ καλύτερα, αν ο σχεδιασμός της μιας πολυκατοικίας λάμβανε υπόψη το διπλανό κτίσμα.



## Χωρικά Ανάλογα

Οι τέσσερις πολυκατοικίες που θα χρησιμοποιηθούν για τη διεξαγωγή του πειράματος αυτής της διπλωματικής βρέθηκαν. Το χακάρισμά τους ενορχηστρώνεται ως εξής:

Τα επτά δωμάτια ενός τυπικού διαμερίσματος μεταφράζονται σε επτά χωρικά ανάλογα. Οι χωρικές ποιότητες των αναλόγων θα καθοδηγήσουν το σχεδιασμό των νέων χώρων ζωής.

Παρακάτω αναλύονται οι προθέσεις, οι εμπνεύσεις και οι αρχικές σκέψεις για το μετασχηματισμό της πολυκατοικίας.

**Χωλ = Αγορά.** Η μετάβαση από την πόλη στην πολυκατοικία και η διείσδυση της γειτονιάς στο κτίριο συντελούνται σε αυτό το χώρο, που λειτουργεί, σε ένα χαμηλότερο επίπεδο, ως φίλτρο. Οι κάτοικοι συσχετίζονται με τους επισκέπτες και το ιδιωτικό ανοίγεται στο δημόσιο.

**Μπάνιο = Χαμάμ.** Η τελετουργία, η επιβράδυνση και η χαλάρωση είναι οι κύριες προθέσεις αυτού του χώρου. Μέσα από τη σταδιακή εμπύθιση στο υδάτινο στοιχείο και την έκθεση στον ήλιο, η εστίαση στην ενσώματη απόλαυση βρίσκει τη θέση της στην πολυκατοικία.

**Υπνοδωμάτιο = Χωριό.** Σε αυτό το χώρο διερευνάται η έννοια της οικειότητας και το λεπτό όριο μεταξύ προσωπικού και κοινόχρηστου. Το απόλυτα ιδιωτικό λαμβάνει τις ελάχιστες διαστάσεις, ενώ οι γενικές εγκαταστάσεις της πολυκατοικίας μοιράζονται μεταξύ των κατοίκων, πιστές στην ιδέα της συνέργειας.

**Κουζίνα = Μαγειρείο.** Η συναναστροφή και η κοινωνικοποίηση των κατοίκων της πολυκατοικίας επιτυγχάνεται, αφενός χάρη στην από κοινού παραγωγή του φαγητού πάνω σε περιβλεπτούς πάγκους εργασίας και αφετέρου μέσα από την κατανάλωσή του σε μοναστηριακά τραπέζια.

**Σαλόνι = Πλατεία.** Ο χώρος της συνάθροισης αναδιατυπώνει την εμπειρία της αστικότητας, καθώς στεγάζει πολλαπλές δραστηριότητες και παράλληλα συμβάντα παιχνιδιού ή παρατήρησης, προβάλλοντας έτσι ως καρδιά της πολυκατοικίας. Η καμπύλη αναγνωρίζεται ως βασικό συνθετικό στοιχείο, λόγω της εγγενούς πρόσκλησης για ανορθόδοξη κίνηση, ενώ ταυτόχρονα ευνοεί την αμφιθεατρική λειτουργία, μέσα από μια ευχάριστη περίκλειστη αίσθηση.

**Τραπεζαρία = Πάρτι.** Ο τόπος της γιορτής και της εξαίρεσης στεγάζει εντός της πολυκατοικίας εκείνα τα συμβάντα της ζωής που παρεκκλίνουν από την καθημερινότητα. Η βάση για το σχεδιασμό αυτού του χώρου βρίσκεται στην ακολουθία των δραστηριοτήτων που εκτελούνται σε μία εορταστική συνάθροιση.

**Μπαλκόνι = Δάσος.** Η αταξία παίρνει τα ηνία, καθώς η φύση εισβάλλει και καταλαμβάνει την πολυκατοικία.

χωλ



μπάνιο



υπνοδωμάτιο



κουζίνα α'



κουζίνα β'



σαλόνι



τραπεζαρία



μπαλκόνι





κωλ | αγορά  
μετάβαση

μπάνιο | χαμάμ  
τελετουργία

υπνοδωμάτιο | χωριό  
οικειότητα

κουζίνα | μαγειρείο  
συναναστροφή

σαλόνι | πλατεία  
αστικότητα

τραπεζαρία | πάρτυ  
εξαίρεση

μπαλκόνι | δάσος  
αταξία

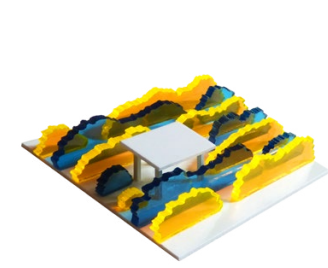
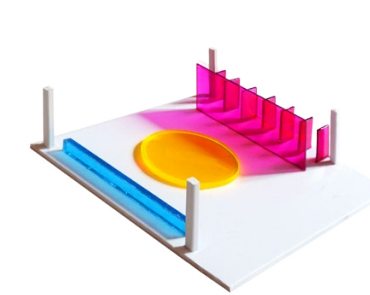
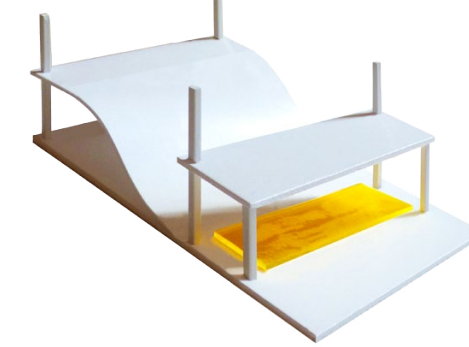
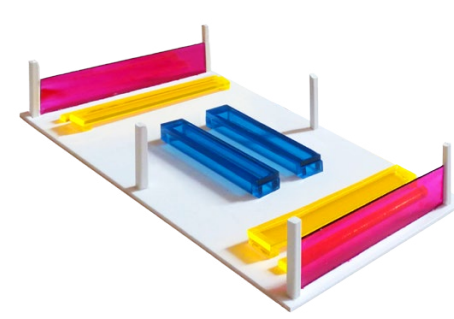
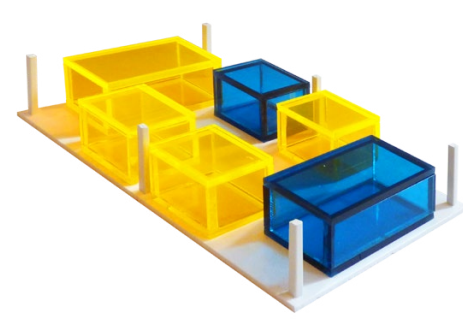
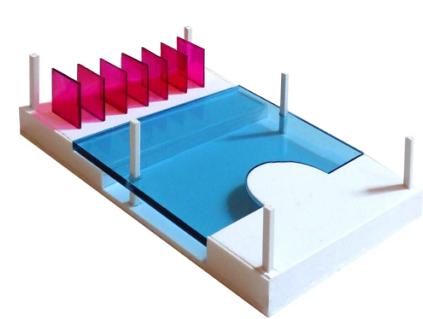
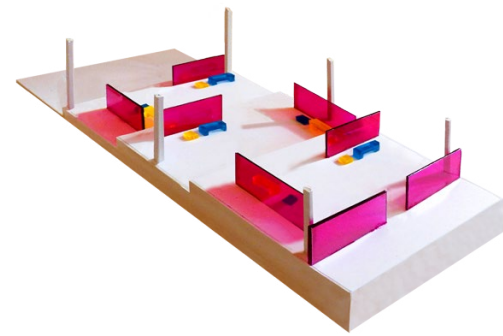
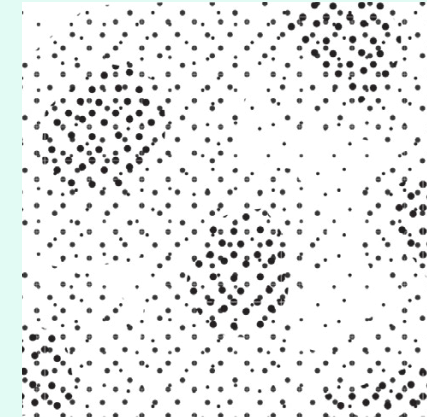
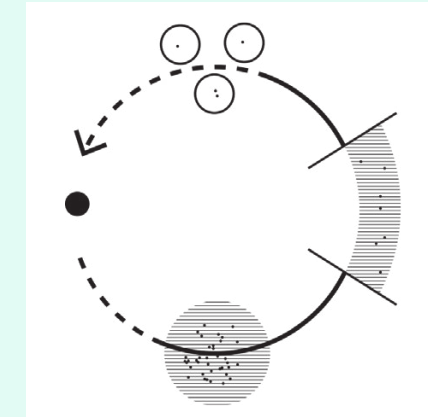
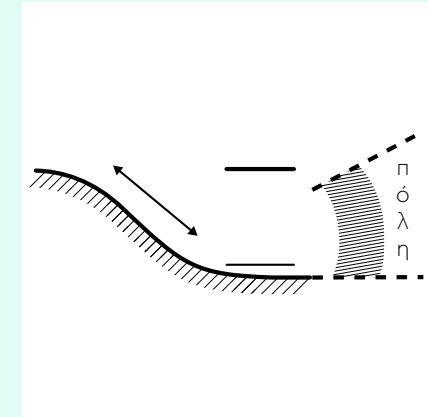
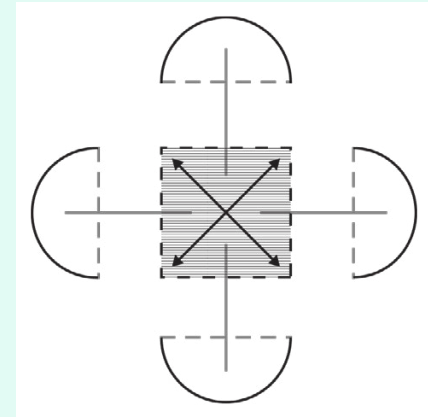
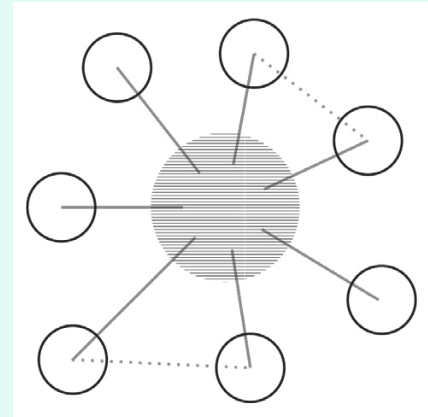
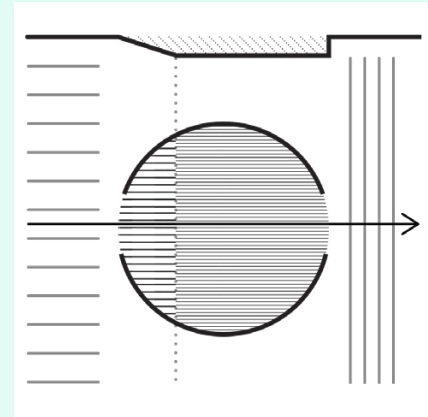
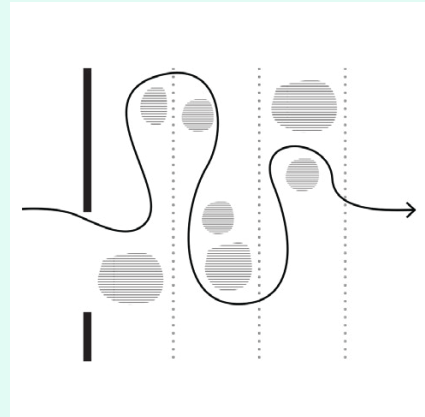
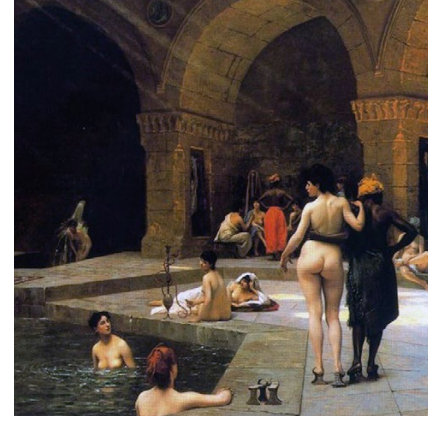





στέψη



η ουτοπία βρίσκεται στην πολυκατοικία

κ  
ο  
ρ  
μ  
ό  
ς

τι υπάρχει ανάμεσα  
στο προσωπικό και το κοινωνικό;



κάθε μέρα | γιορτή



βάση

entrance to a χωλ new world





## Η πρόταση

### Προθέσεις | Ακάλυπτος

Όπως έχει ήδη διατυπωθεί, πρόθεση αυτής της διπλωματικής είναι η κατασκευή ενός εν δυνάμει διευρυνόμενου συστήματος, η παραγωγή μιας εργαλειοθήκης που θα μπορούσε -με τις αντίστοιχες τροποποιήσεις- να εφαρμοστεί σε διαφορετικές πολυκατοικίες. Κατά συνέπεια, οι αρχές της παρέμβασης χρειάζεται να είναι γενικεύσιμες, πρωτίστως να υποδηλώνουν μία λογική και δευτερευόντως να ασχολούνται με τη συγκεκριμένη επίλυση των χώρων.

Στόχευση της εργασίας αποτελεί το χακάρισμα των πολυκατοικιών, και όχι η διάλυσή τους. Το προτεινόμενο σύστημα δεν επιθυμεί να διαστρεβλώσει, να καταστρέψει ή να ισοπεδώσει τα κτίρια στα οποία θα παρεισφρήσει. Αντίθετα, πρόθεση της παρέμβασης είναι η ανάγνωση και η κατανόηση της δομής (διαδικασίες που σε ένα βαθμό παραλείφθηκαν κατά τον αρχικό σχεδιασμό των κτιρίων), η διεξόδυση σε αυτήν και η κριτική αναδιάταξή της. Εν ολίγοις, το νέο σύστημα δε θα απορρίπτει, αλλά θα βασίζεται στα εγγενή χαρακτηριστικά της πολυκατοικίας και θα αναδεικνύει το δυναμικό για μία άλλου είδους κατοίκηση εντός της.

Το πρώτο ζήτημα προς κατανόηση είναι ο τρόπος συσχέτισης των δύο κτιρίων στο εκάστοτε ζευγάρι, ο οποίος θα καθορίσει και το μηχανισμό για την οργανική σύνδεσή τους. Για τα απομακρυσμένα κτίρια του ζεύγους του Ακάλυπτου, η γεφύρωση φαίνεται να αποτελεί τη λύση, καθώς ο σκοπός είναι η λειτουργία τους ως ένα ενιαίο σύστημα. Με τη δημιουργία ενός κοινού υπαίθριου χώρου στο ισόγειο, με γεφυράκια στα επίπεδα των τυπικών ορόφων και με μία μεγάλη πλατφόρμα στα ρετιρέ, τα δύο κτίρια πλέον επικοινωνούν άμεσα το ένα με το άλλο. Η εξάωροφη τσουλήθρα συμβάλλει διακριτικά στην ανάπτυξη αυτής της σχέσης, χάρη στο θέαμα των αναβατών και τον εμπλουτισμό του ενδιάμεσου χώρου. Σημειώνεται πως η περιορισμένη απευθείας μετωπική σχέση των κτιρίων καθόρισε σε μεγάλο βαθμό τη ζώνη της γεφύρωσης, καθώς και τα μέσα επίτευξής της.

Δεύτερο σημείο αυτής της δομικής ανάγνωσης αποτελεί η αναγνώριση της τριμερούς οργάνωσης των πολυκατοικιών σε βάση, κορμό και στέψη. Η χωροθέτηση των επτά λειτουργιών καθορίζεται από αυτή τη λογική. Συγκεκριμένα, η βάση περικλείει τα επίπεδα του κτιρίου που σχετίζονται με την πόλη και το δρόμο, δηλαδή το ημιυπόγειο, το ισόγειο και τον ημιώροφο, και συνεπώς στεγάζει το κωλ, το δημόσιο χώρο της πρότασης. Ο κορμός απαρτίζεται από τους τυπικούς ορόφους και επομένως παραλαμβάνει τις τρεις βασικές λειτουργίες της κατοίκησης, δηλαδή το μπάνιο, το υπνοδωμάτιο και την κουζίνα. Τέλος, η στέψη αποτελείται από τα ρετιρέ, επίπεδα που σχετίζονται εξ' ορισμού με την απόλαυση και για το λόγο αυτό φιλοξενούν τις εξαιρετικές λειτουργίες: το σαλόνι, την τραπεζαρία και το μπαλκόνι.

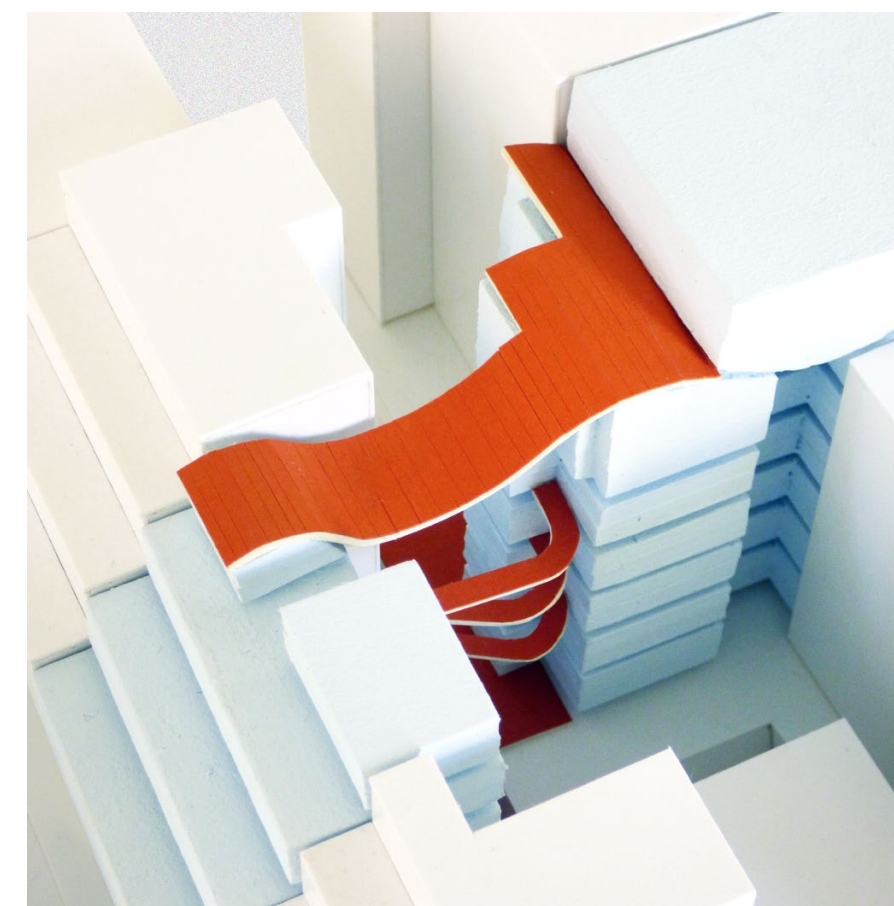

Μακέτα περιβάλλοντος - 1:200



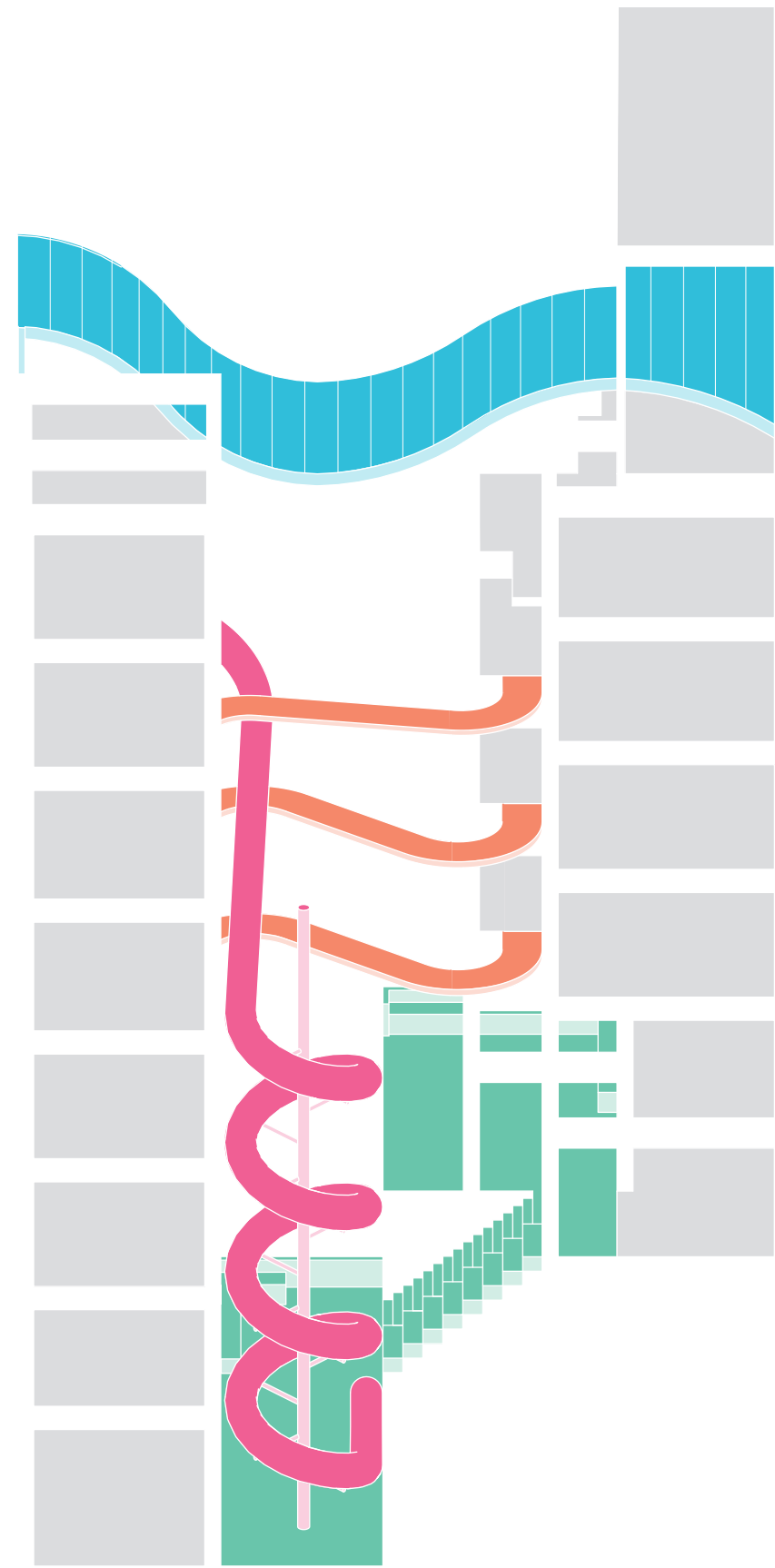

Τρόποι γεφύρωσης

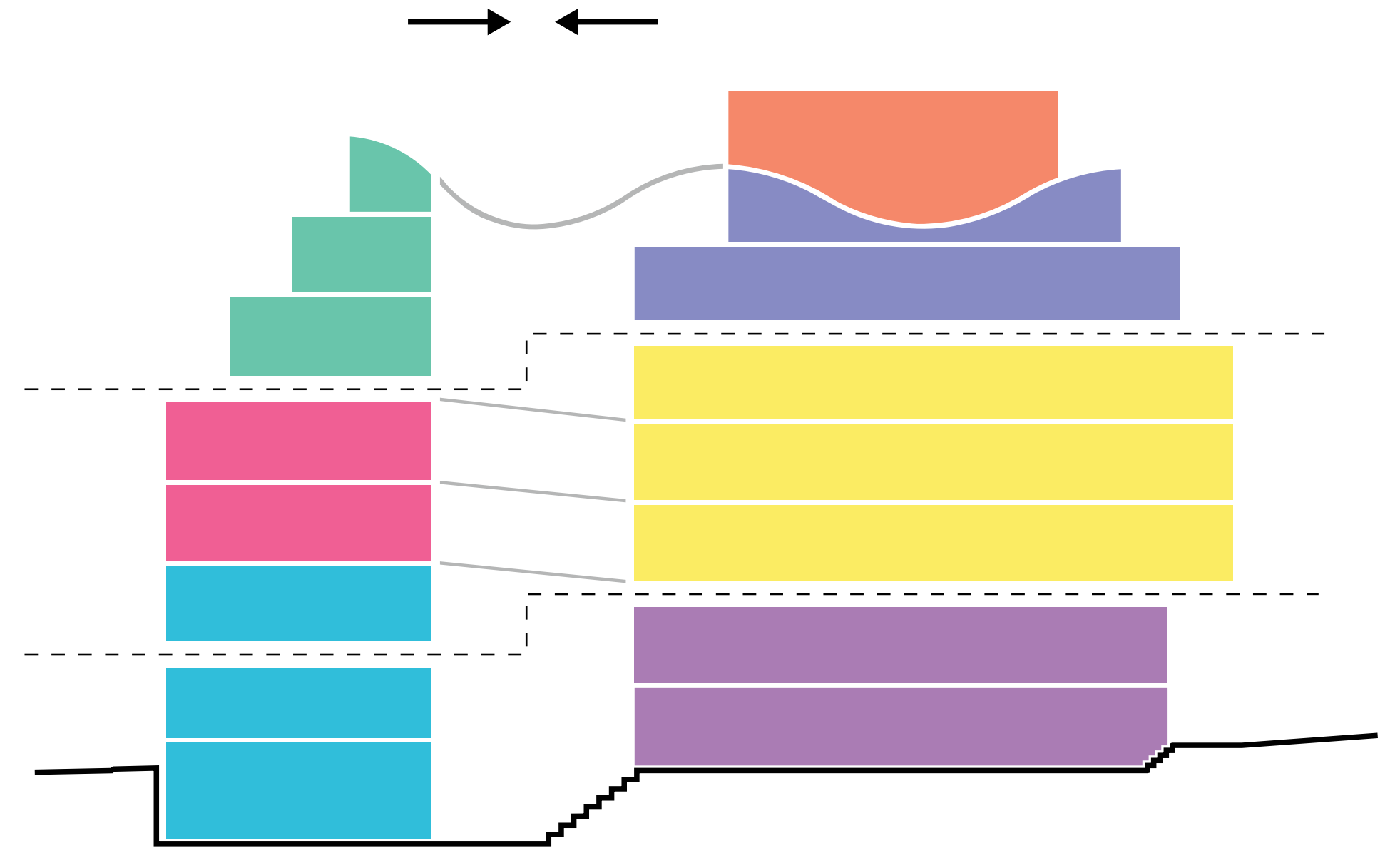

Λειτουργικό διάγραμμα

- Υπόμνημα
- χωλ
  - μπάνιο
  - υπνοδωμάτιο
  - κουζίνα
  - σαλόνι
  - τραπεζαρία
  - μπαλκόνι



## Προθέσεις | Συνέχεια

Οι προθέσεις για το ζευγάρι της Συνέχειας σε μεγάλο βαθμό παραμένουν ίδιες, οπότε, για χάρη οικονομίας, τα κοινά σημεία με το ζευγάρι του Ακάλυπτου δε θα παρουσιαστούν ξανά.

Άξιο αναφοράς είναι το γεγονός πως, όπως γίνεται εμφανές και από τις μακέτες περιβάλλοντος, η παρέμβαση περιορίζεται αποκλειστικά στα όρια ιδιοκτησίας των εκάστοτε κτιρίων και δεν αλληλεπιδρά με το υπόλοιπο οικοδομικό τετράγωνο ή με το δημόσιο χώρο της περιοχής. Ο λόγος για αυτή την απόφαση είναι πως, ακόμα και σε ένα παράτολμο πείραμα, όπως το παρόν, χρειάζεται να ληφθούν περιορισμοί. Εν προκειμένω, η διπλωματική αυτή θεωρεί πως η εφαρμογή του προτεινόμενου συστήματος υλοποιείται πιλοτικά στα επιλεγμένα κτίρια, σεβόμενη -alas!- τα όρια της ιδιωτικής και δημόσιας ιδιοκτησίας γύρω τους.

Αναφορικά με τη συσχέτιση του ζευγαριού της Συνέχειας, ο μηχανισμός που θα ευνοούσε την καλύτερη συναρμογή των δύο κτιρίων κρίθηκε πως είναι αυτός της άρθρωσης, καθώς η πρόταση στοχεύει στην άρση του αυστηρού ορίου της μεσοτοιχίας και στη δημιουργία ενός κεντρικού ελεύθερου χώρου, που θα απαλύνει τη μετάβαση από τη μία πολυκατοικία στην άλλη. Με την κατασκευή ενός μικρού αμφιθεάτρου με κερκίδες στη βάση των κτιρίων, με διάτρητα ημιυπαίθρια μπαλκόνια στους τυπικούς ορόφους και με ένα υπερυψωμένο παρατηρητήριο στα ρετιρέ, τα δύο κτίρια ενοποιούνται ομαλά και η σημασία αυτής της κατακόρυφης ζώνης δηλώνεται ήπια. Η εξαώροφη τσουλήθρα εκκινά ακριβώς κάτω από το παρατηρητήριο, συνεισφέροντας στον πλουραλισμό της εμπειρίας και των συμβάντων που πραγματοποιούνται στο χώρο αυτό. Αξίζει να αναφερθεί πως η ζώνη της άρθρωσης σε αυτό το ζευγάρι παραλαμβάνει τις υπό γωνία πλευρές των κτιρίων και βοηθάει έτσι στην ορθολογικότερη οργάνωση των υπόλοιπων λειτουργιών.

Η τριμερής ανάγνωση των πολυκατοικιών σε βάση, κορμό και στέψη επαναλαμβάνεται και η ανάθεση των επτά λειτουργιών στο εκάστοτε επίπεδο πραγματοποιείται με τον ίδιο τρόπο. Ενδιαφέρουσα παραλλαγή αποτελεί το γεγονός πως στην προκειμένη περίπτωση ο μικρότερος αριθμός ορόφων ρετιρέ (δύο αντί για τρεις) οδήγησε στην παράλειψη του χώρου της τραπεζαρίας και στη μείξη των λειτουργιών του σαλονιού και του μπαλκονιού, δείχνοντας πως το σύστημα θα μπορούσε να προσαρμοστεί με ευκολία και σε κτίρια διαφορετικού ύψους. Επιπλέον, στο ζευγάρι αυτό γίνεται η δοκιμή ενός ενιαίου ορόφου υπνοδωματίου στη δεύτερη στάθμη του κορμού, επιλογή που ευνοείται από τη συνεχόμενη διάταξη των δύο κτιρίων. Τέλος, μία σημείωση για την εμφάνιση του μπάνιου και στο επίπεδο της βάσης. Η κατασκευή της πισίνας που προτείνεται προφανώς δε θα μπορούσε να γίνει σε κάποιον ανώτερο όροφο, καθώς θα καταπονούσε πολύ το φέροντα οργανισμό. Έτσι, η υδάτινη δεξαμενή χωροθετείται στη χαμηλότερη στάθμη, κάτω από τον κύριο όροφο του μπάνιου, με τον οποίο και έχει απευθείας οπτική επικοινωνία και πρόσβαση.

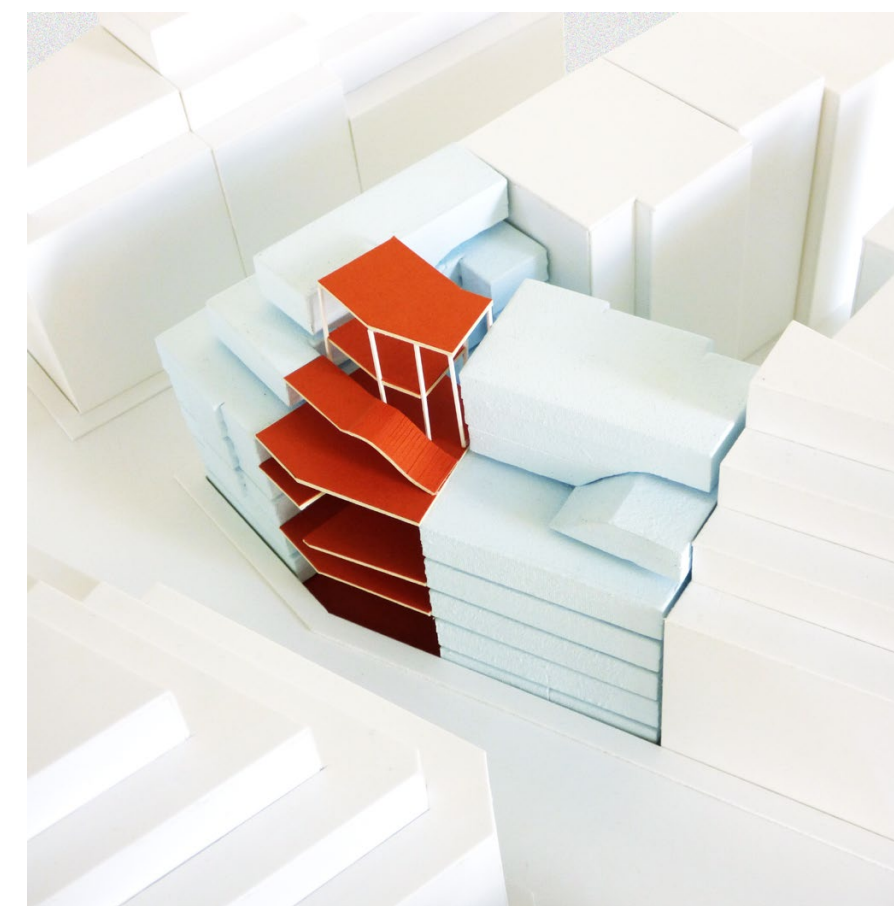
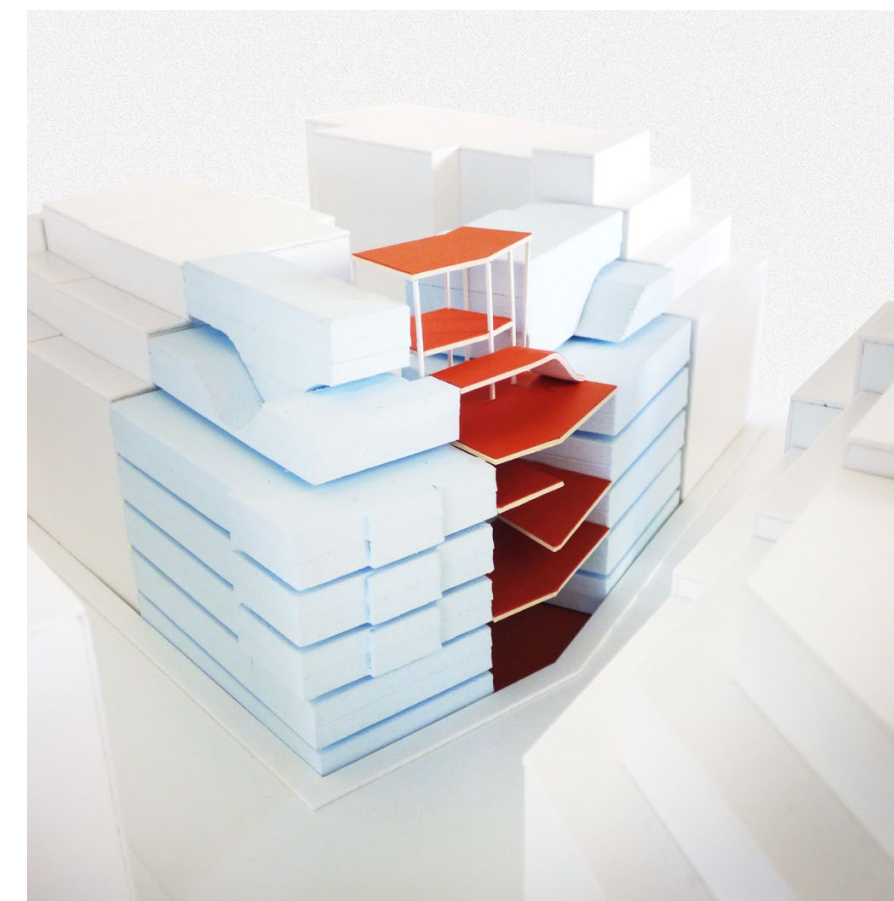

Μακέτα περιβάλλοντος - 1:200



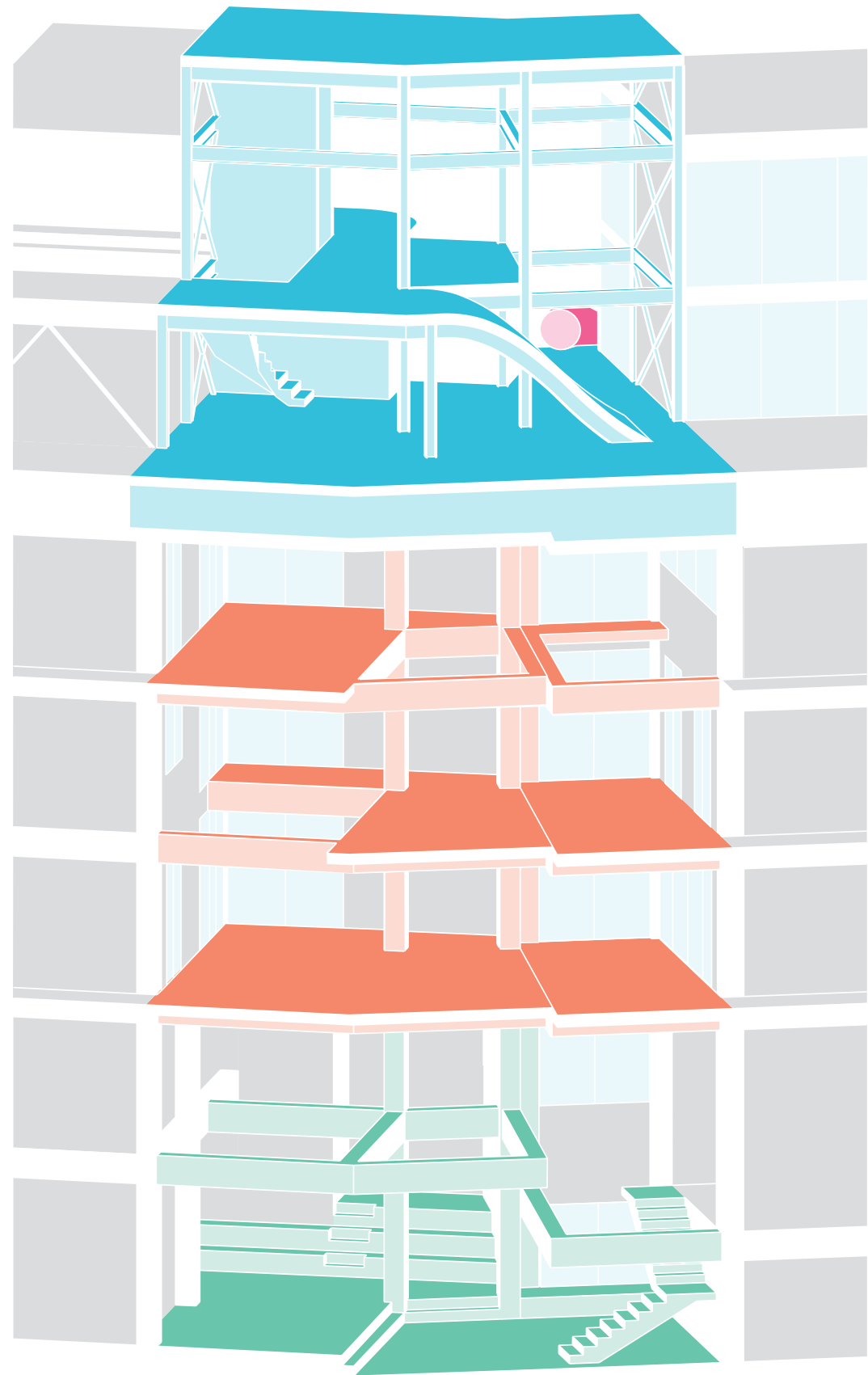

Τρόποι άρθρωσης

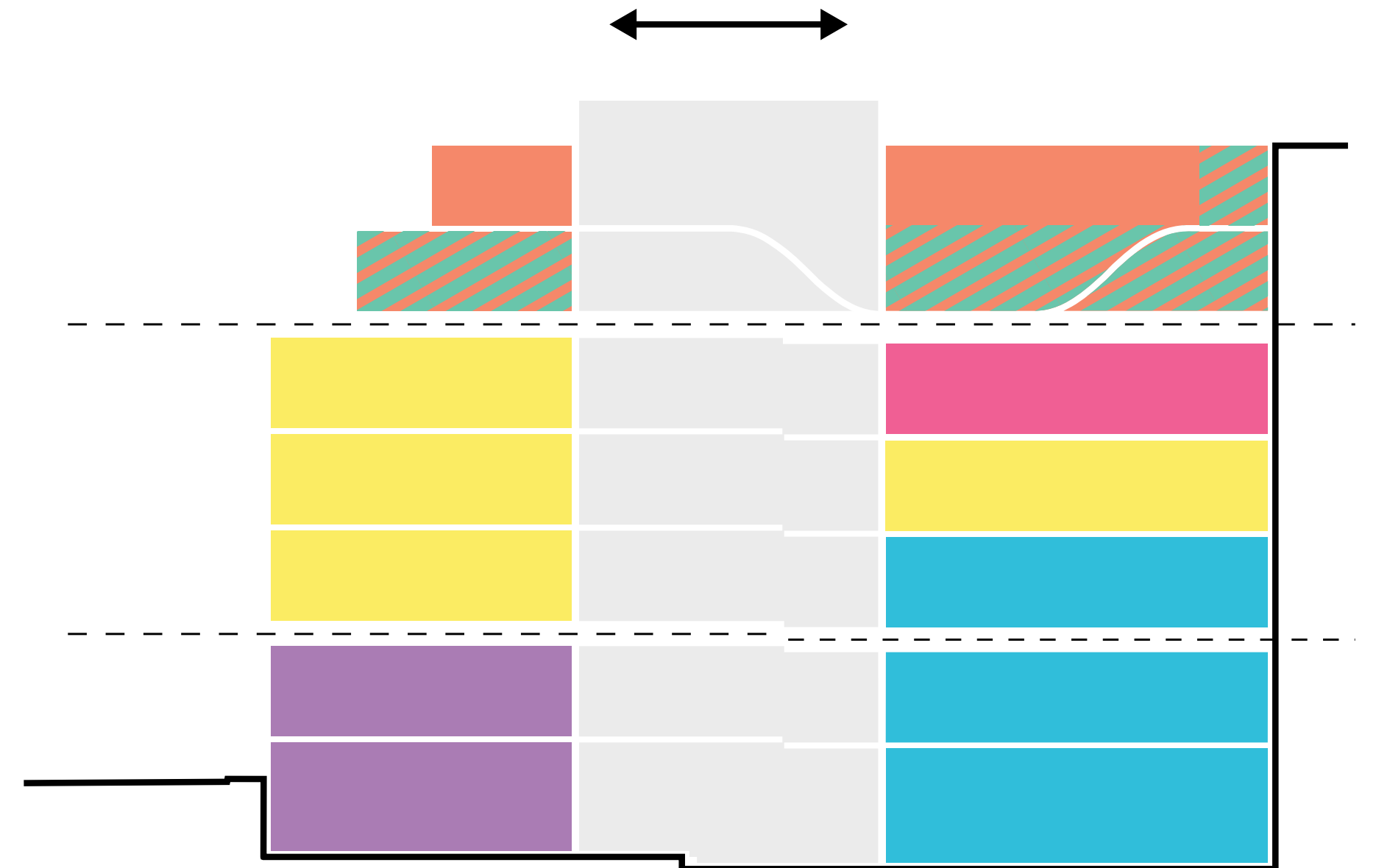

Λειτουργικό διάγραμμα

- Υπόμνημα
- χωλ
- μπάνιο
- υπνοδωμάτιο
- κουζίνα
- σαλόνι
- μπαλκόνι



## Αρχές επέμβασης

\*αφιερωμένο στην κυρία Μιλτιάδου και τον κύριο Καραδήμα

Το φιλόδοξο πλάνο αυτής της διπλωματικής για τη δημιουργία μεγάλων και ενιαίων χώρων που θα φιλοξενούν συλλογικές γιορτές και τραπέζια, για την απρόσκοπτη οπτική επικοινωνία ορόφου με όροφο, έτσι ώστε οι χρήσεις και οι λειτουργίες της ζωής να αναμειγνύονται όσο το δυνατόν περισσότερο, και για την εισβολή μιας γιγάντιας καμπύλης πλάκας που θα διατρυπά ανεμπόδιστα και συνεχόμενα δύο ολόκληρες πολυκατοικίες κατά μήκος, συνάντησε το μεγαλύτερο εμπόδιό του όταν ήρθε αντιμέτωπο με τα ζητήματα της στατικής επίλυσης. Η Οδύσσεια που ακολούθησε χαρακτηρίζεται με διακριτικότητα ως επίπονη.

Η χρησιμότητα των λύσεων που βρέθηκαν τελικά και που προτείνονται παρακάτω είναι βέβαιη, καθώς αυτές μπορούν εν δυνάμει να επεκταθούν και πέραν αυτής της πρότασης. Είναι αδιαμφισβήτητο γεγονός πως το κτιριακό απόθεμα στην Αθήνα (και όχι μόνο) γερνά. Η πλειοψηφία των κτιρίων, πολυκατοικίες των δεκαετιών που εξετάζονται σε αυτή τη διπλωματική, εμφανίζουν πλέον ρητά τα σημάδια του χρόνου. Σύντομα, αν όχι άμεσα, θα χρειαστεί να βρεθούν οι τρόποι αντιμετώπισης της φθοράς και οι μηχανισμοί επέκτασης της διάρκειας ζωής τους, έτσι ώστε να εμποδιστεί η κατεδάφιση, η εκδίωξη των κατοίκων τους και η αντικατάστασή τους από νέες δομές, που μάλλον δε θα απευθύνονται στους γηγενείς.

Πληθώρα μεθόδων δοκιμάστηκε, όπως φαίνεται και από τις μακέτες διερεύνησης του στατικού ζητήματος. Το βασικό πρόβλημα ήταν η εύρεση του τρόπου ενίσχυσης του φορέα, έτσι ώστε να αφαιρεθούν με ασφάλεια τα υπάρχοντα τούβλινα χωρίσματα (τα οποία επιτελούν και στατικό ρόλο!) και να διανοιχτούν σε στρατηγικά σημεία οι πλάκες των ορόφων. Χιαστί δοκάρια, κατακόρυφα τοιχεία, καθώς και ο συνδυασμός τους δοκιμάστηκαν διαδοχικά, αναζητώντας τη λύση που θα εξασφάλιζε τη στατικότητα της δομής και ταυτόχρονα δε θα οδηγούσε τη σύνθεση σε εκπτώσεις.

Η πρόταση που επιλέχθηκε ήταν η ολική ενίσχυση του φορέα με εκτοξευόμενο οπλισμένο σκυρόδεμα (γεγονός εν τέλει απαραίτητο, καθώς τα κτίσματα αυτά έχουν ήδη ένα εγγενές πρόβλημα στατικότητας), σε συνδυασμό με την επιπρόσθετη ενίσχυση των σημείων διάτρησης των πλακών με μεταλλικές δοκούς στα περιμετρικά μπετονένια δοκάρια, καθώς και με την προσθήκη ενισχυμένων τούβλινων τοιχίων σε συγκεκριμένα εξωτερικά πλαίσια του φορέα, για την επίτευξη της πολυπόθητης ακαμψίας.

Αναφορικά με την καμπύλη πλάκα, η παρείσφρησή της εντός του φορέα κρίθηκε αδύνατη και για το λόγο αυτό προτιμήθηκε η κατεδάφιση των τελευταίων ρετιρέ και η εναπόθεση μίας μεταλλικής κατασκευής, που ακολουθεί το εξωτερικό περίγραμμα. Η θεμελίωσή της επιλύθηκε με την κατασκευή μίας μεταλλικής σχάρας πάνω από την τελευταία στάθμη του μπετονένιου φορέα, απελευθερώνοντας και εξορθολογίζοντας με τον τρόπο αυτό την οργάνωση των νέων μεταλλικών υποστυλωμάτων.

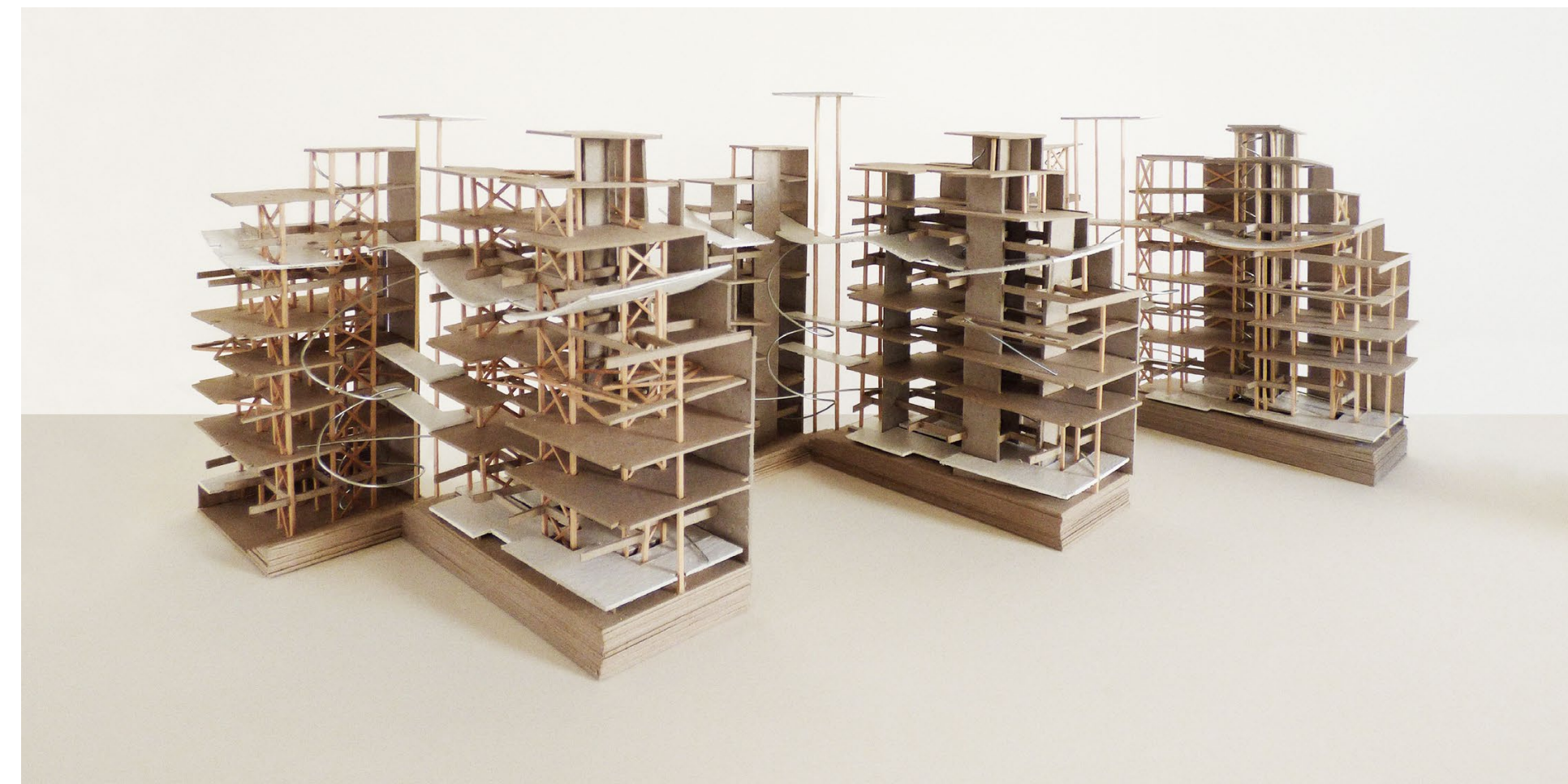

Μακέτες διερεύνησης των στατικών επιλύσεων - 1:200



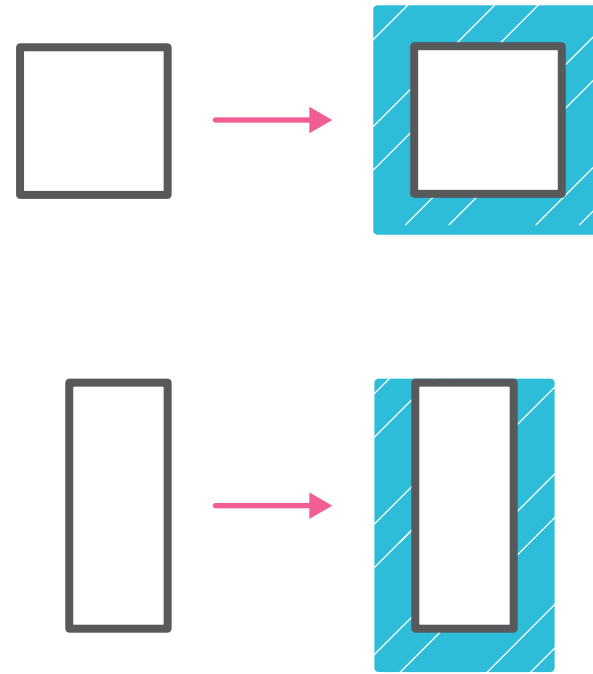

1. ενίσχυση μπετονένιων υποστυλωμάτων και δοκών με εκτοξευόμενο σπλισμένο σκυρόδεμα (gunite)

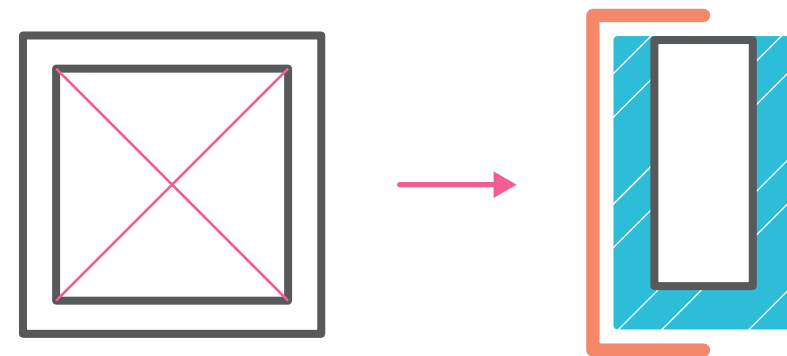

3. αφαίρεση πλάκας και ενίσχυση περιμετρικών μπετονένιων δοκών με μεταλλικές δοκούς UPN

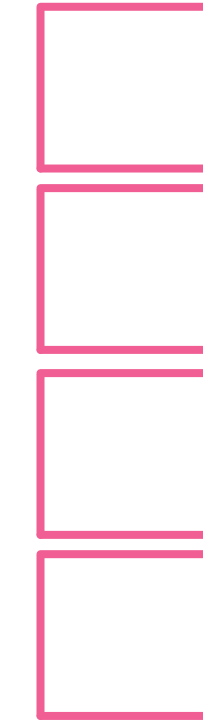

2. τούβλινοι τοίχοι ενισχυμένοι με ινοπλισμένο επίχρισμα

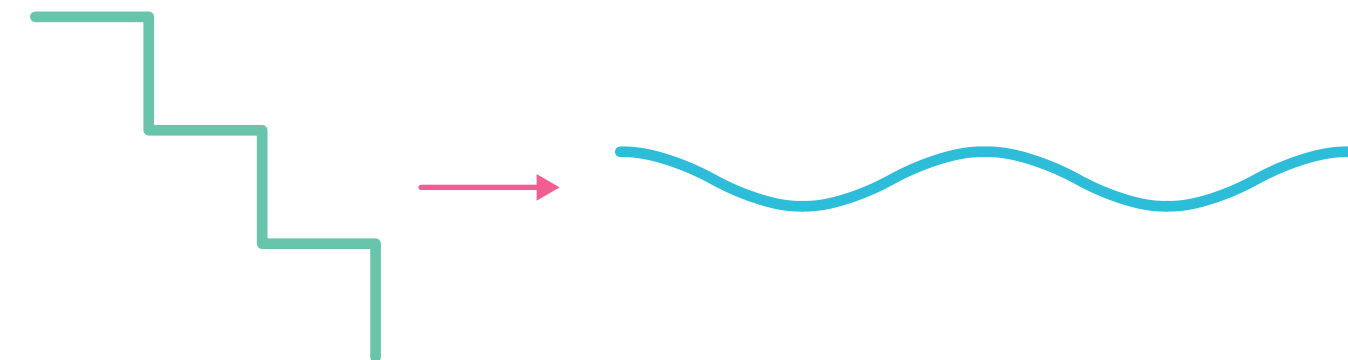

4. αφαίρεση ορόφων ρετιρέ και προσθήκη μεταλλικής κατασκευής





Ρεμβάζοντας στα γεφυράκια - Ακάλυπτος

## Ακάλυπτος

### Η Μαίρη.

Έχοντας τελειώσει με τη δουλειά της στο κέντρο, η Μαίρη επιστρέφει σπίτι, στα Κάτω Πατήσια, ένα καλοκαιρινό απόγευμα Παρασκευής. Εισέρχεται στο κτίριο A2 από το χωλ, το οποίο είναι ελεύθερα προσβάσιμο για τους περαστικούς και τους γείτονες. Στην αγορά βλέπει πολύχρωμο κόσμο να διασχίζει αμέριμνα το χώρο διπλού ύψους, χαζεύοντας την πραγματικότητα των πλανόδιων μικροπωλητών, που βρίσκεται απλωμένη ανάμεσα στα περίοπτα μπετονένια υποστυλώματα. Πολλοί επισκέπτες καταλήγουν στην υπαίθρια πίσω αυλή\* των δύο κτιρίων, όπου και χαλαρώνουν στη σκιά του δέντρου, γελώντας με το θέαμα των παιδιών που βγαίνουν ζαλισμένα από την τσουλήθρα.

Ωστόσο, η Μαίρη προσπερνά τους πάγκους με τα γυαλιστερά αντικείμενα και κατευθύνεται στον κλειστό χώρο του κλιμακοστασίου και του ανελκυστήρα. Ανοίγει την πόρτα με το κλειδί της και με τις σκάλες βρίσκεται στο υποδωμάτιο του πρώτου ορόφου του κτιρίου A2. Περνώντας αρχικά από τις κοινόχρηστες τουαλέτες και τα πλυντήρια, προχωράει προς τη δική της ατομική μονάδα ύπνου\*\*, που αποτελείται από ένα μονό κρεβάτι, μια ντουλάπα και το γραφείο της. Στην κοινή είσοδο που μοιράζεται με το ζευγάρι των γειτόνων της, τους συναντά και χαιρετιούνται φιλικά. Αφήνει τα πράγματά της στο μωσαϊκό του πατώματος και για μια στιγμή ξαποσταίνει, απολαμβάνοντας το φυσικό φωτισμό και αερισμό που διαθέτει ο προσωπικός της χώρος.

Ξαναβγαίνει στον κοινόχρηστο κεντρικό χώρο του υποδωματίου και κατευθύνεται προς το πίσω μέρος του κτιρίου A2. Συνεχίζει στο γεφυράκι και καταλήγει στο δεύτερο όροφο του κτιρίου A1, που στεγάζει το πρώτο επίπεδο της κουζίνας, εκεί δηλαδή που γίνεται η κατανάλωση του φαγητού. Κοιτάζει όσους τρώνε στα μεγάλα μοναστηριακά τραπέζια, όμως αυτή δεν πεινάει, αντιθέτως έχει ανάγκη για μια βουτιά. Κατεβαίνει τις σκάλες και βρίσκεται στο μπάνιο, στον πρώτο όροφο του κτιρίου A1. Ξεντύνεται στα αποδυτήρια και, συνεχίζοντας την κατάβαση, νιώθει τα πόδια της να βυθίζονται στο νερό της ημιυπόγειας πισίνας\*\*\*. Κολυμπάει και κοιτάζει προς τα πάνω, παρατηρώντας το χώρο διπλού ύψους και τη μικρή γέφυρα που συνδέει τον ημιώροφο με την είσοδο του κτιρίου A1. Τελειώνοντας με τη βουτιά της, ανεβαίνει πάλι στο χώρο του μπάνιου. Φτιάχνει ένα ποτό στο beach bar και πηγαίνει προς τη ζώνη ηλιοθεραπείας, όπου και κάθεται αναπαυτικά σε μία από τις ξαπλώστρες. Ξεκουράζεται και απολαμβάνει τον ήλιο που τη ζεσταίνει, περνώντας από τα ανοίγματα της πλάκας του ανώτερου ορόφου.

Μετά από κάποια ώρα, η Μαίρη καταλαβαίνει πως πλέον πείνασε. Φοράει γρήγορα το φόρεμά της, καθώς περνά ξυστά από την τρύπα της πλάκας του πρώτου ορόφου, κοιτάζοντας προς τα κάτω για να δει ποιοι κολυμπάνε ακόμα στην υδάτινη δεξαμενή. Στη συνέχεια, περιμένει το ασανσέρ για να πάει στον τρίτο όροφο του κτιρίου A1, δηλαδή στο δεύτερο επίπεδο της κουζίνας. Εκεί βλέπει ήδη την οικογένεια των γειτόνων της να μαγειρεύουν



μια νόστιμη συνταγή από τη χώρα τους και αναγνωρίζει τη μυρωδιά που τόση ώρα της σπάει τη μύτη. Πιάνει μια θέση παραδίπλα στους μεγάλους πάγκους εργασίας και αρχίζει να φτιάχνει το φαγητό της, ενώ παράλληλα δανείζεται μπαχαρικά και κρυφακούει την κουβέντα αυτών που τρώνε στον κατώτερο όροφο, μέσα από το άνοιγμα της πλάκας πίσω της.

Έχοντας ετοιμάσει το βραδινό της, αποφασίζει να μην το καταναλώσει σε κανένα από τα δύο επίπεδα της κουζίνας, αλλά να ανέβει μέσω της σκάλας στο πρώτο επίπεδο του μπαλκονιού, που βρίσκεται στον τέταρτο όροφο του κτιρίου Α1. Διασχίζοντας τον κλειστό χώρο που περιβάλλεται από υαλοστάσια, ανοίγει τη γυάλινη πόρτα -για μια στιγμή κοιτάζει με πονηριά την αφετηρία της τσουλήθρας- και συνεχίζει, βαδίζοντας εγκάρσια στο διάτρητο και κατάφυτο διάδρομο, για να καταλήξει στο υπαίθριο ρετιρέ. Εκεί, καθισμένη στους πάγκους των ανυψωμένων παρτεριών\*\*\*\*, ανάμεσα στο δυόσμο και το βασιλικό που μοσχοβολάνε, απολαμβάνει την τροφή της και αφουγκράζεται τους θορύβους της πόλης που ησυχάζει.

Ξαφνικά μια μουσική διακόπτει το ήρεμο σούρουπο, καθώς μια γιορτή ετοιμάζεται να ξεκινήσει. Από το γεφυράκι του μπαλκονιού, η Μαίρη γυρνάει πίσω στο κτίριο Α2, στο υπνοδωμάτιο του τρίτου ορόφου αυτή τη φορά, και χαιρετάει στην κοινόχρηστη βιβλιοθήκη το γείτονα που φλερτάρει. Με τις σκάλες ανεβαίνει στην τραπεζαρία, όπου το πάρτυ έχει ήδη αρχίσει. Φτιάχνει το ποτό της στο bar και χορεύει στην πίστα, κάτω από την καμπύλη μεταλλική κατασκευή, που στεγάζει ολόκληρο το χώρο. Μετά από ώρα, κουράζεται και βγαίνει στο μπαλκόνι του ρετιρέ για να χαζέψει την Αθήνα. Σύντομα όμως αντιλαμβάνεται πως ο γείτονας της έφτασε κι αυτός στη γιορτή και έτσι επιστρέφει μέσα, περνώντας από το διάδρομο των κοινόχρηστων τουαλετών, όπου κοιτιέται φευγαλέα στον καθρέφτη. Συναντιούνται στο μικρό κουζινάκι, στο πίσω μέρος της τραπεζαρίας, και μιλάνε για λίγο δίπλα στο πιάνο, στο μπαλκόνι του κτιρίου Α2 που βλέπει στον ακάλυπτο, χαζεύοντας τα φυτά και την τσουλήθρα απέναντί τους. Αποφασίζουν να φύγουν από το πάρτυ.

Με τη μεταλλική σκάλα ανεβαίνουν στο σαλόνι, στον έκτο όροφο του κτιρίου Α2. Κινηγούνται στο ξύλινο καμπύλο δάπεδο, μέχρι που βαριούνται και κάθονται στις ημιυπαίθριες κερκίδες του αμφιθεάτρου. Τα παιδιά των γειτόνων τους κάνουν skate, ενώ μία παρέα εφήβων χαλαρώνει στην κοιλότητα της πλατείας και μιλάει δυνατά. Η νύχτα σκεπάζει την Αθήνα, καθώς άλλη μια μέρα στις πολυκατοικίες του Ακάλυπτου φτάνει στο τέλος της.

\*Η υπαίθρια αυλή αναπτύσσεται σε δύο επίπεδα, λόγω της υψομετρικής διαφοράς των αρχικών ακάλυπτων των δύο κτιρίων.

\*\*Υπάρχουν τρεις βασικές τυπολογίες μονάδων ύπνου, μία με ένα μονό κρεβάτι, μία με ένα διπλό και μία με δύο μονά.

\*\*\*Για την επίτευξη επαρκούς ύψους της δεξαμενής πραγματοποιείται εκσκαφή 60 εκατοστών.

\*\*\*\*Ο ενισχυμένος μπετονένιος φορέας των πολυκατοικιών επιτρέπει τη βλάστηση ημιεντατικού τύπου.



Μακέτα διερεύνησης της αρχικής πρότασης - 1:200



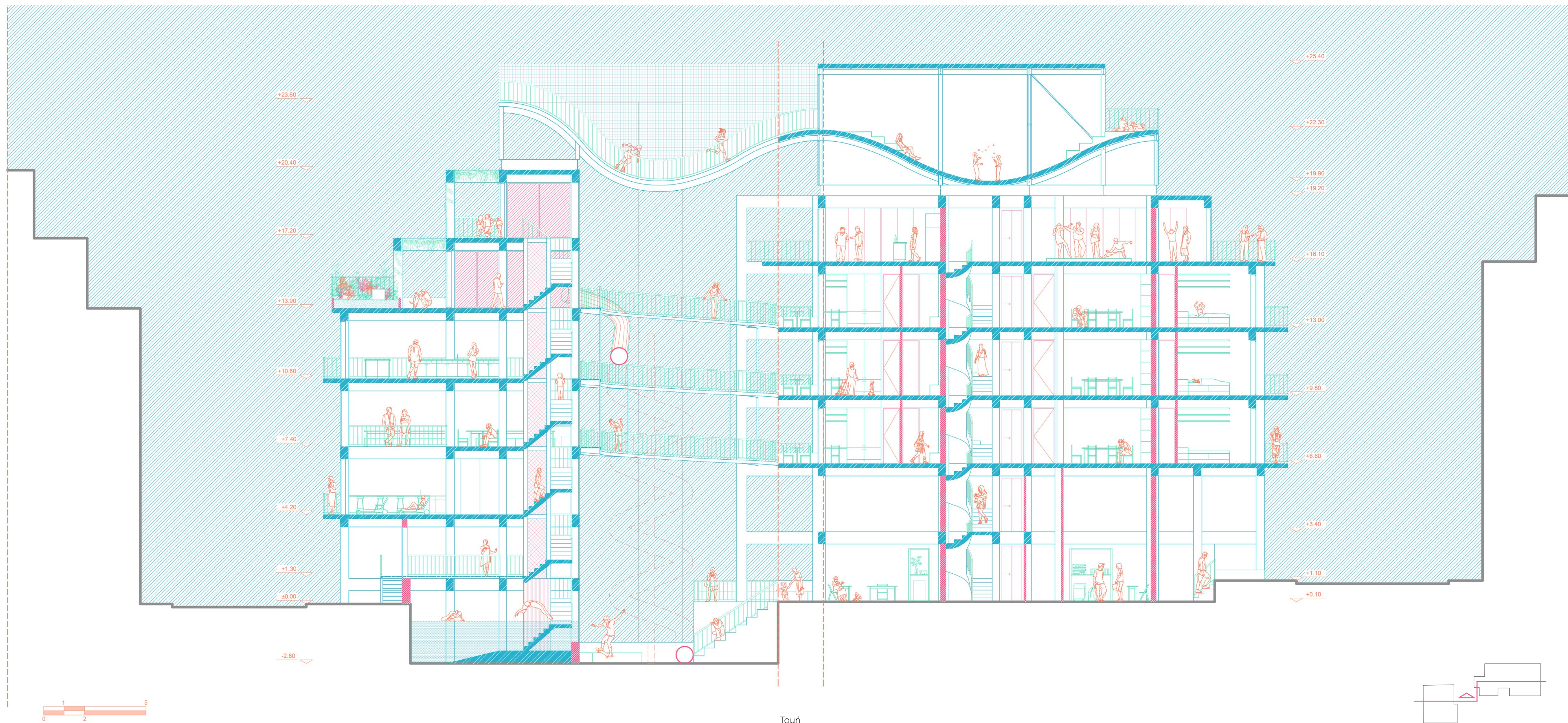



Το επίπεδο της βάσης αποτελείται από την πισίνα και το κωλ, το οποίο λειτουργεί ως δημόσια αγορά, ανοικτή στη γειτονιά. Η πρόσβαση των κατοίκων στους ανώτερους ορόφους γίνεται είτε από το κλιμακοστάσιο (κτίριο A2), είτε από τη μεταλλική γέφυρα (κτίριο A1) που περνά πάνω από την πισίνα. Μια χτιστή σκάλα με παρακείμενες κερκίδες ενοποιεί τους δύο ακόλυτους.

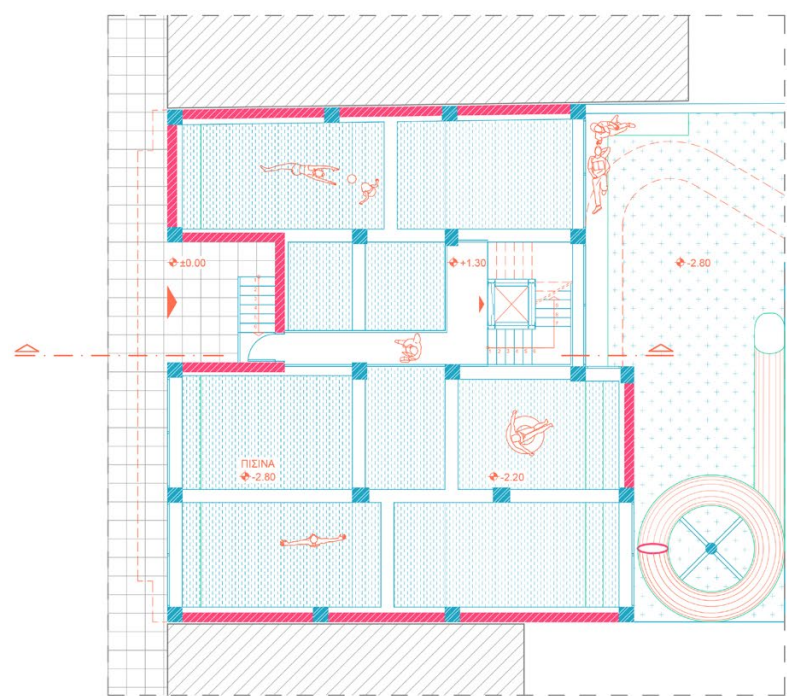

Πισίνα (επίπεδο β') - Κάτοψη ημιώροφου

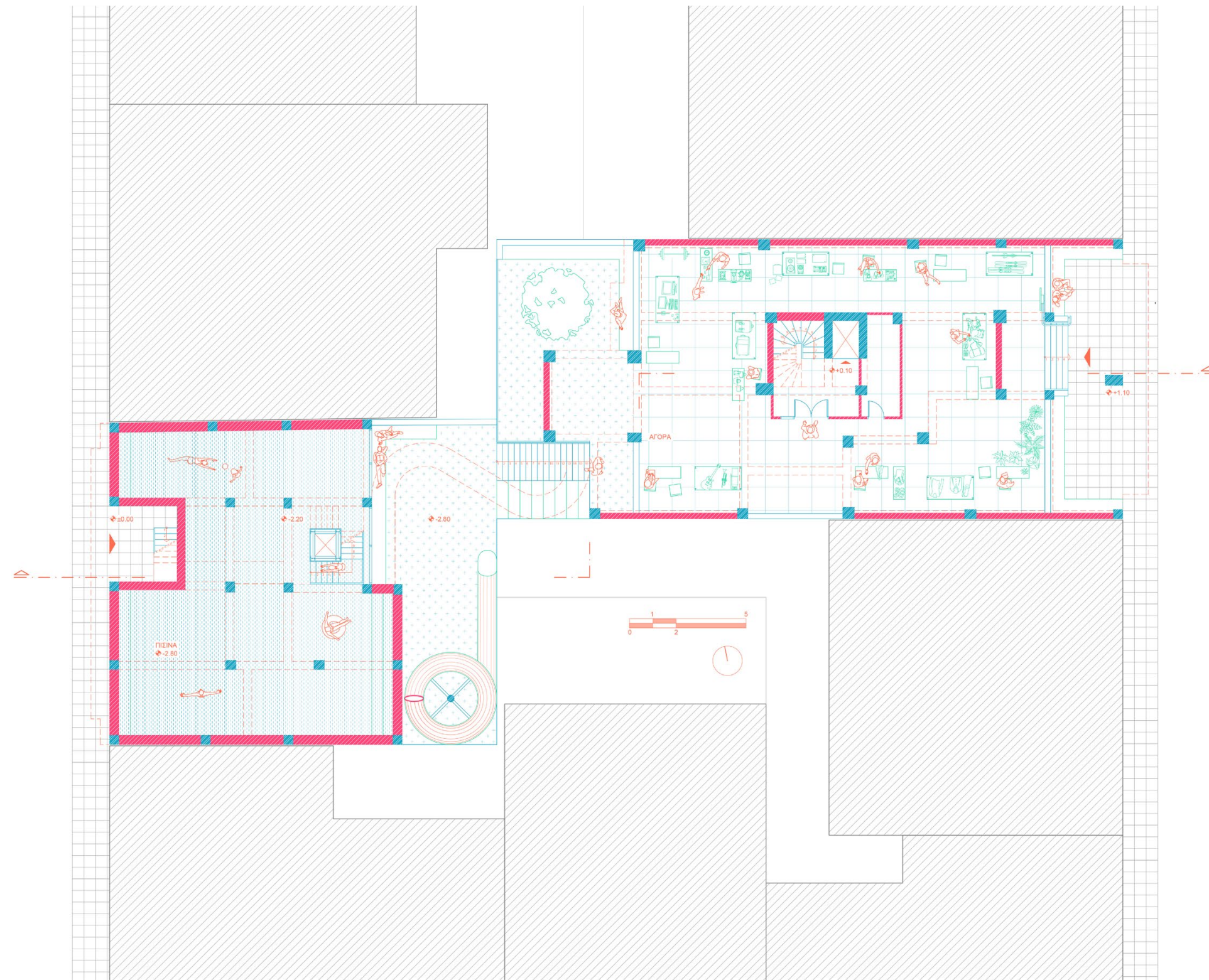

Πισίνα (επίπεδο α') και κωλ - Κάτοψη ημιυπόγειου

Οι χρήσεις τοποθετούνται στο ημιυπόγειο και ο ημιώροφος καταργείται, δημιουργώντας έτσι φωτεινούς χώρους, διπλού ύψους.



Απλωτές στο ημιυπόγειο - Πισίνα



Στους τρεις τυπικούς ορόφους του κορμού βρίσκονται το μπάνιο, η κουζίνα (κτίριο A1) και το υπνοδωμάτιο, το οποίο -ως νέος τυπικός όροφος- αναπτύσσεται σε τρία επίπεδα (κτίριο A2). Η πλάκα του μπάνιου διατρύπεται για την επίτευξη οπτικής σύνδεσης με την πισίνα, ενώ ταυτόχρονα η ζώνη της ηλιοθεραπείας διαμορφώνεται ως χώρος διπλού ύψους.

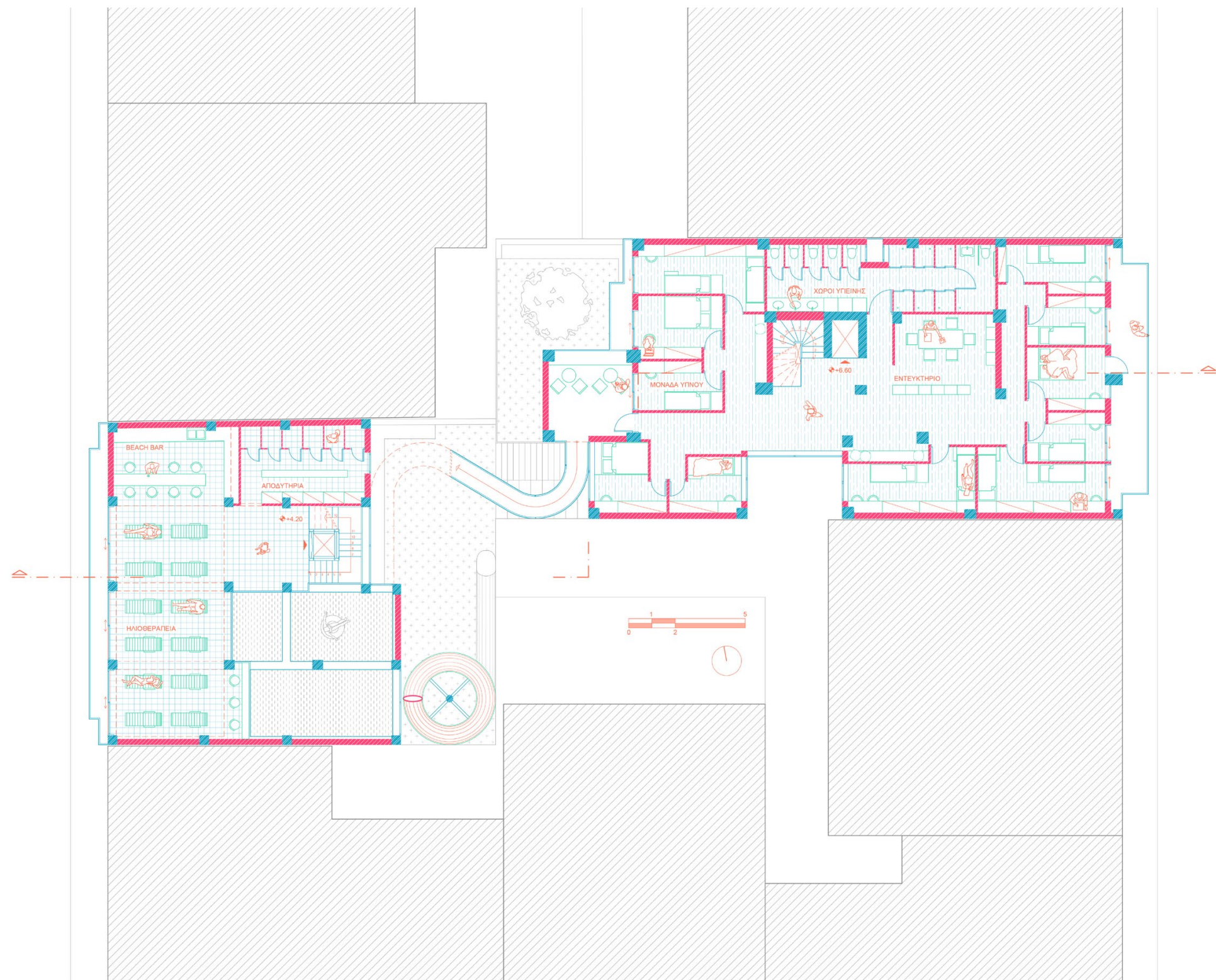

Η σύνδεση των δύο πολυκατοικιών πραγματοποιείται με αναρτημένες μεταλλικές γέφυρες στον κοινό ακάλυπτο.

Μπάνιο και υπνοδωμάτιο (επίπεδο α') - Κάτοψη α' ορόφου

Οι μονάδες ύπνου του υπνοδωματίου χωροθετούνται περιμετρικά, προσαρμοζόμενες στο περίγραμμα του κτιρίου, έτσι ώστε να διαθέτουν όλες άμεσο ηλιασμό και αερισμό. Στο κέντρο του ορόφου τοποθετούνται κοινόχρηστες εγκαταστάσεις, καθώς και οι χώροι υγιεινής.

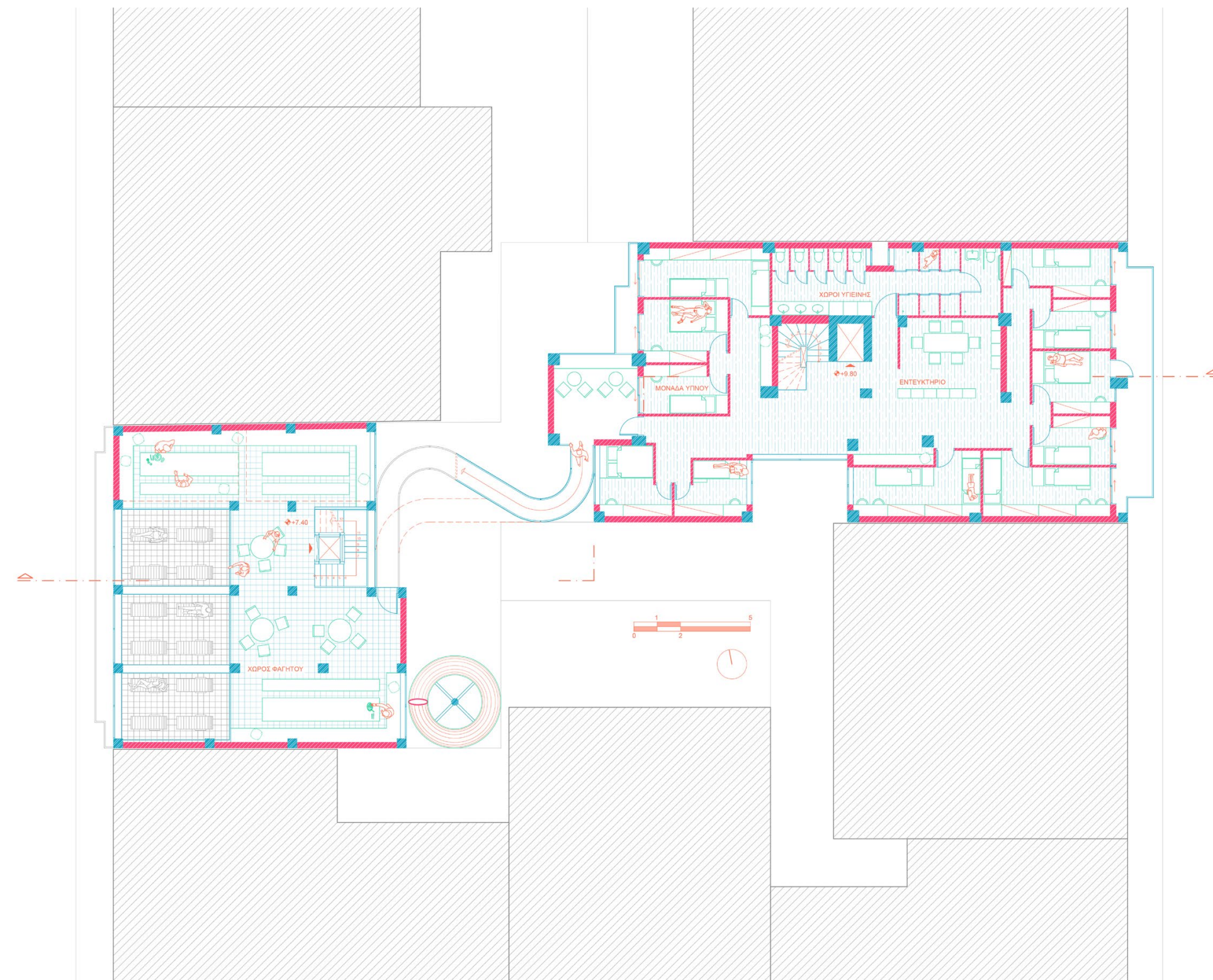

Το πρώτο επίπεδο της κουζίνας φιλοξενεί το χώρο κατανάλωσης του φαγητού και διαθέτει μεγάλα μοναστηριακά τραπέζια.

Κουζίνα (επίπεδο α') και υπνοδωμάτιο (επίπεδο β') - Κάτοψη β' ορόφου



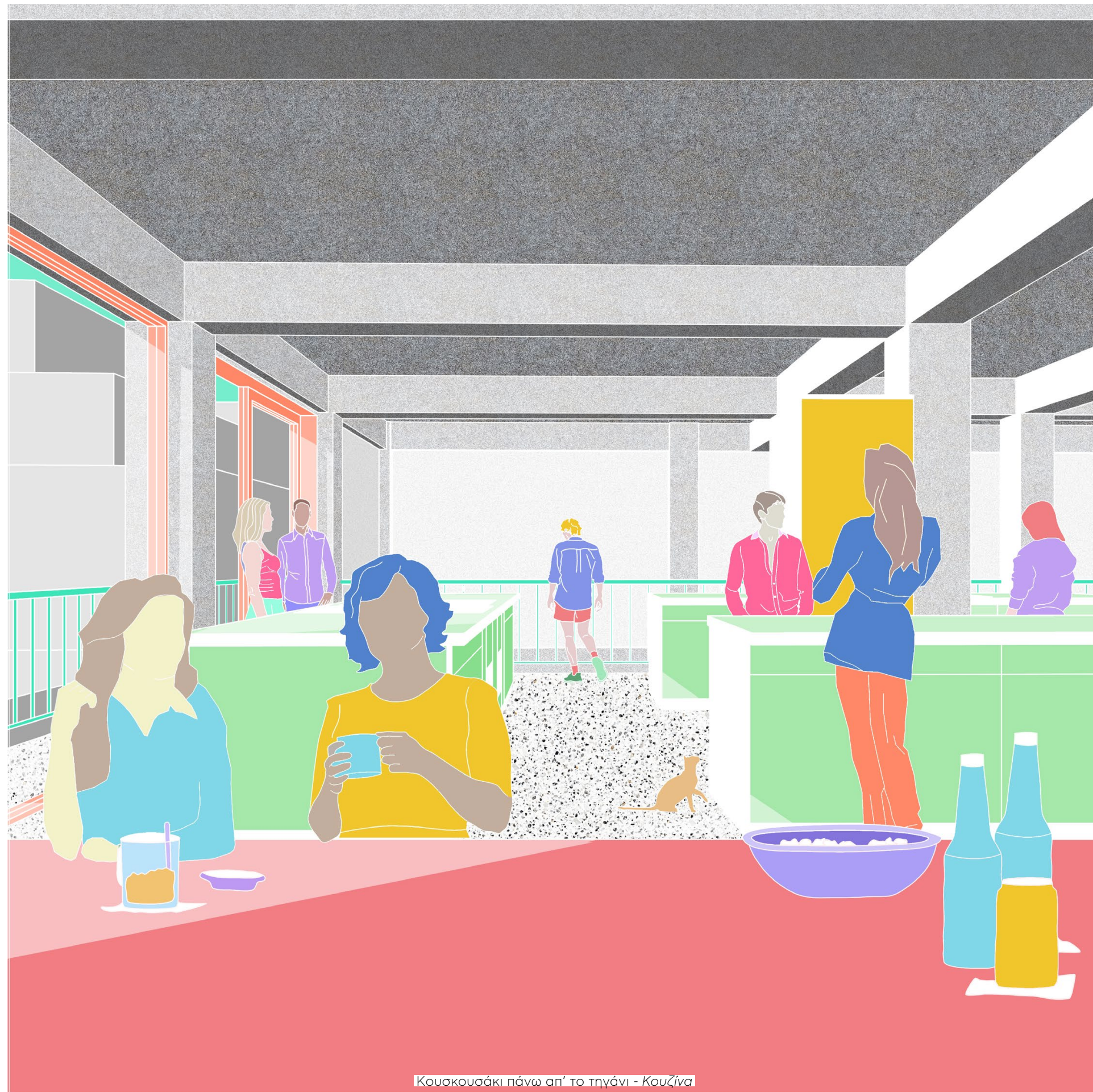

Κουσκουσάκι πάνω απ' το τηγάκι - Κουζίνα

Στο δεύτερο επίπεδο της κουζίνας βρίσκεται ο χώρος παρασκευής του φαγητού. Οι ενιαίοι διπλοί πάγκοι εργασίας ευνοούν την κοινωνική συναναστροφή, καθώς και το μοίρασμα γνώσης και υλικών. Τα ανοίγματα της πλάκας επιτρέπουν την οπτική επαφή ανάμεσα σε αυτόν τον όροφο και το χώρο κατανάλωσης του φαγητού.

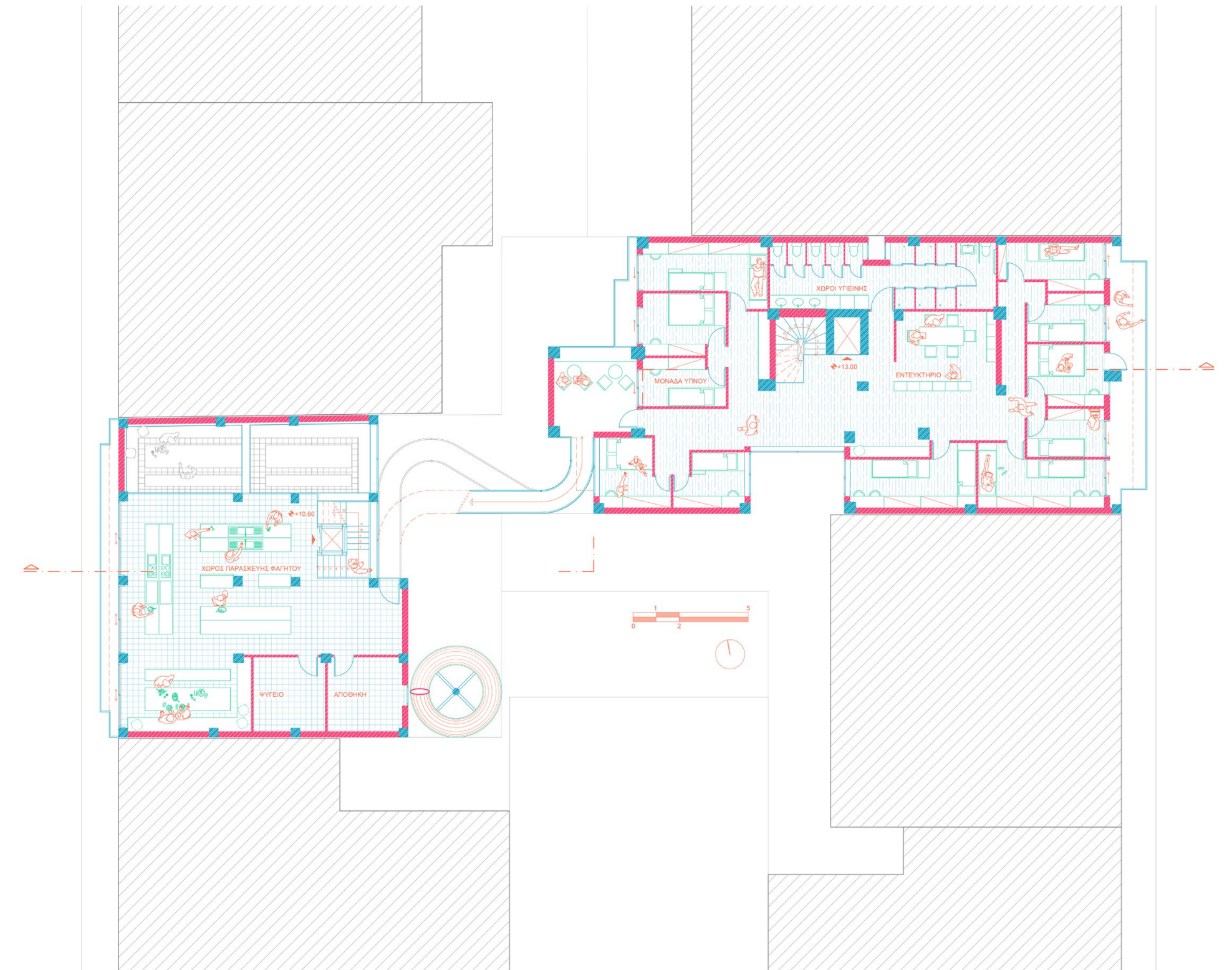

Μέσα από το βλέμμα, αλλά και μέσα από τη διάχυση της μυρωδιάς, επιτυγχάνεται η σύνδεση των δύο επιπέδων της κουζίνας.

Κουζίνα (επίπεδο β') και υπνοδωμάτιο (επίπεδο γ') - Κάτοψη γ' ορόφου



Στο επίπεδο της στέψης χωροθετούνται το μπαλκόνι (κτίριο A1) και η τραπεζαρία (κτίριο A2). Το μπαλκόνι αναπτύσσεται σε δύο επίπεδα, αποτελούμενο από υπαίθριους και ημιυπαίθριους χώρους. Η τραπεζαρία αφορμάται από τις δραστηριότητες που συντελούνται κατά τη διάρκεια μιας γιορτής και καλύπτεται από μια μεταλλική κατασκευή, διαθέτοντας σε σημεία διπλό ύψος.

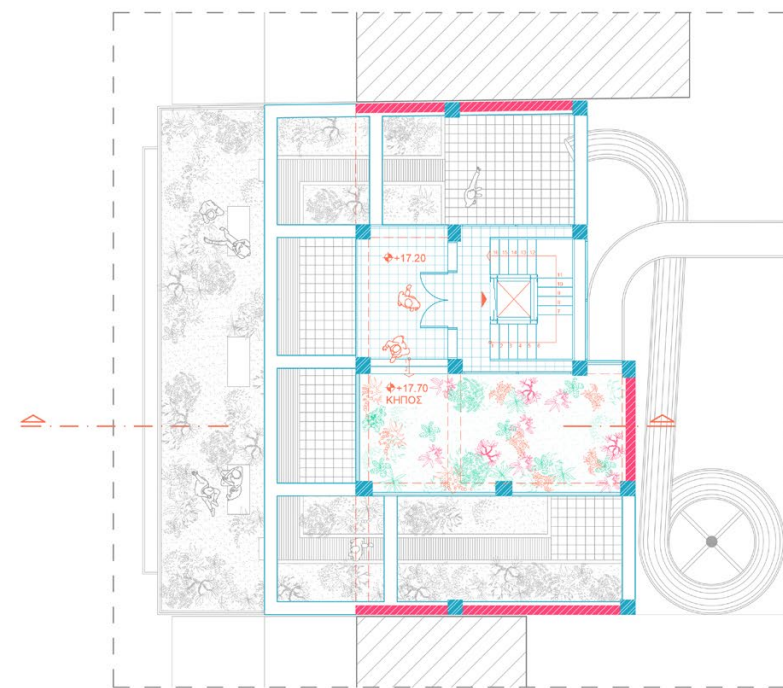

Μπαλκόνι (επίπεδο β') - Κάτοψη ε' ορόφου

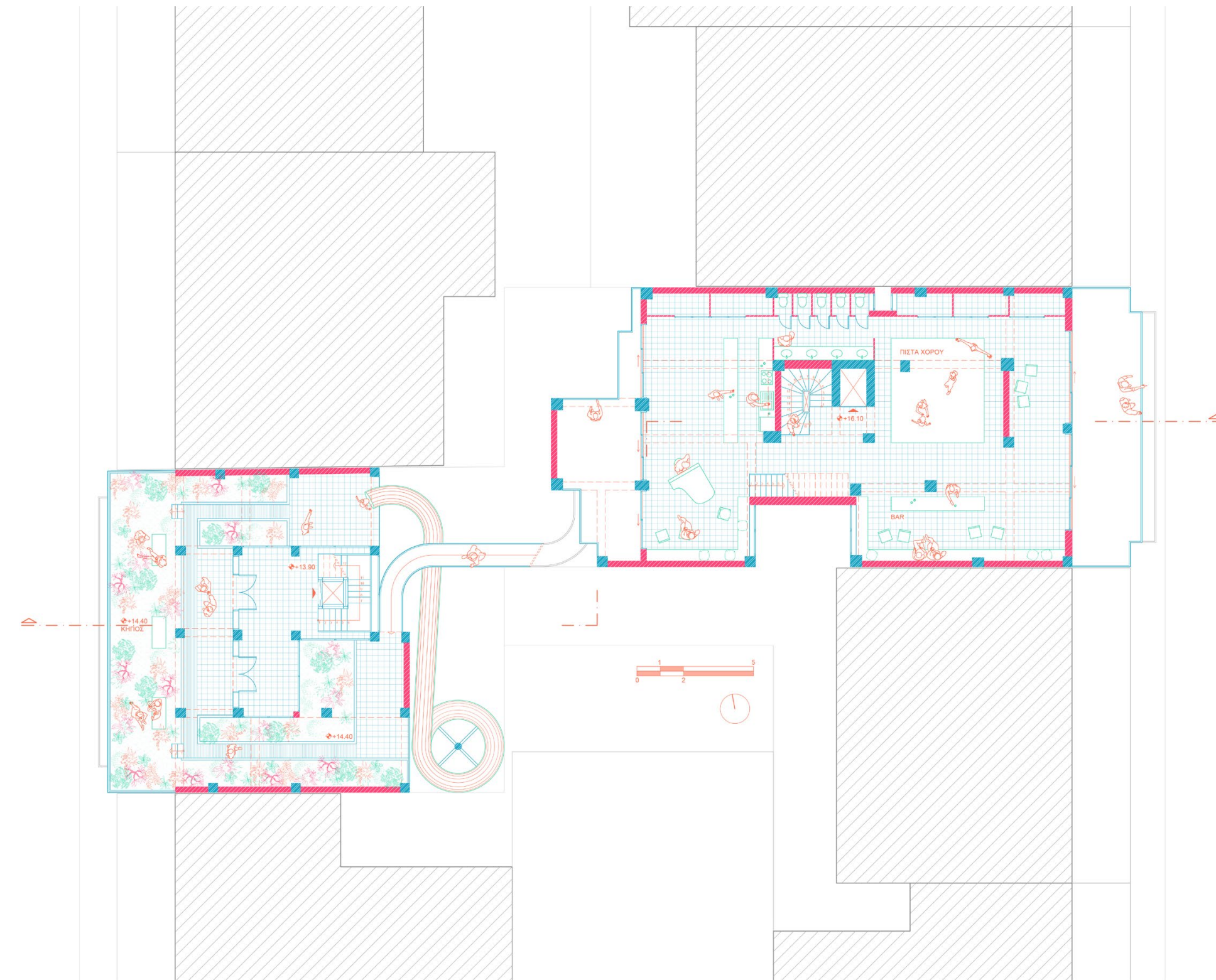

Στο πρώτο επίπεδο του μπαλκονιού βρίσκεται και η αφετηρία της τσουλήθρας.

Μπαλκόνι (επίπεδο α') και τραπεζαρία - Κάτοψη δ' ορόφου



Πολυκατοικία by night - Τραπεζαρία



Στο τελευταίο επίπεδο της στέψης, μια μεταλλική καμπύλη κατασκευή γεφυρώνει τα δύο κτίρια, αντικαθιστά τα τελευταία ρετιρέ, ακολουθώντας το περίγραμμά τους, και φιλοξενεί το σαλόνι. Ο χώρος στεγάζει ένα κλειστό και ένα ημιυπαίθριο αμφιθέατρο, τα οποία είναι εν δυνάμει ενοποιήσιμα, χάρη στα συρόμενα υαλοστάσια.

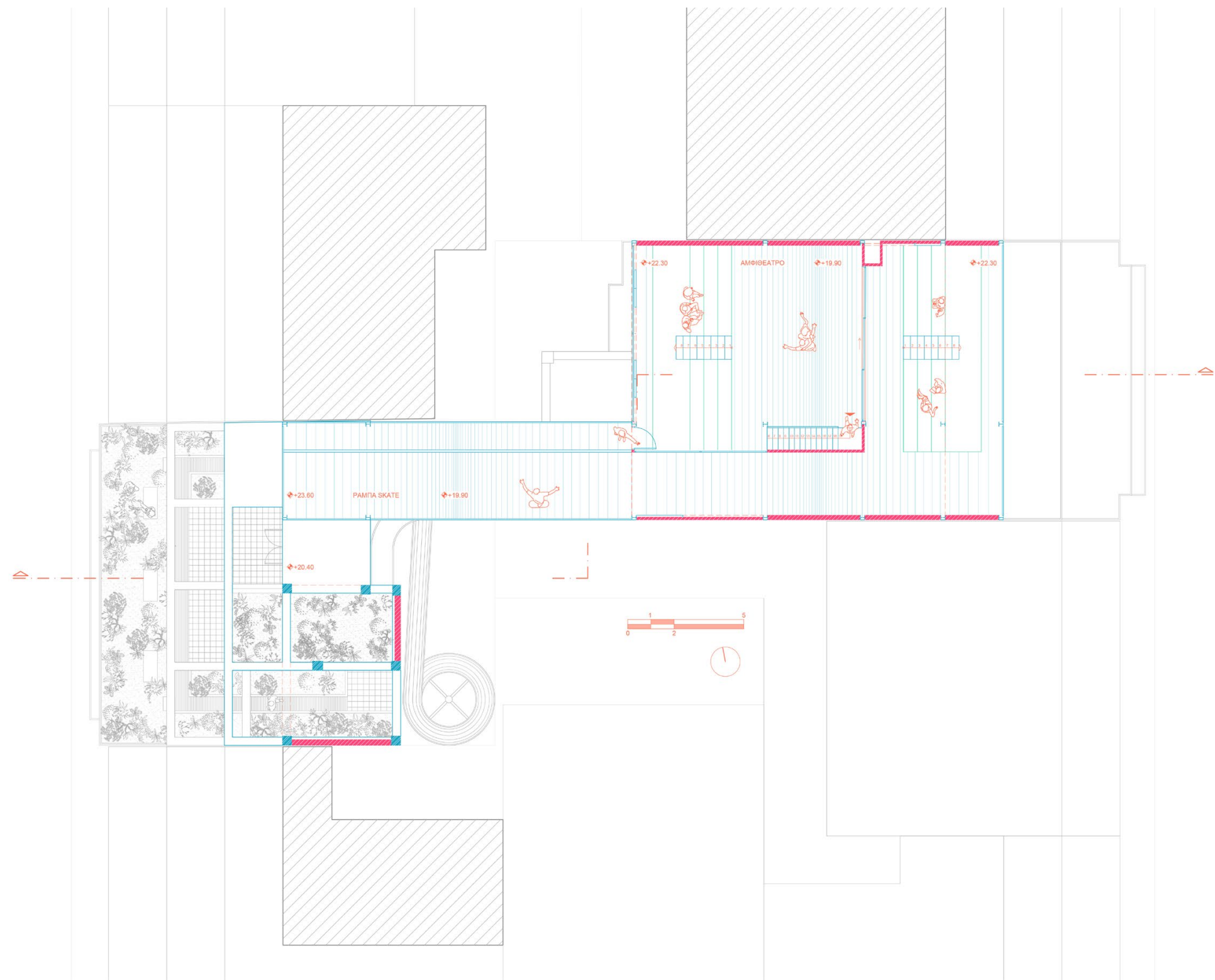

Η μακριά ελεύθερη ζώνη της διπλής καμπύλης προσφέρει κατά μήκος της αφορμές άθλησης και παιχνιδιού.

Σαλόνι - Κάτοψη στ' ορόφου

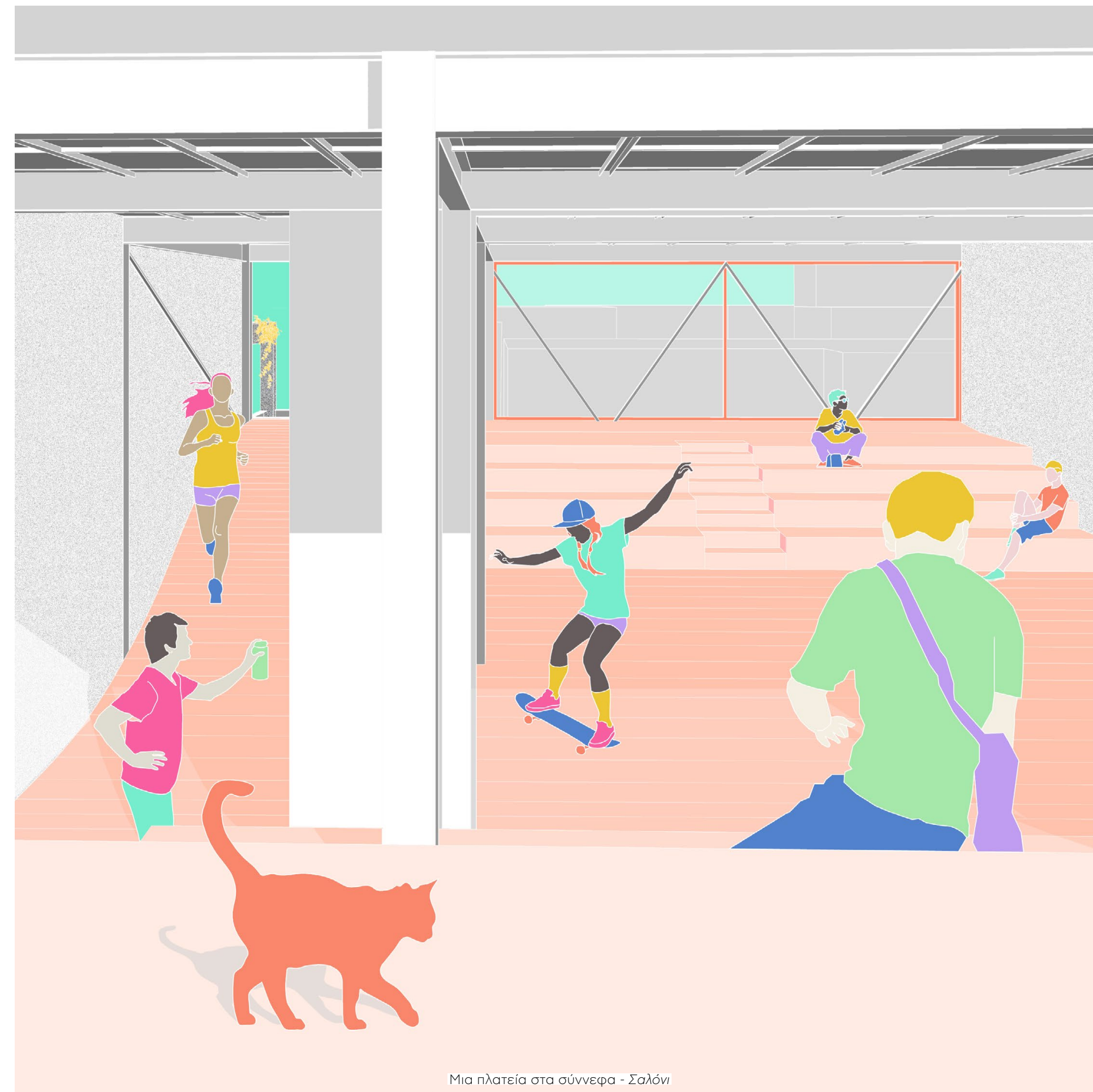

Μια πλατεία στα σύννεφα - Σαλόνι



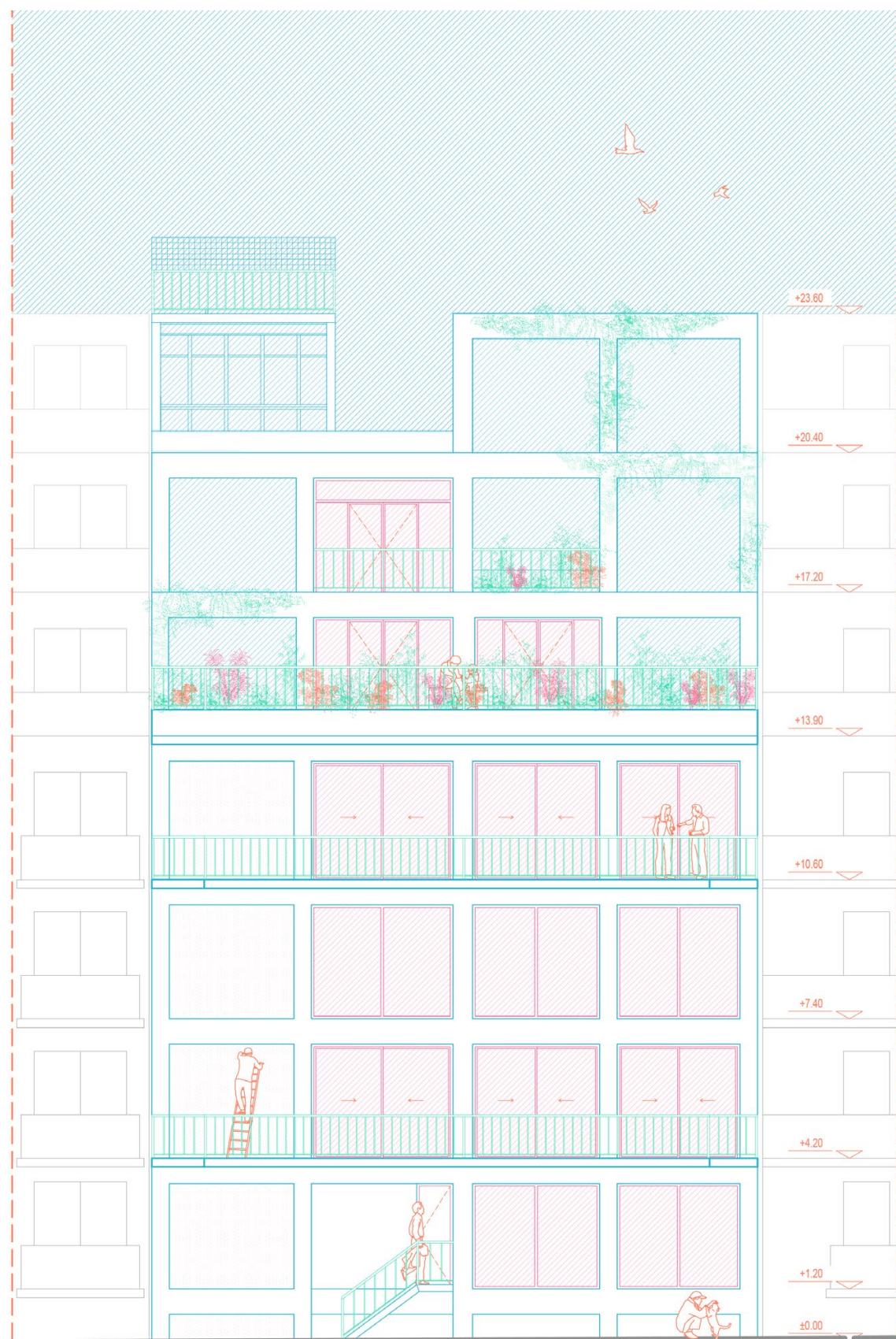

Όψη Ιεροσολύμων - Κτίριο Α1

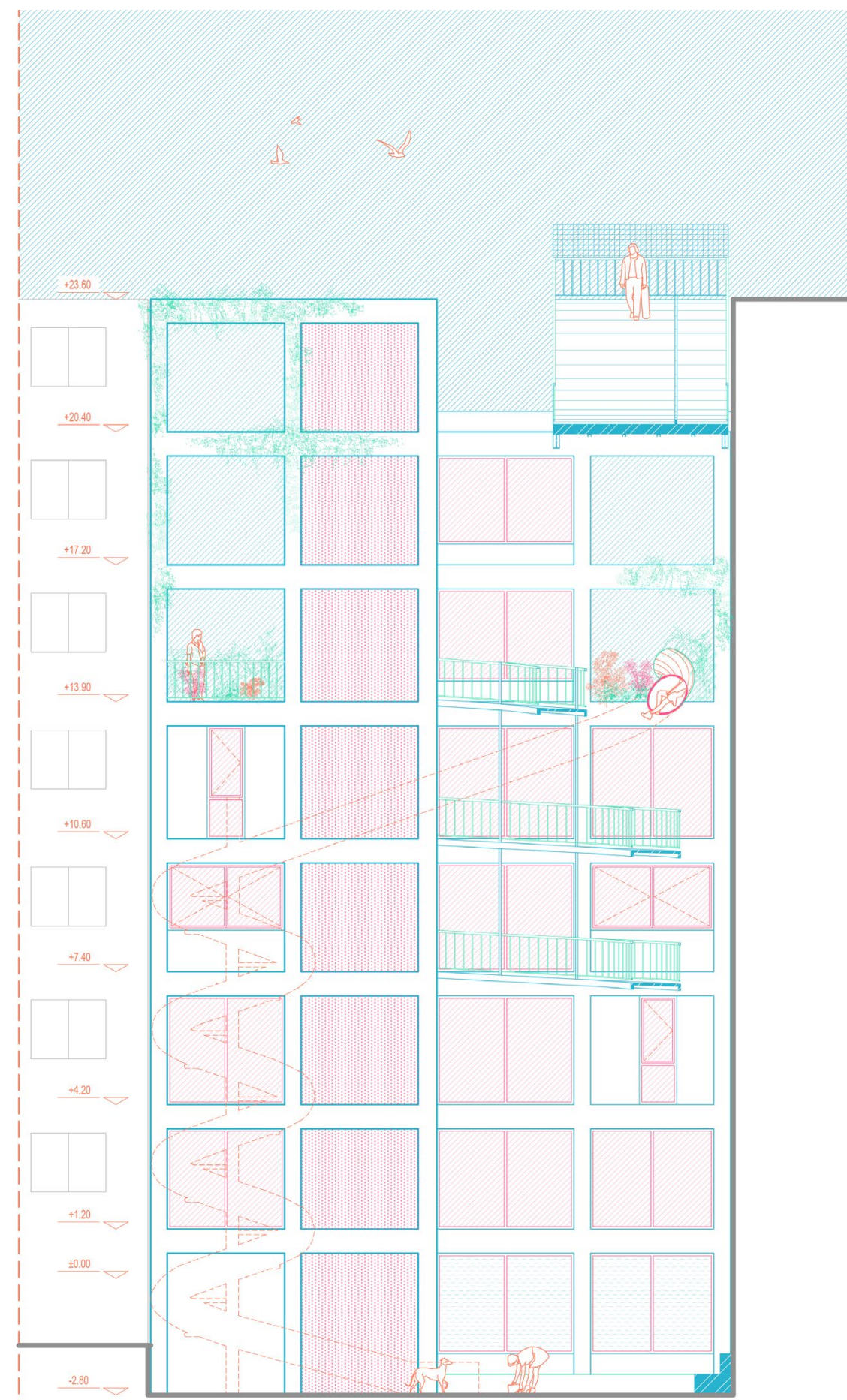
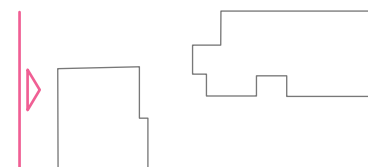

Όψη ακάλυπτου - Κτίριο Α1

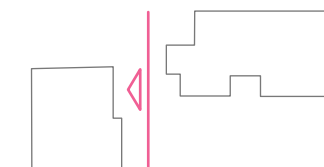



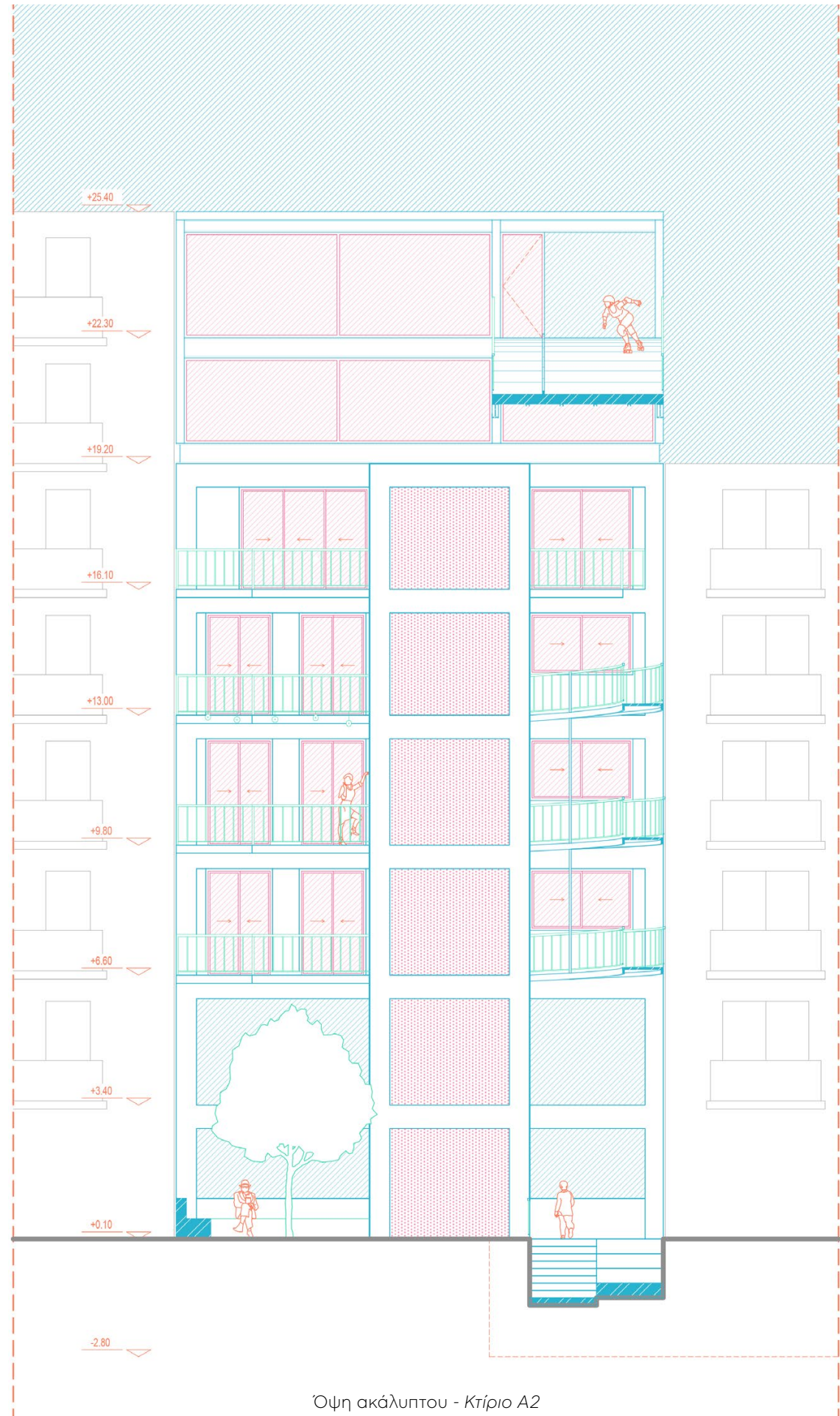



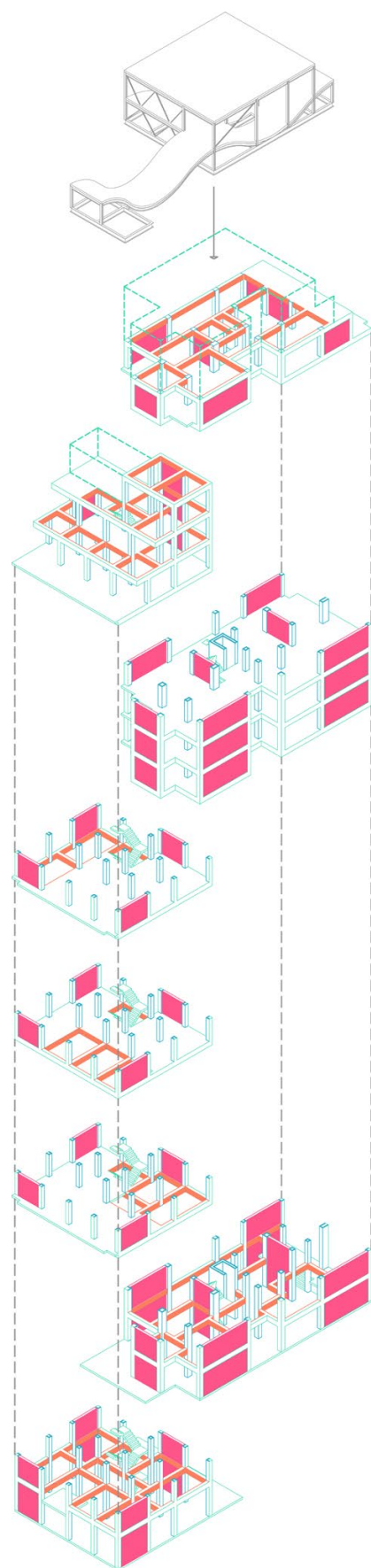

Αξονομετρικό σχέδιο της παρέμβασης στην υπάρχουσα δομή

- Ενισχυμένο μπετονένιο υποστύλωμα
- Ενισχυμένοι τούβλινοι τοίχος
- Προσθήκη μεταλλικής δοκού UPN

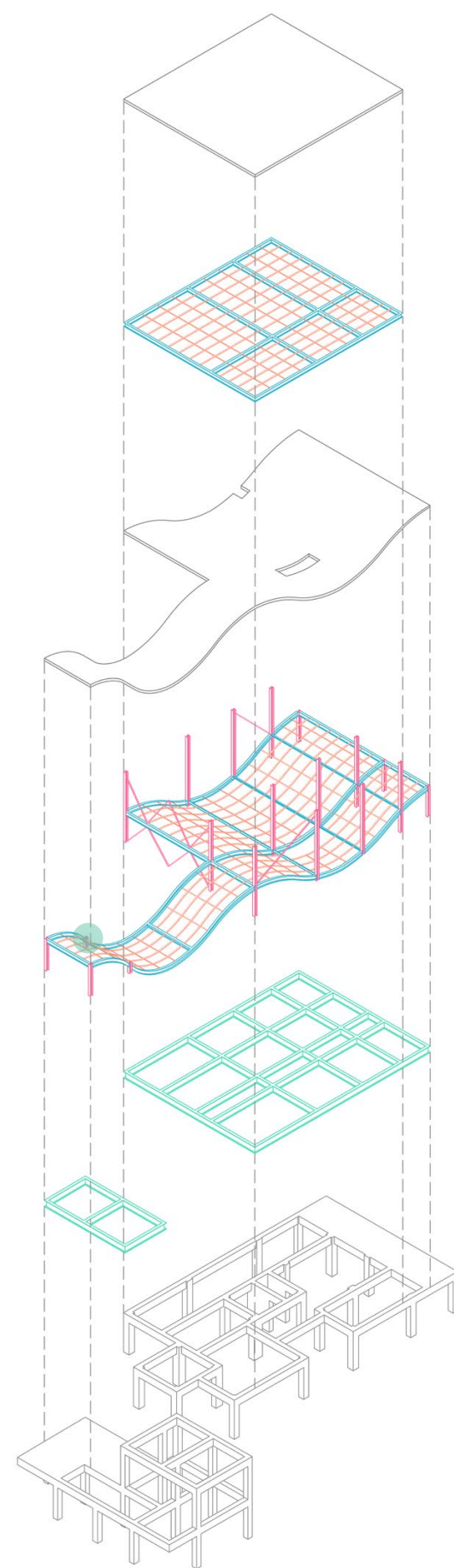

Αξονομετρικό σχέδιο ανάλυσης της μεταλλικής κατασκευής

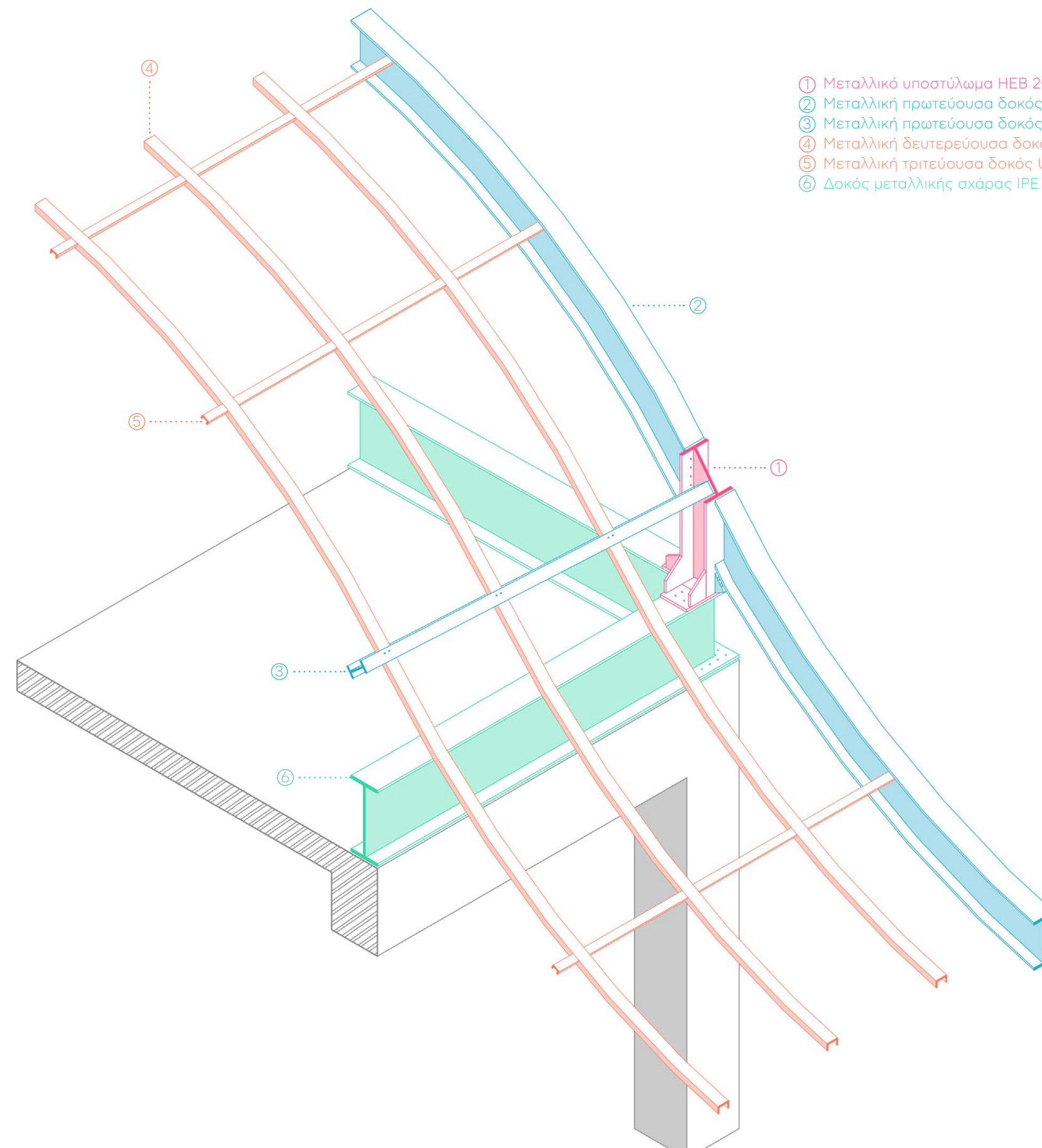

- ① Μεταλλικό υποστύλωμα HEB 200
- ② Μεταλλική πρωτεύουσα δοκός (α) IPE 300
- ③ Μεταλλική πρωτεύουσα δοκός (β) IPE 140
- ④ Μεταλλική δευτερεύουσα δοκός UPN 80
- ⑤ Μεταλλική τριτεύουσα δοκός UPN 50
- ⑥ Δοκός μεταλλικής σχάρας IPE 500

Οικοδομική λεπτομέρεια της μεταλλικής κατασκευής





Μακέτα τελικής πρότασης - 1:100





Επίπεδο βάσης - 1:100



Επίπεδο κορμού - 1:100



Επίπεδο στέψης - 1:100



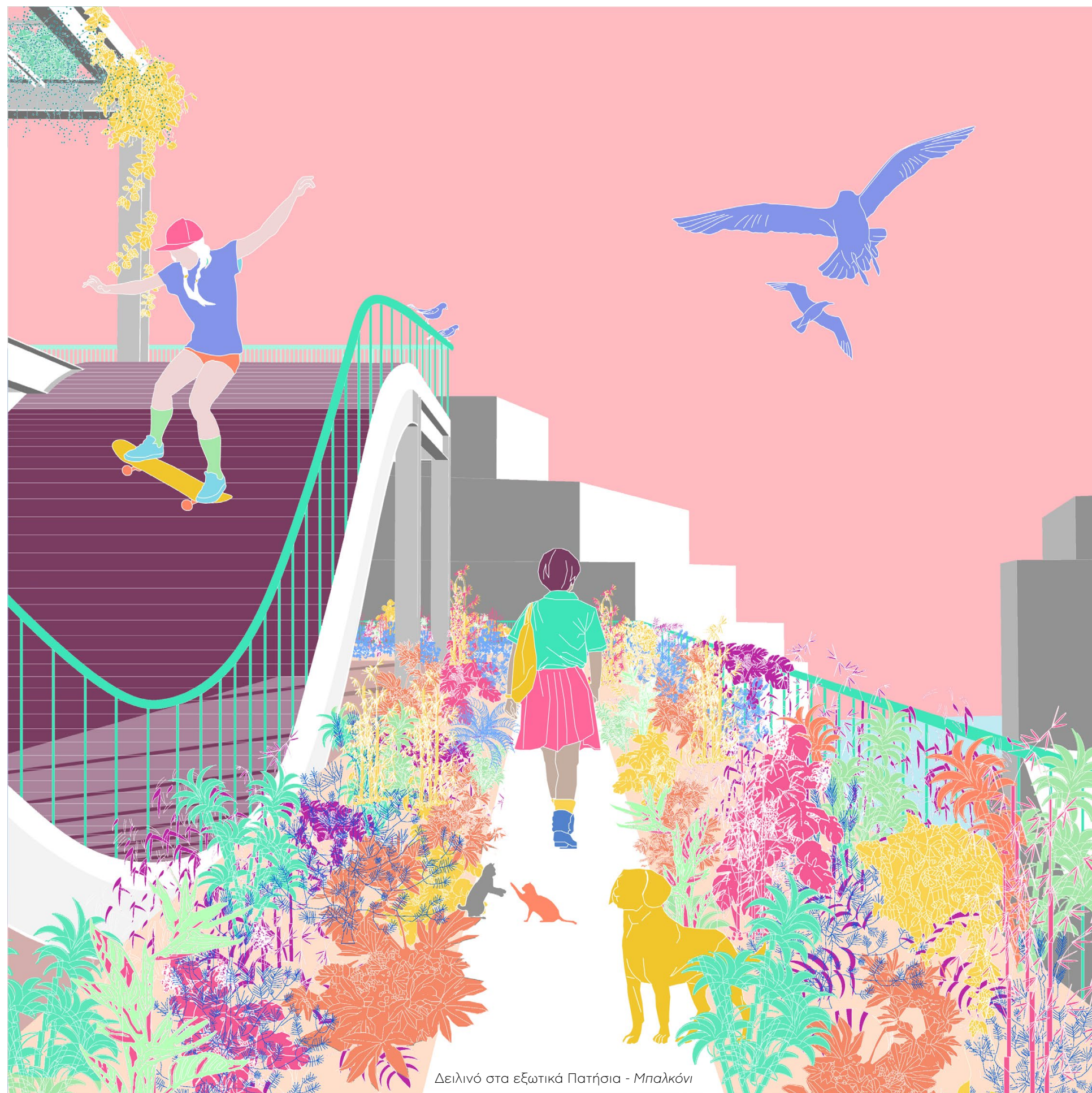

Δειλινό στα εξωτικά Πατήσια - Μπαλκόνι

## Συνέχεια

### Ο κύριος Τάσος

Είναι ένα φθινοπωρινό πρωινό Κυριακής, καθώς ο κύριος Τάσος επιστρέφει από τη βόλτα του στη γειτονιά και κατευθύνεται προς το σπίτι του, στα Κάτω Πατήσια. Αποφασίζει να ξαποστάσει για λίγο στον πάγκο που βρίσκεται στο συνεπίπεδο με το δρόμο κομμάτι του χωλ, στον ημιυπαίθριο δημόσιο χώρο του ισογείου του κτιρίου Σ2. Χαζεύει τα παιδιά των γειτόνων του που βγαίνουν τρέχοντας από τη γυάλινη πόρτα της πισίνας, έχοντας μόλις διασχίσει το γεφυράκι της, και τους φωνάζει να προσέχουν. Έπειτα, κατεβαίνει αργά τη μεταλλική σκάλα και φτάνει στο μικρό αμφιθέατρο με τις κερκίδες, στην καρδιά της αγοράς, όπου πλήθος κόσμου περιπλανάται και διαπραγματεύεται για τιμές και αντικείμενα, αντηχώντας στο μεγάλο ενιαίο χώρο διπλού ύψους. Κάνει κι αυτός μια σύντομη βόλτα, κοιτώντας τα αγαθά και όσους καταφτάνουν από την υπερυψωμένη είσοδο του κτιρίου Σ1, ενώ σκέφτεται για μια στιγμή να βγει στον κοινό ακάλυπτο των δύο κτιρίων και να αγναντέψει την τσουλήθρα. Τελικά, αλλάζει γνώμη και κατευθύνεται προς το κλειστό κλιμακοστάσιο. Βγάζει το κλειδί του και ανοίγει την πόρτα, ξέροντας πως έχει πια φτάσει σπίτι.

Παίρνει το ασανσέρ, ανεβαίνει στο υπνοδωμάτιο του δεύτερου ορόφου του κτιρίου Σ1 και κατευθύνεται στην ατομική μονάδα ύπνου του. Χαζεύει για λίγο έξω από το μπαλκόνι και στη συνέχεια ξεντύνεται και βάζει το μαγιό του, καθώς αποφασίζει να κατέβει στην πισίνα. Έτσι κι αλλιώς, ο γιατρός του συνέστησε με έμφαση να κάνει πολλά μπάνια. Διασχίζει το φωτεινό χώρο σύνδεσης των δύο κτιρίων\* και χαιρετά ένα γείτονα που διαβάζει την εφημερίδα του στον ενδιάμεσο πάγκο. Περιμένοντας τον ανελκυστήρα του κτιρίου Σ2, κοιτάζει διακριτικά για να δει ποιοι βρίσκονται στο κοινόχρηστο εντευκτήριο, ενώ παράλληλα, χαιρετάει από το άνοιγμα της πλάκας τις γειτόνισσές του, που κάνουν την ηλιοθεραπεία τους στην κατώτερη στάθμη.

Ο κύριος Τάσος κατεβαίνει με το ασανσέρ μέχρι τον ημιώροφο του κτιρίου Σ2, εκεί που πριν από λίγο έτρεχαν τα παιδιά των γειτόνων πάνω στο γεφυράκι. Ακολουθεί την εμβυθιζόμενη σκάλα και προσεκτικά πηγαίνει προς την ημιυπόγεια δεξαμενή, ενώ κρατιέται σφιχτά από το κιγκλίδωμα. Μπαίνει σταδιακά στο νερό και περπατά στα ρηχά, μέχρι που κουράζεται και κάθεται στον υποβρύχιο πάγκο για να πάρει μια ανάσα, κοιτώντας προς τα πάνω και απολαμβάνοντας το φως που μπαίνει άπλετο, χάρη στα μεγάλα υαλοστάσια και το διπλό ύψος του χώρου. Το βλέμμα του συναντά το φίλο του που τον χαιρετά από το επίπεδο του μπάνιου, μέσω του ανοίγματος της πλάκας του πρώτου ορόφου του κτιρίου Σ2. Αποφασίζει να τον συναντήσει και έτσι ανεβαίνει κι αυτός στον πρώτο όροφο. Παίρνει ένα κρύο τσάι από το beach bar και κάθεται δίπλα του στον πάγκο. Οι δύο άντρες περνάνε την ώρα τους κουτσομπολεύοντας αυτούς που κολυμπάνε πιο κάτω ή όσους λιάζονται στο μεγάλο ημιυπαίθριο κεντρικό μπαλκόνι.

Σύντομα αποφασίζουν να πάνε για φαγητό, και, αφού ντυθούν πρόχειρα, ανεβαίνουν με τον ανελκυστήρα στον τρίτο όροφο\*\* του κτιρίου Σ2, στο



επίπεδο της κουζίνας. Εκεί, προσπαθούν με δυσκολία να συνδυάσουν τις μαγειρικές τους γνώσεις, ευτυχώς όμως για αυτούς, στους μεγάλους πάγκους εργασίας μαγειρεύει και το ζευγάρι των γειτόνων τους. Οι δύο νέοι άντρες τους δίνουν συμβουλές για το χρόνο που πρέπει να αφήσουν το φαγητό στο φούρνο και όλοι μαζί κάθονται και περιμένουν στα μοναστηριακά τραπέζια. Όταν το γεύμα τους ετοιμαστεί, βγαίνουν για να το καταναλώσουν στο ημιυπαίθριο κεντρικό μπαλκόνι του τρίτου ορόφου, ακούγοντας τις φωνές και τα γέλια που έρχονται από τις κατώτερες στάθμες, μέσα από τα ανοίγματα των πλακών. Μόλις φάνε, ο φίλος του τον χαιρετά και αποσύρεται για το μεσημεριανό του ύπνο στο υπνοδωμάτιο του τρίτου ορόφου του κτιρίου Σ1.

Ο κύριος Τάσος νιώθει πως έχει ανάγκη να τον χτυπήσει καθαρός αέρας, οπότε με τον ανελκυστήρα του κτιρίου Σ1 ανεβαίνει στον τέταρτο όροφο, στη μεταλλική κατασκευή που φιλοξενεί το μεικτό σαλόνι-μπαλκόνι των ορόφων των ρετιρέ. Χαίρεται τη βόλτα του στον ανοιχτό χώρο, περπατά στο μονοπάτι ανάμεσα από τα χρωματιστά παρτέρια και ελέγχει τις ντομάτες που έχει φυτέψει στο ημιυπαίθριο κομμάτι του κήπου\*\*\* του κτιρίου Σ2. Αφού τελειώσει με την επίβλεψη, κατευθύνεται προς το αμφιθέατρο, όπου πραγματοποιείται η συνέλευση των κατοίκων. Ακούει προσεκτικά τις τοποθετήσεις και, όταν νιώθει πως μπορεί να συνεισφέρει, προσφέρει απλόχερα την εμπειρία και τη συμβουλή του.

Όρες μετά, αφού η συνέλευση τελειώσει, βγαίνει έξω και περιπλανάται ξανά στο μονοπάτι του κήπου, χαζεύοντας τα παιδιά της πολυκατοικίας που παίζουν στις δύο ξεχωριστές καμπύλες πλάκες\*\*\*\* του πέμπτου ορόφου, καθώς και το ζευγάρι που προσπαθεί να σκαρφαλώσει τον τοίχο αναρρίχησης, ωστόσο χωρίς μεγάλη επιτυχία. Στη βόλτα του, μπροστά από την αφετηρία της τσουλήθρας, συναντά τη γειτόνισσά του, που τον ρωτάει αν μπορεί να κρατήσει αύριο το παιδί της, καθώς θα αργήσει να γυρίσει από τη δουλειά. Δέχεται μετά χαράς, ούτως ή άλλως δεν ήξερε πώς θα απασχολήσει το πρωινό του. Με τον ανελκυστήρα ανεβαίνει στον πέμπτο όροφο του μεικτού μπαλκονιού-σαλονιού. Ακουμπά στο κιγκλίδωμα του παρατηρητηρίου και θαυμάζει τις φιγούρες των παιδιών που προσπαθούν να σκαρφαλώσουν στις καμπύλες. Στο οριζόντιο δίκτυο μια παρέα κοριτσιών βλέπουν βίντεο στα κινητά τους και γελάνε. Καθώς ο ήλιος βασιλεύει στις πολυκατοικίες της Συνέχειας, σκέφτεται πως από εδώ ψηλά έχει πολύ ωραία θέα των Κάτω Πατησίων, της μοναδικής του γειτονιάς.

\*Οι πλάκες των δύο κτιρίων είχαν μία ανισοσταθμία λίγων εκατοστών, η οποία διορθώνεται με την ανύψωση του δαπέδου του κτιρίου Σ2.

\*\*Κατ' εξαίρεση, οι πλάκες αυτού του ορόφου δεν ανοίγονται εσωτερικά, καθώς η διαφορετική οργάνωση των χρήσεων (βλ. υπνοδωμάτιο στο δεύτερο όροφο του κορμού και στα δύο κτίρια) δεν επέτρεπε κάτι τέτοιο.

\*\*\*Τα παρτέρια αναπτύσσονται στα φυτεμένα φατνώματα της σχάρας της μεταλλικής κατασκευής.

\*\*\*\*Οι δύο διαφορετικές καμπύλες έχουν και διαφορετική κλίση.



Μακέτα διερεύνησης της αρχικής πρότασης - 1:200



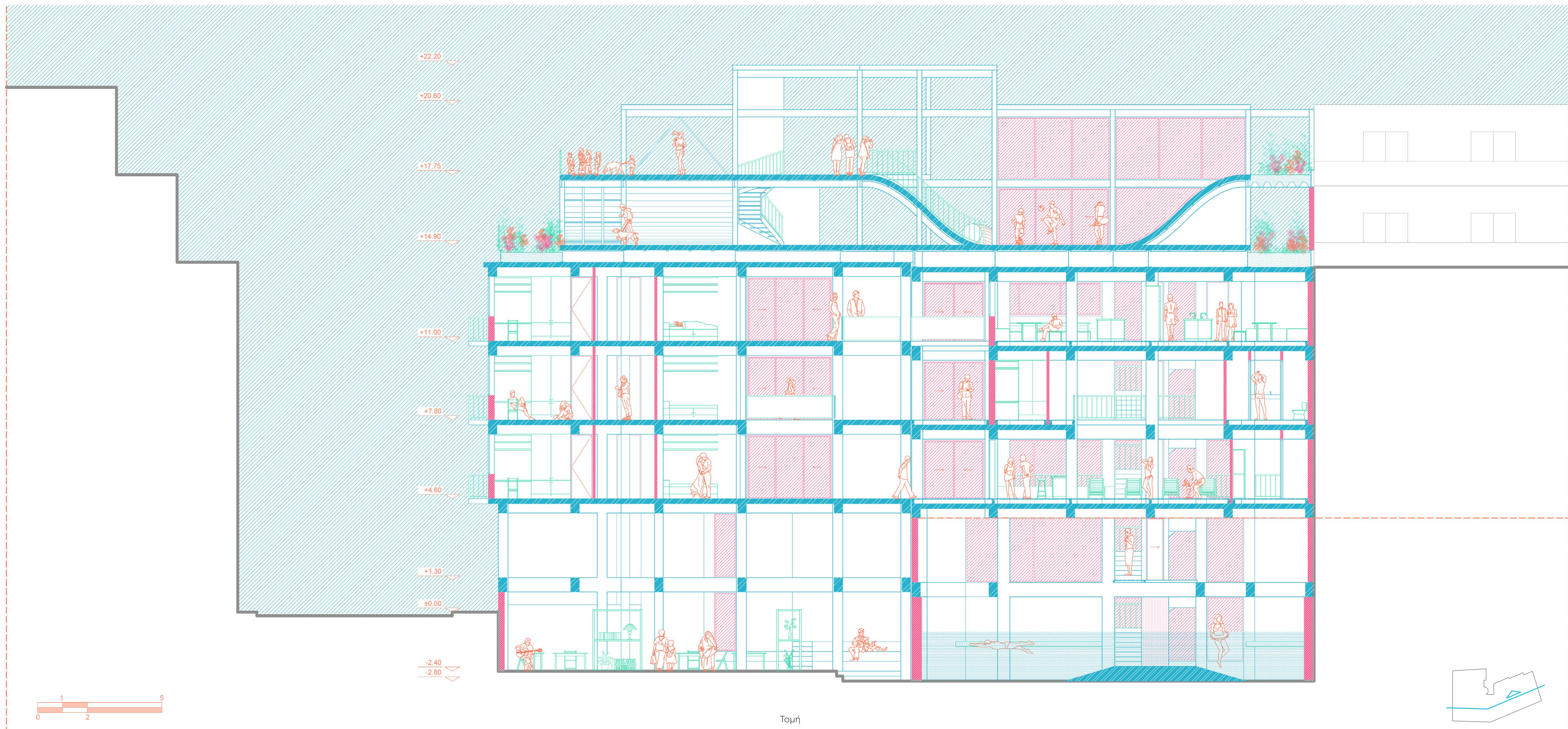





Τσάρκα για χάζι στο παζάρι - Χωλ

Στο επίπεδο της βάσης τοποθετούνται πάλι η πισίνα και το χωλ, ενώ ο ημιώροφος επίσης καταργείται για τη διαμόρφωση χώρων διπλού ύψους. Η πρόσβαση στο υπόλοιπο κτίριο γίνεται ομοίως από το κλιμακοστάσιο (κτίριο Σ1) ή από τη μεταλλική γέφυρα που περνά πάνω από την πισίνα (κτίριο Σ2). Στην ένωση των δύο κτιρίων διαμορφώνεται μια μικρή πλατεία.



Χωλ και πισίνα (επίπεδο α') - Κάτοψη ημιυπόγειου

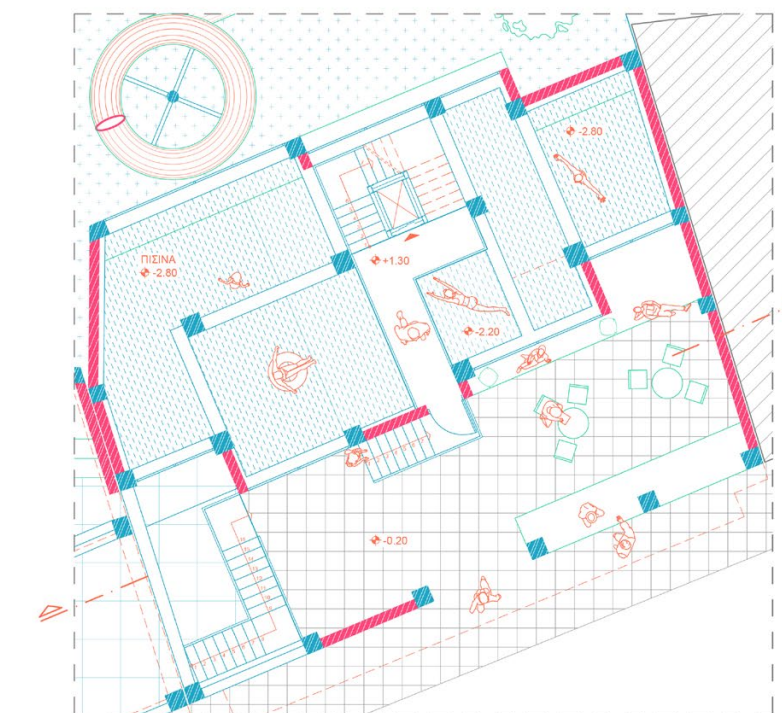

Πισίνα (επίπεδο β') - Κάτοψη ημιώροφου



Στους τρεις τυπικούς ορόφους του κορμού επαναλαμβάνεται η χωροθέτηση του υπνοδωματίου σε τρία επίπεδα (κτίριο Σ1 και Σ2), του μπάνιου και της κουζίνας (κτίριο Σ2). Τα ανοίγματα της πλάκας του μπάνιου επιτρέπουν την άμεση επικοινωνία με την πισίνα, ενώ ο χώρος της ηλιοθεραπείας έχει διπλό ύψος και επομένως πολύ καλό φυσικό φωτισμό.



Στην ένωση των δύο κτιρίων δημιουργείται ένας ημιυπαίθριος χώρος συγκέντρωσης που αναπτύσσεται σε τρία επίπεδα.

Υπνοδωμάτιο (επίπεδο α') και μπάνιο - Κάτοψη α' ορόφου



Κορμιά στον ήλιο - Μπάνιο



Ολόκληρος ο δεύτερος όροφος των δύο κτιρίων φιλοξενεί τη λειτουργία του υποδωματίου. Οι μονάδες ύπνου χωροθετούνται περιμετρικά, για την εξασφάλιση άμεσου ηλιασμού και αερισμού σε όλες. Οι χώροι υγιεινής τοποθετούνται αντιδιαμετρικά στα δύο κτίρια, μαζί με επιπλέον κοινόχρηστες εγκαταστάσεις (κτίριο Σ2).



Ο κεντρικός χώρος του κτιρίου Σ1 μένει ελεύθερος, προσφέροντας δυνατότητες οικειοποίησης από τους κατοίκους.

Υποδωμάτιο (επίπεδο β') - Κάτοψη β' ορόφου

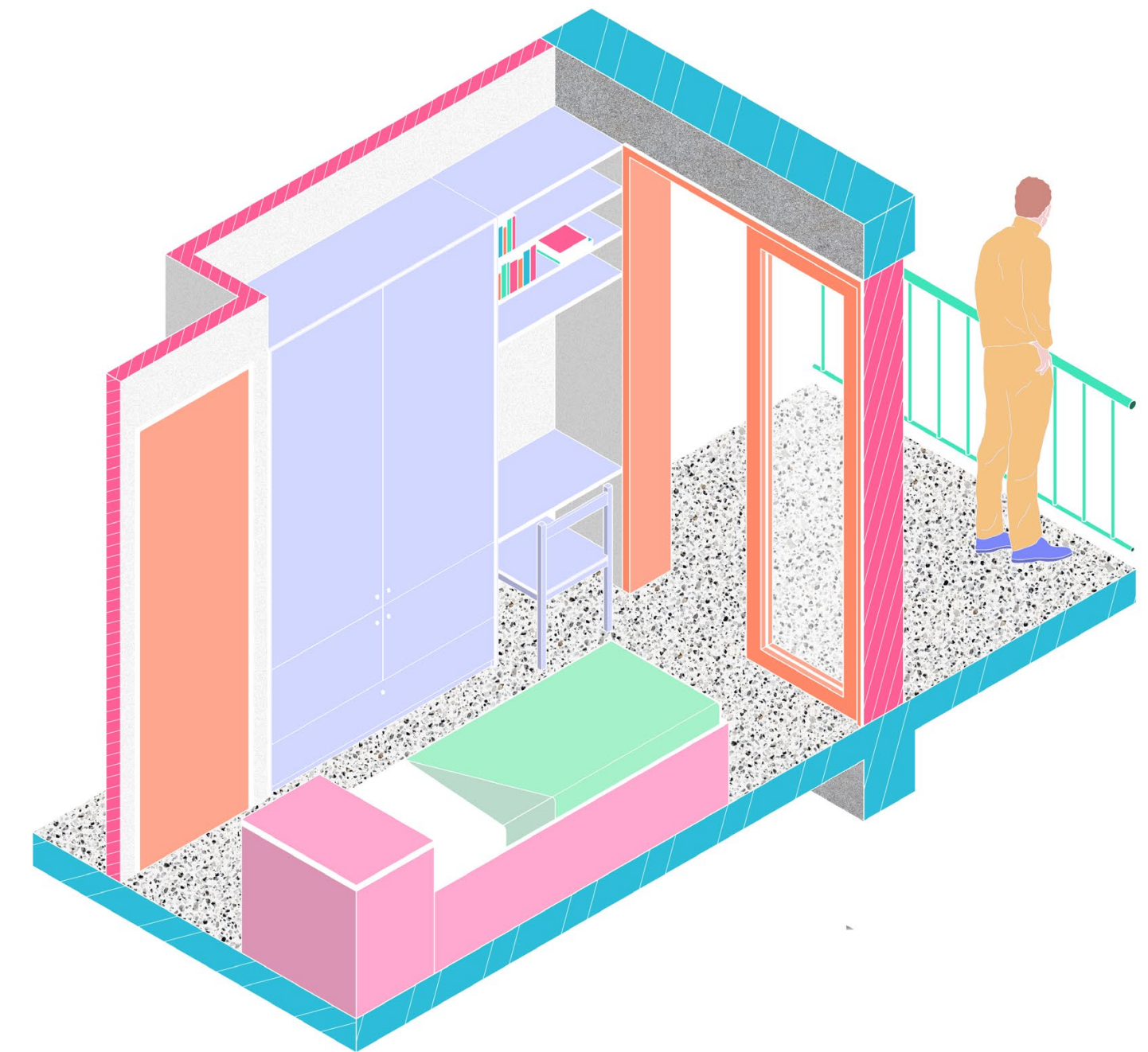

Καμαρούλα μια σταλιά, δύο επί τρία - Μονάδα ύπνου





Πρωινό συναντήματα στη γειτονιά - Υπνοδωμάτιο

Η κουζίνα (κτίριο Σ2) οργανώνεται και εδώ με μεγάλους ενιαίους διπλούς πάγκους εργασίας που περιστοιχίζονται από μοναστηριακά τραπέζια. Σε αυτή την περίπτωση, ο χώρος παρασκευής και ο χώρος κατανάλωσης του φαγητού ταυτίζονται, διευκολύνοντας έτσι την αλληλεπίδραση των δύο δραστηριοτήτων.



Τα ανοίγματα στις πλάκες του ημιυπαίθριου κεντρικού χώρου προσφέρουν ευχάριστες χωρικές ποιότητες και οπτική σύνδεση.

Υπνοδωμάτιο (επίπεδο γ') και κουζίνα - Κάτοψη γ' ορόφου



Στο επίπεδο της στέψης, και οι δύο όροφοι των ρετιρέ των πολυκατοικιών αντικαθίστανται από μια μεταλλική κατασκευή, που ακολουθεί το περίγραμμά τους και φιλοξενεί τις χρήσεις του μπαλκονιού και του σαλονιού. Δύο καμπύλες πλάκες διαμορφώνονται στις πλευρές της γωνίας του οικοδομικού τετραγώνου, με το μισό μέρος τους να εκτείνεται στο πλάτος του εκάστοτε κτιρίου.



Το μπαλκόνι αναπτύσσεται περιμετρικά, με υπαίθρια και ημιυπαίθρια παρτέρια, και στα δύο επίπεδα.

Μπαλκόνι και σαλόνι (επίπεδο α') - Κάτοψη δ' ορόφου

Η μεταλλική κατασκευή παρέχει αφορμές σωματικής δραστηριότητας, χάρη στις καμπύλες, τον τοίχο αναρρίχησης και το δίκτυο παιχνιδιού (κτίριο Σ1). Το κλειστό αμφιθέατρο (κτίριο Σ2) αναπτύσσεται πάνω σε μία από τις καμπύλες, δημιουργώντας έτσι ένα χώρο συνάθροισης. Η αφετηρία της τσουλήθρας τοποθετείται στην ένωση των δύο κτιρίων.

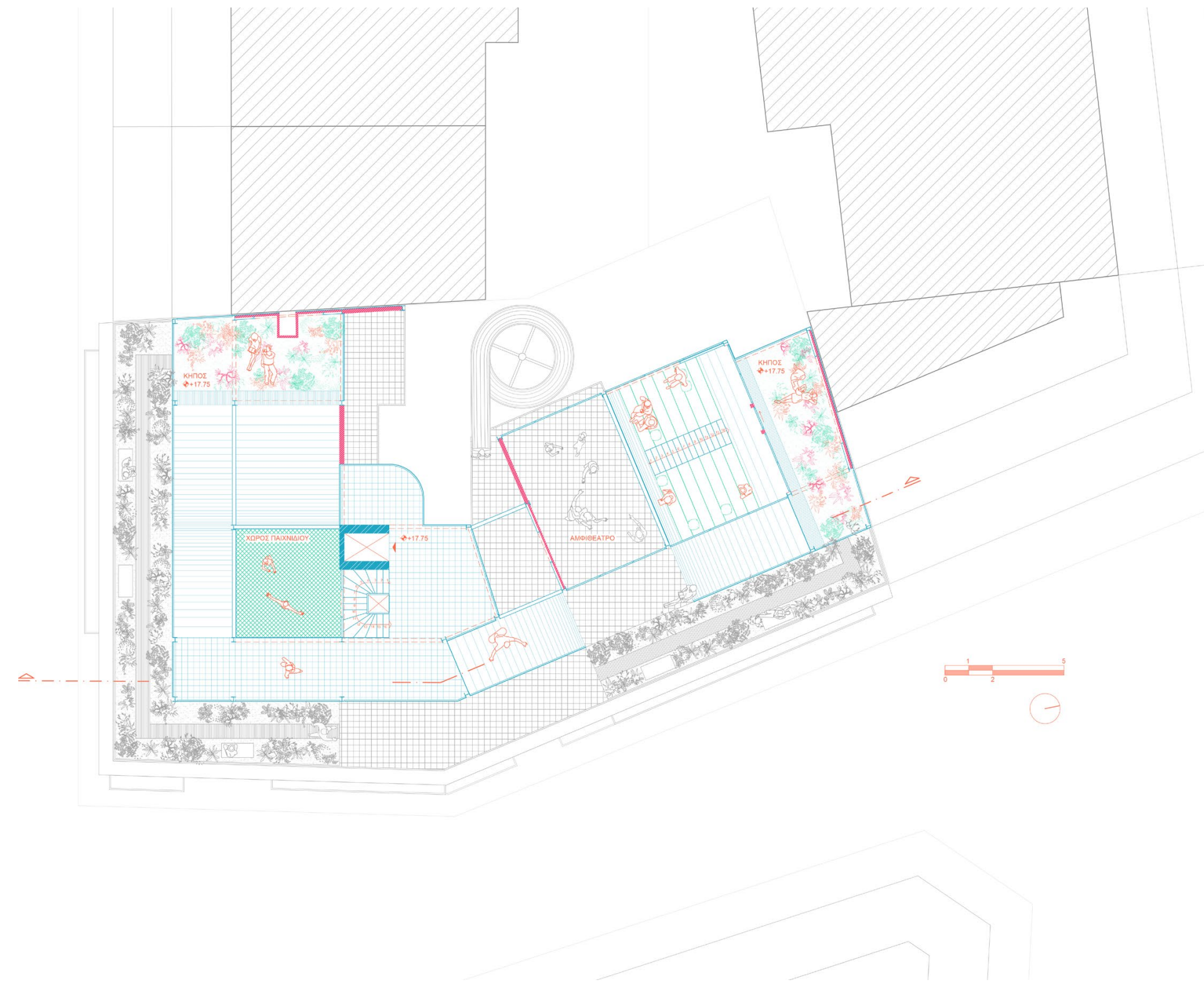

Το παρατηρητήριο ξεχωρίζει, σημαίνοντας την άρθρωση των πολυκατοικιών, χάρη στο αυξημένο κατά μισό όροφο ύψος του.

Μπαλκόνι και σαλόνι (επίπεδο β') - Κάτοψη ε' ορόφου





Όψη Φολεγάνδρου - Κτίριο Σ1

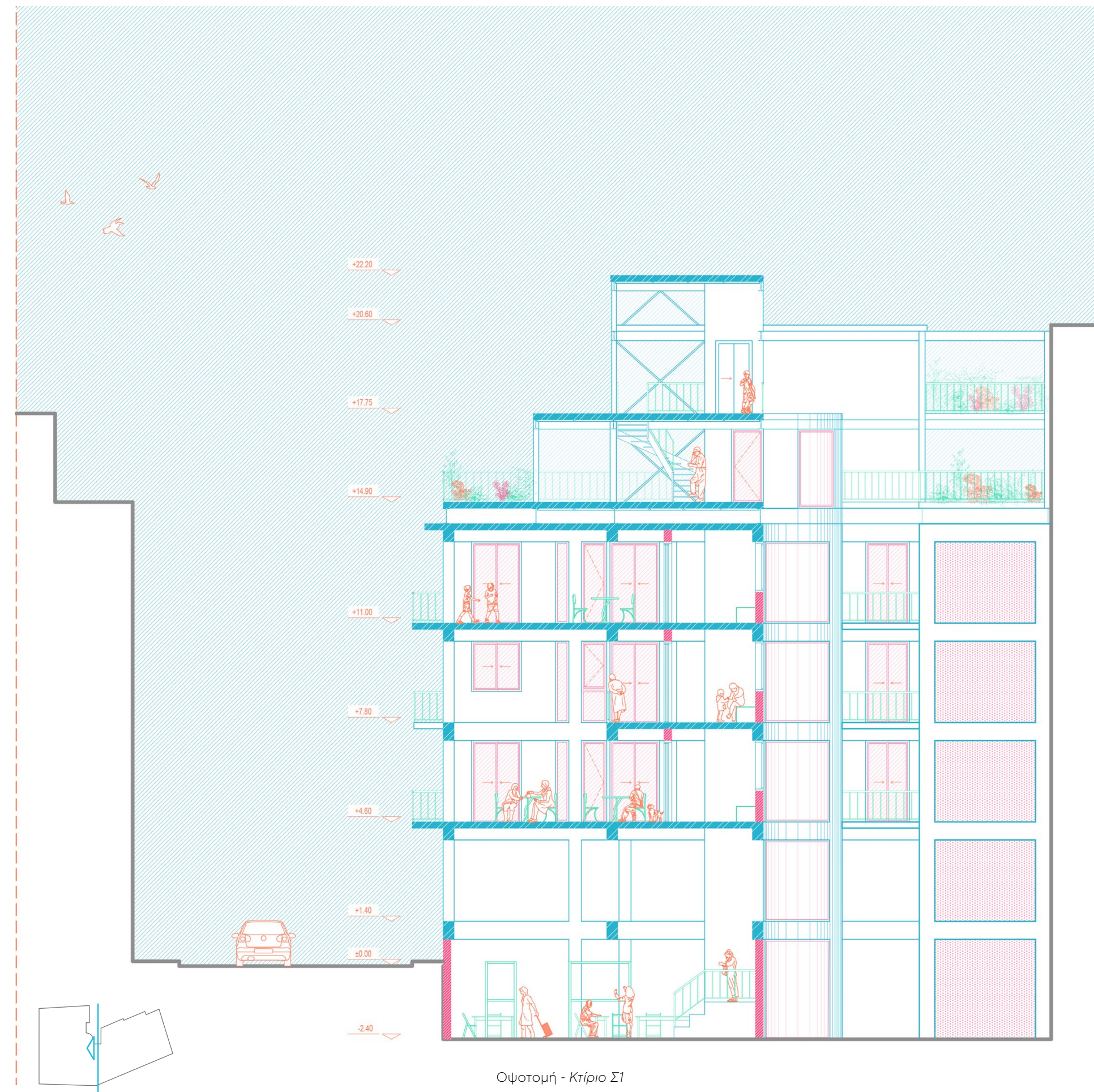

Όψη Οψομής - Κτίριο Σ1



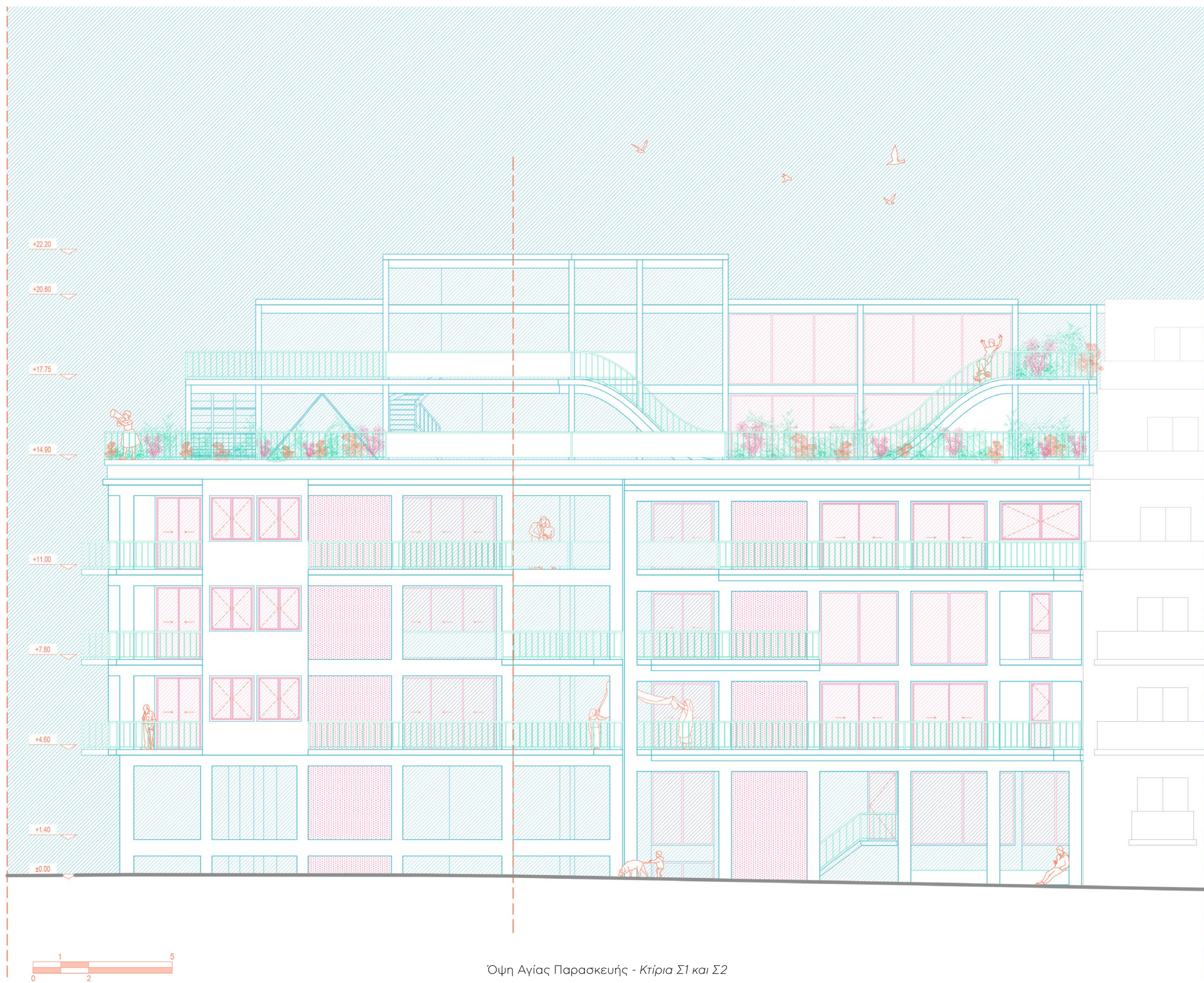

Όψη Αγίας Παρασκευής - Κτίρια Σ1 και Σ2

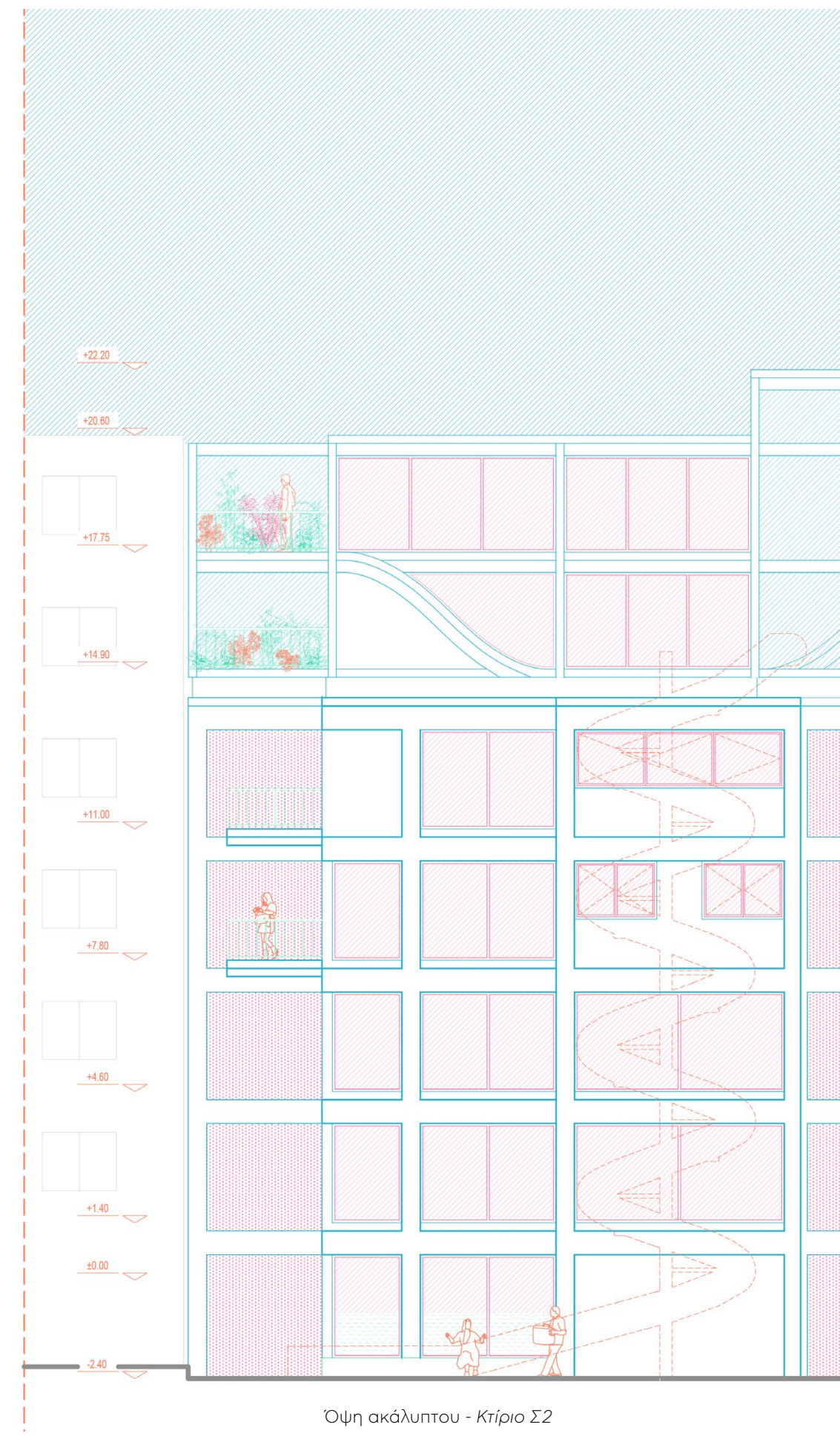

Όψη ακάλυπτου - Κτίριο Σ2



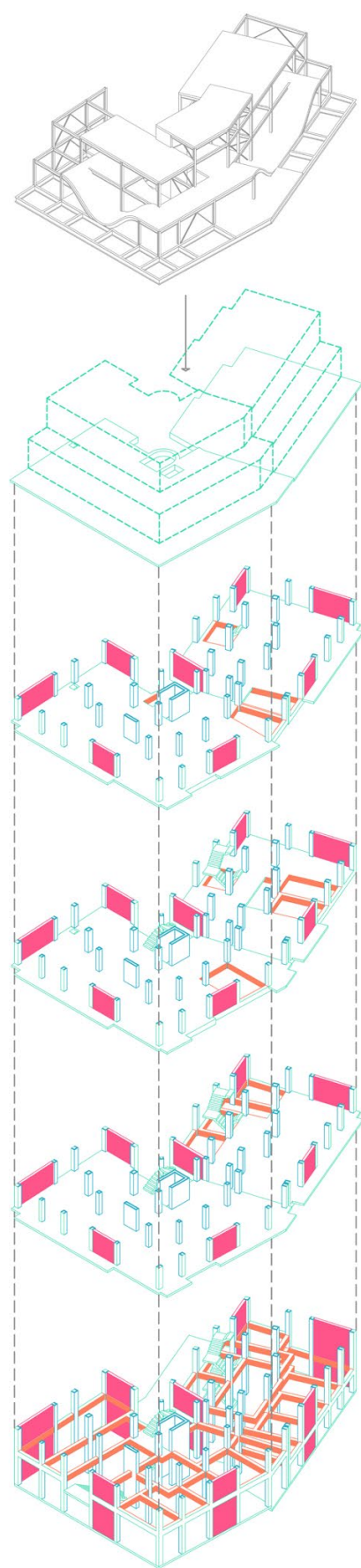

Αξονομετρικό σχέδιο της παρέμβασης στην υπάρχουσα δομή

- Ενισχυμένο μπετονένιο υποσύλωμα
- Ενισχυμένοι τούβλινοι τοίχος
- Προσθήκη μεταλλικής δοκού UPN

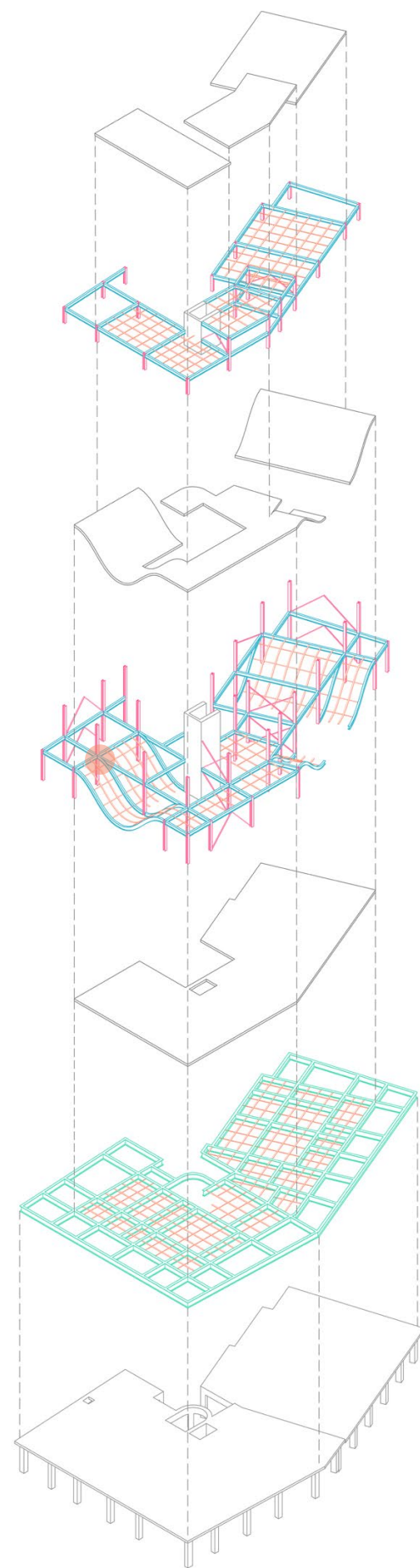

Αξονομετρικό σχέδιο ανάλυσης της μεταλλικής κατασκευής

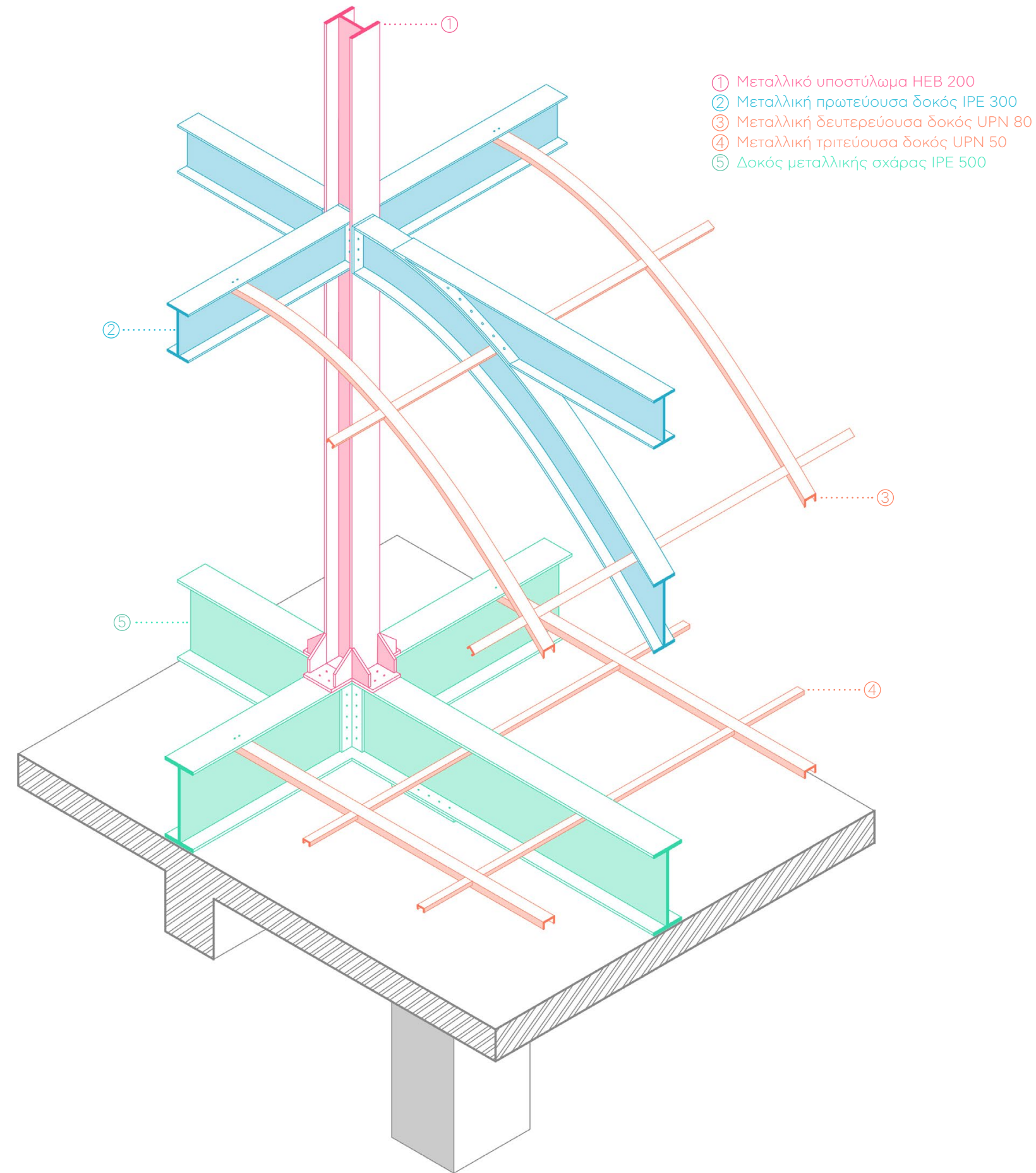

Οικοδομική λεπτομέρεια της μεταλλικής κατασκευής





Μακέτα τελικής πρότασης - 1:100





Επίπεδο βάσης - 1:100



Επίπεδο κορμού - 1:100

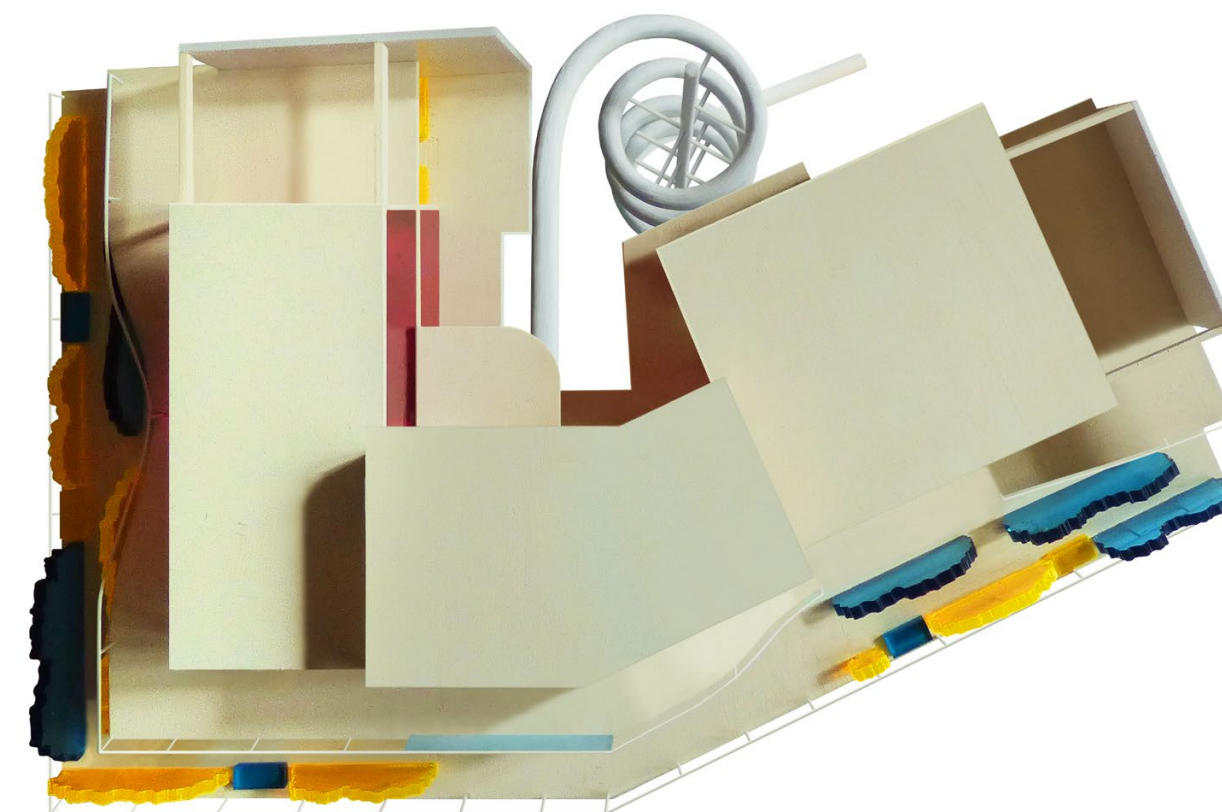

Επίπεδο στέψης - 1:100



Η πορεία εργασίας

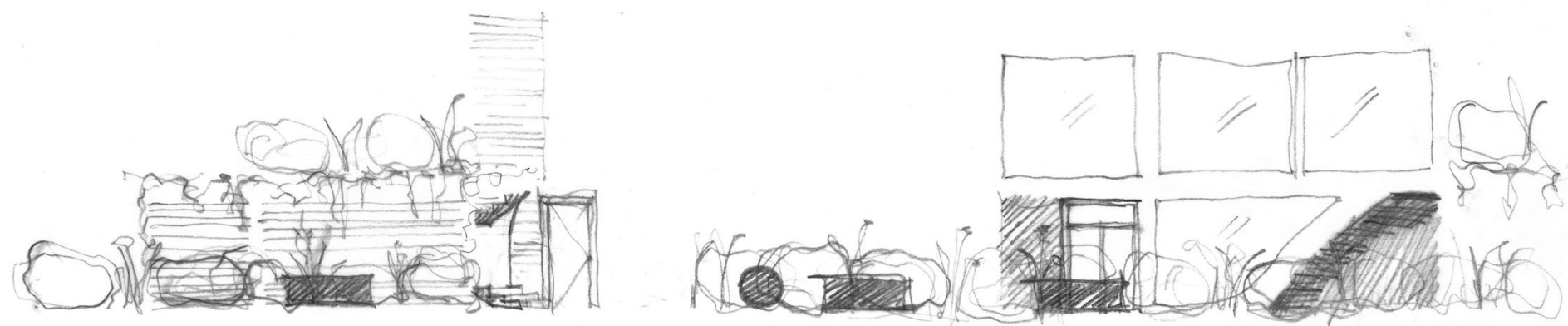

όψη Αγ. Πλατ  
στήση  
1+2 πλάνο  
17/12/19

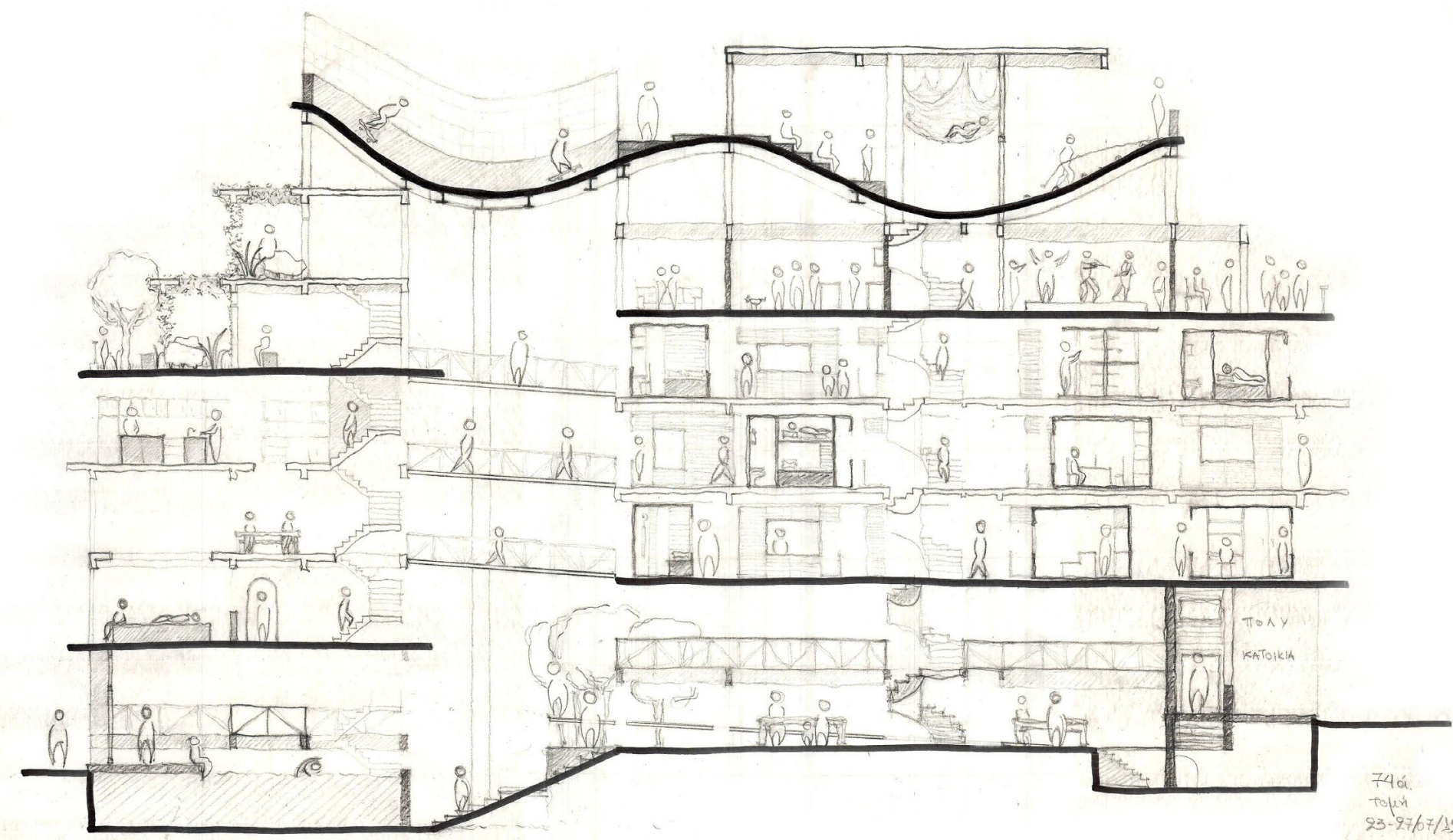

74a  
τομή  
23-27/6/18

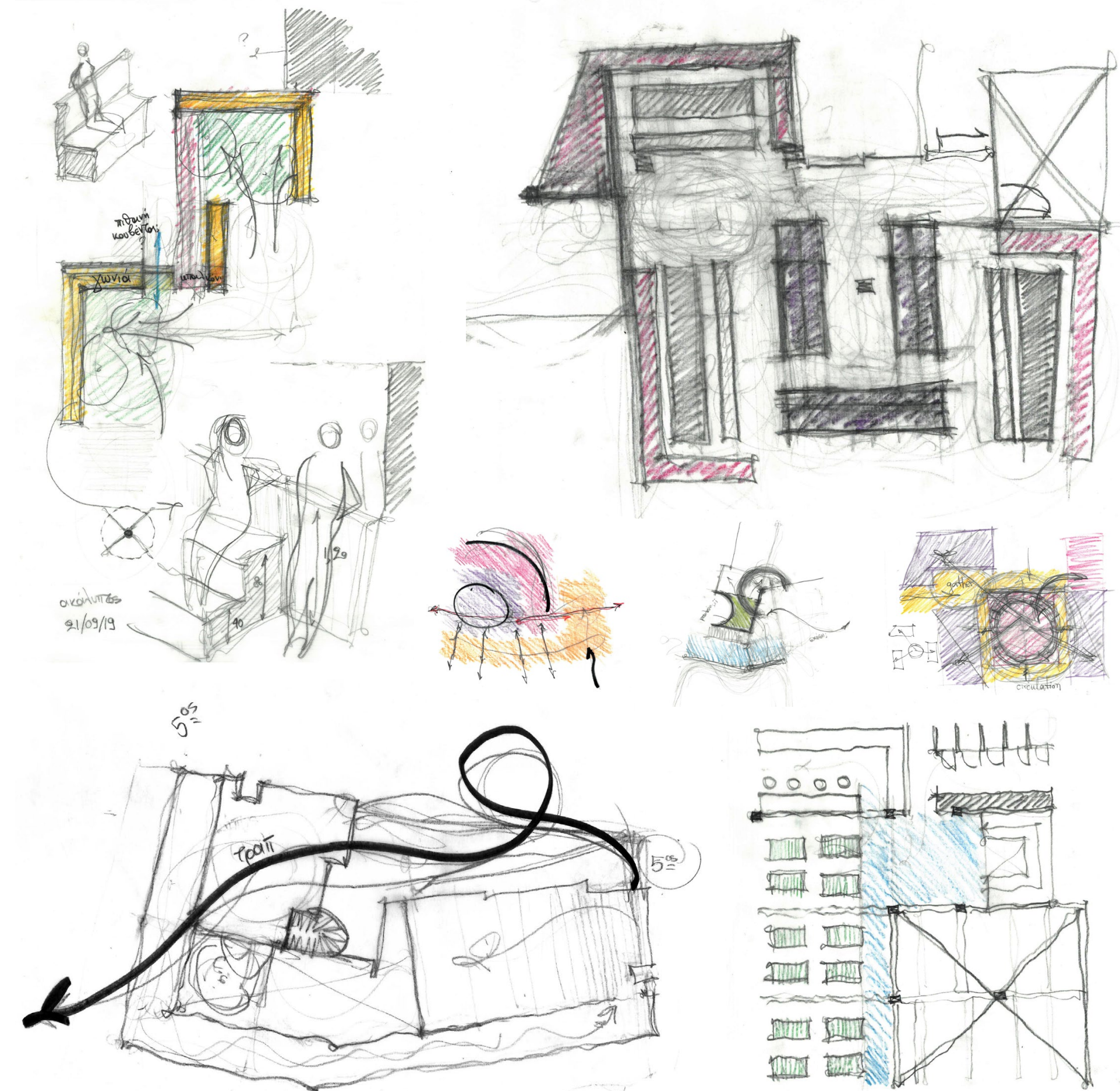

πίθνη  
καύσους

ακόλυτες  
21/09/19

5'5"

7'2"

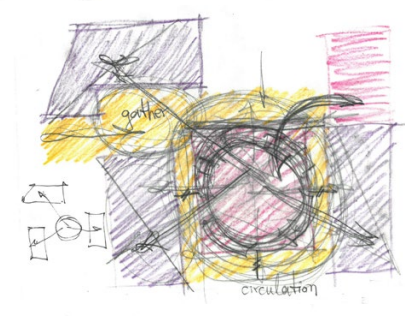
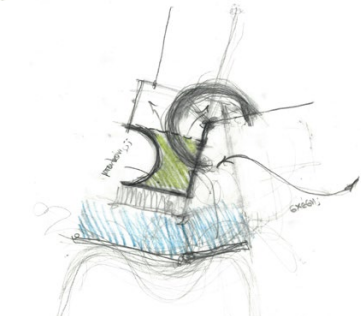



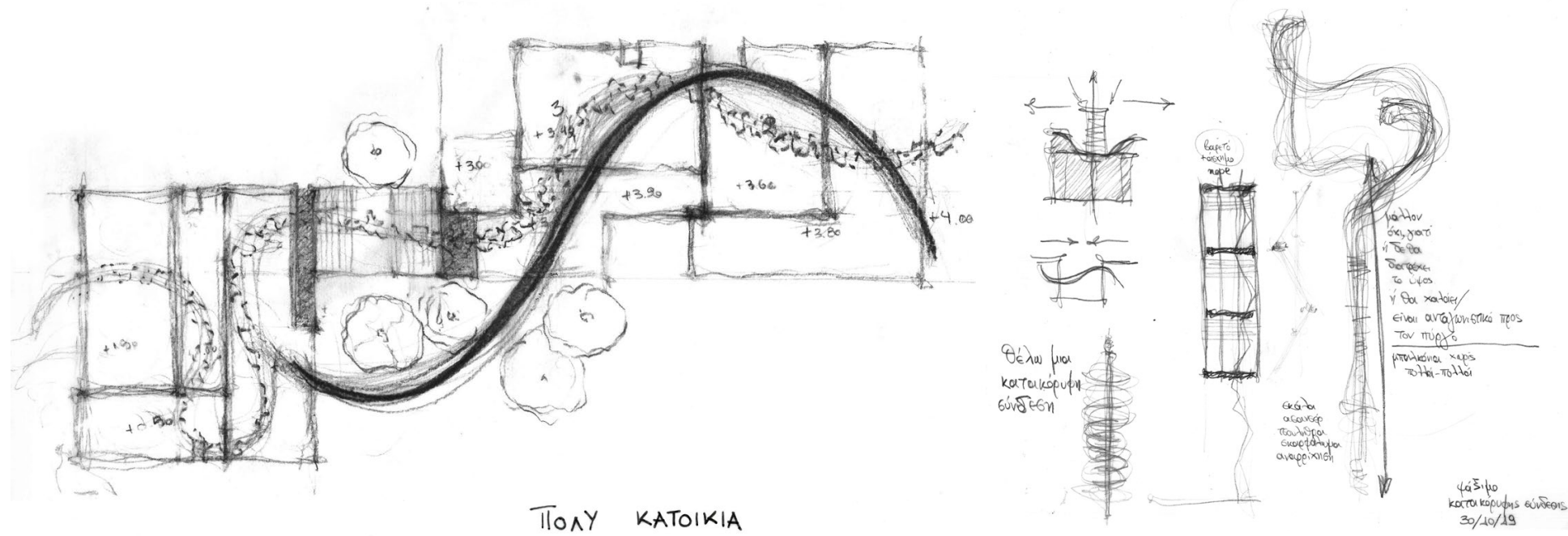

ΠΟΛΥ ΚΑΤΟΙΚΙΑ  
ΠΟΛΛΗ ΚΑΤΟΙΚΙΑ

στήψη	ΤΡΑΠΕΖΑΡΙΑ	πολύτετα	ΤΡΑΠΕΖΑΡΙΑ
	ΣΑΛΟΝΙ		ΣΑΛΟΝΙ
κορμός	ΚΟΥζίνα	αναγκαία	ΚΟΥζίνα
	ΜΠΑΝΙΟ		ΜΠΑΝΙΟ
	ΥΠΝΟΔΟΜΑΤΙΟ		ΥΠΝΟΔΟΜΑΤΙΟ
βασί	ΧΟΛ	πόλη	ΧΟΛ

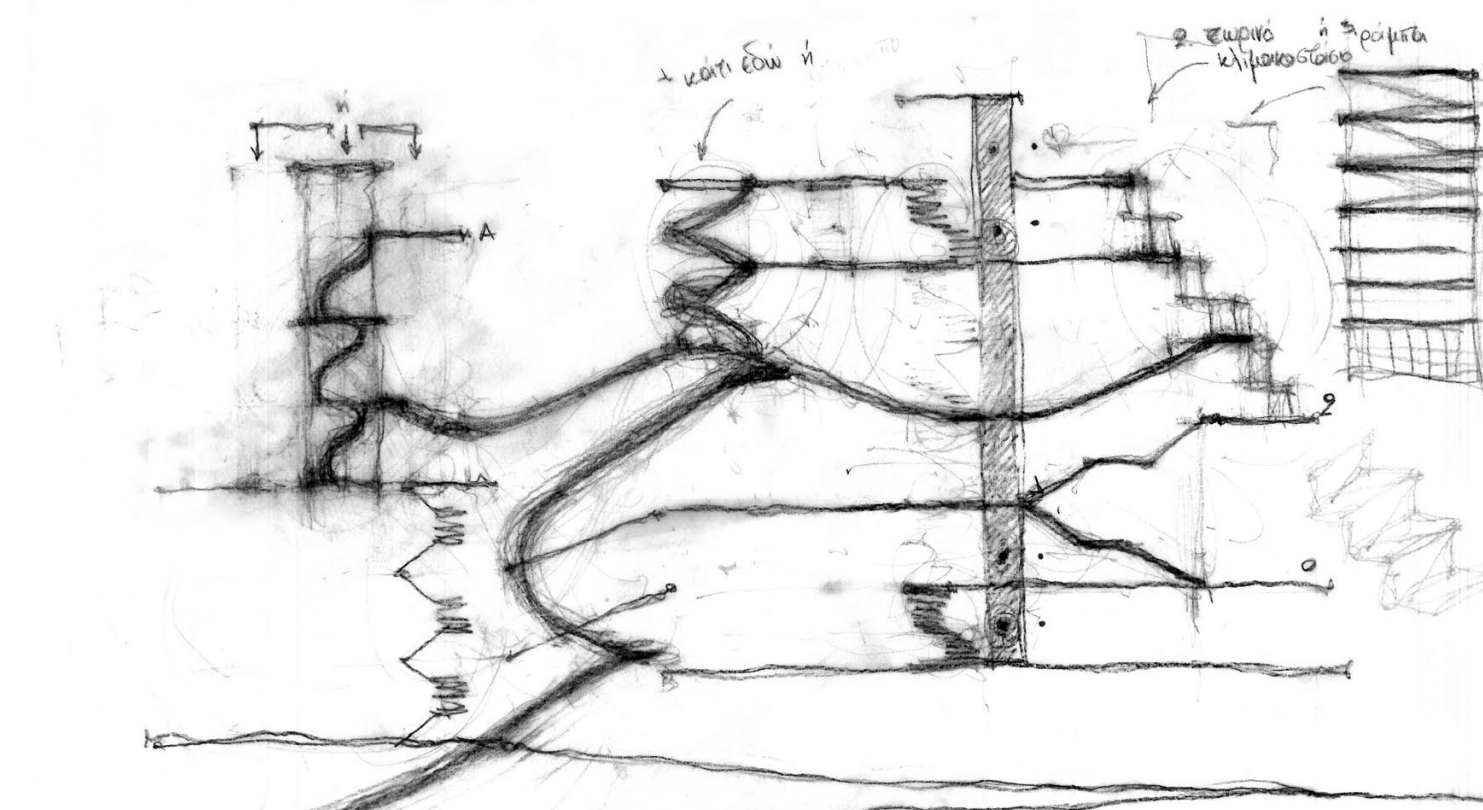
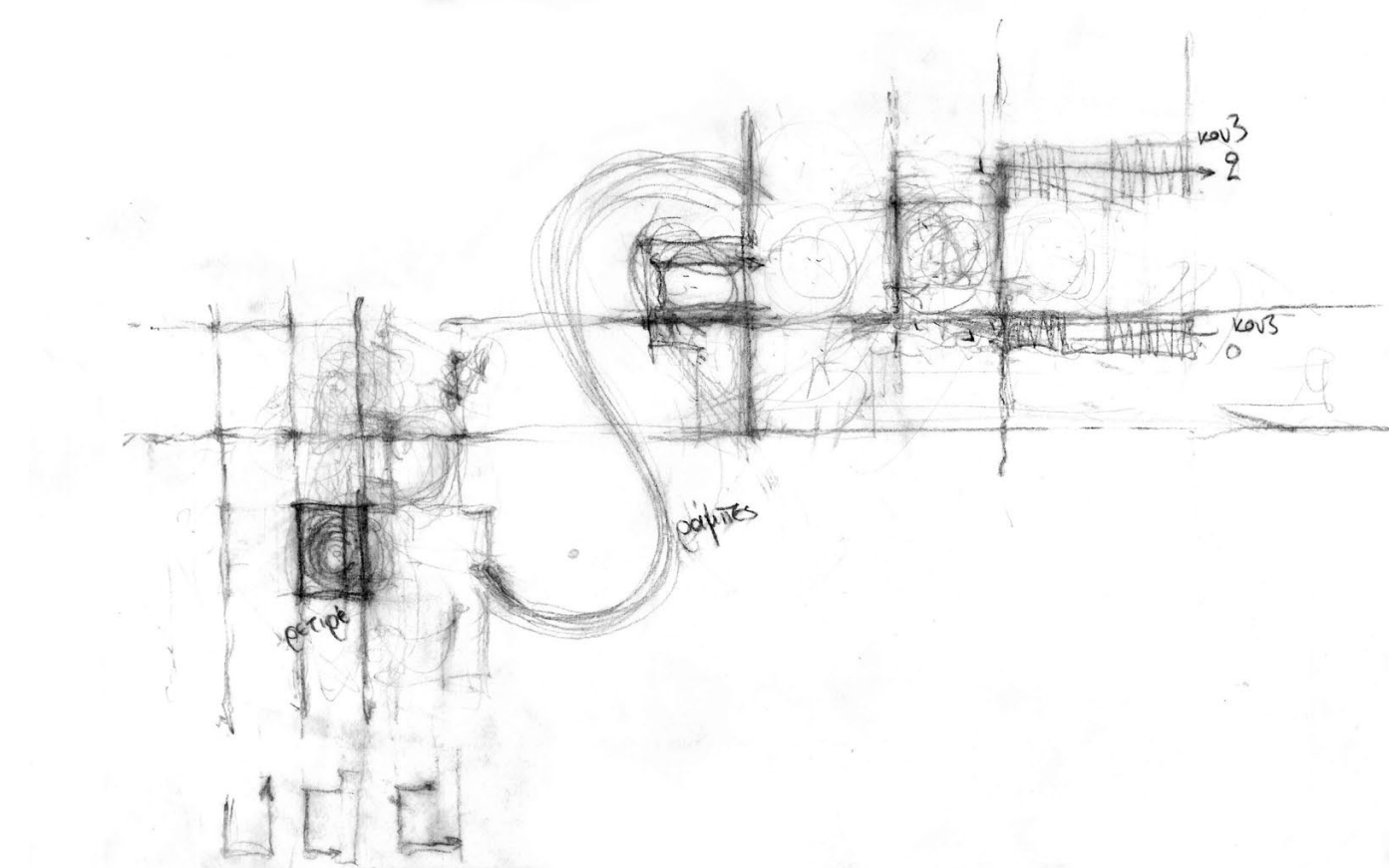
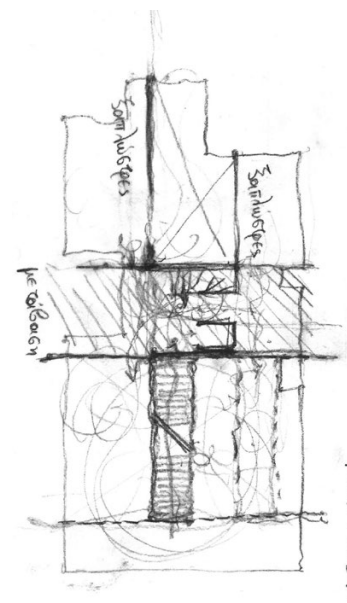
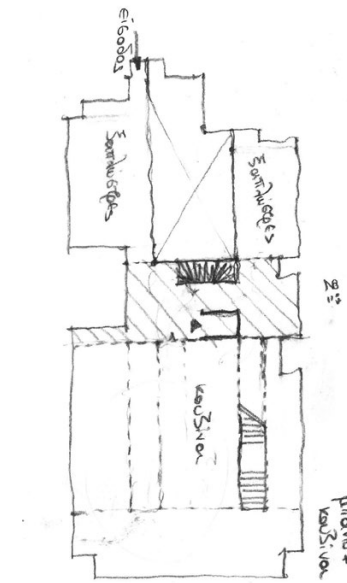
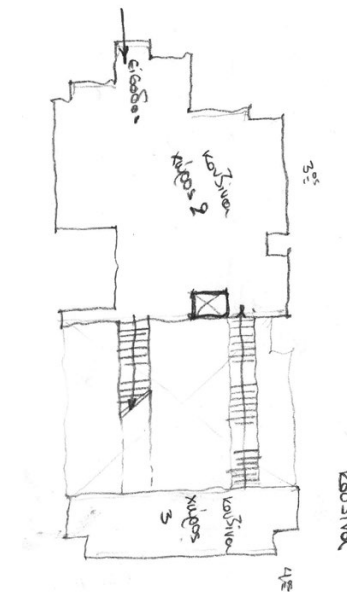
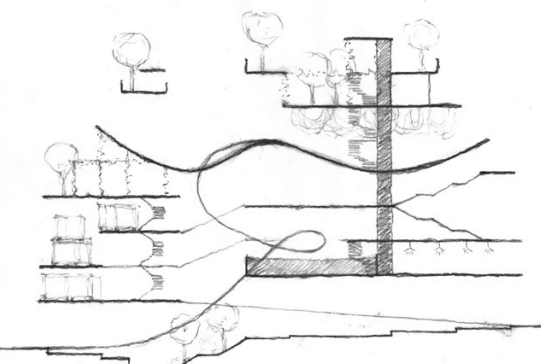
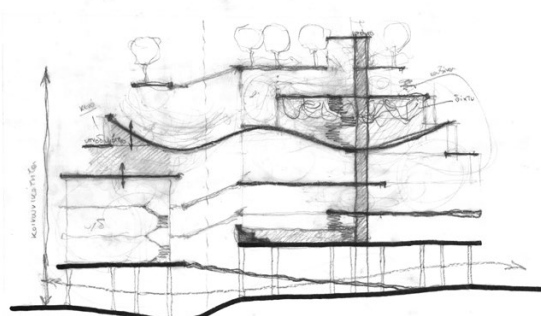
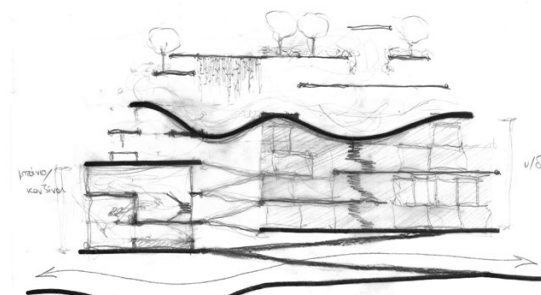
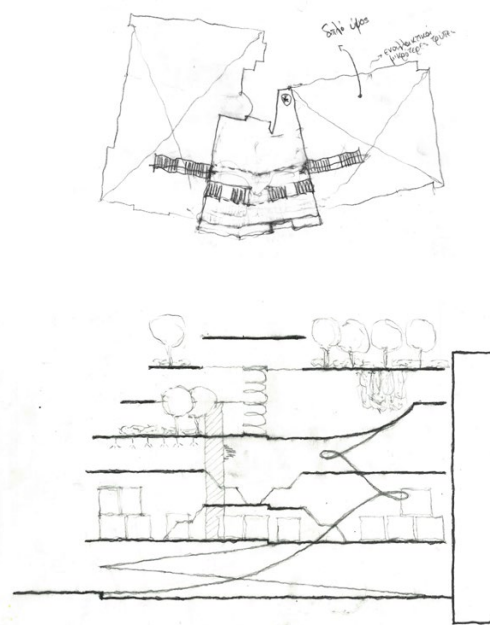
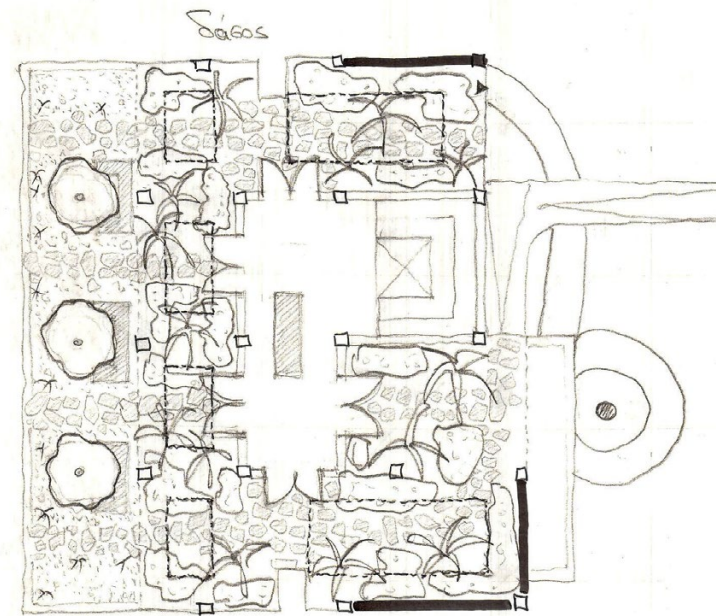

ψάξιμο  
κίνηση  
23/05/19



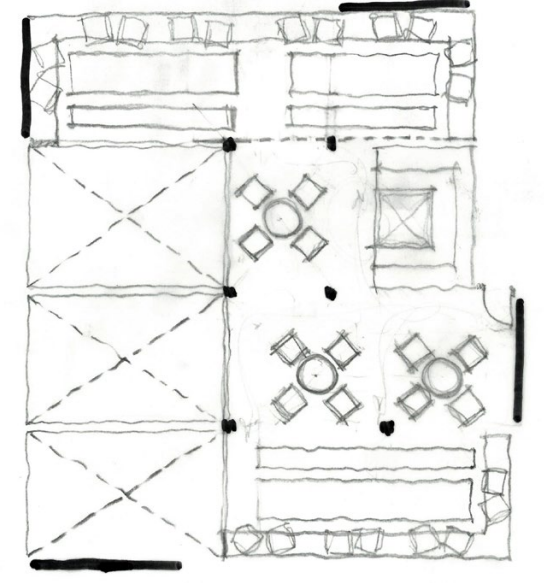
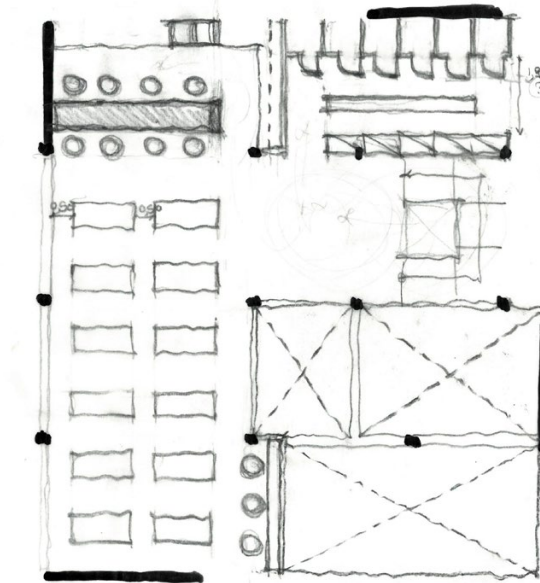
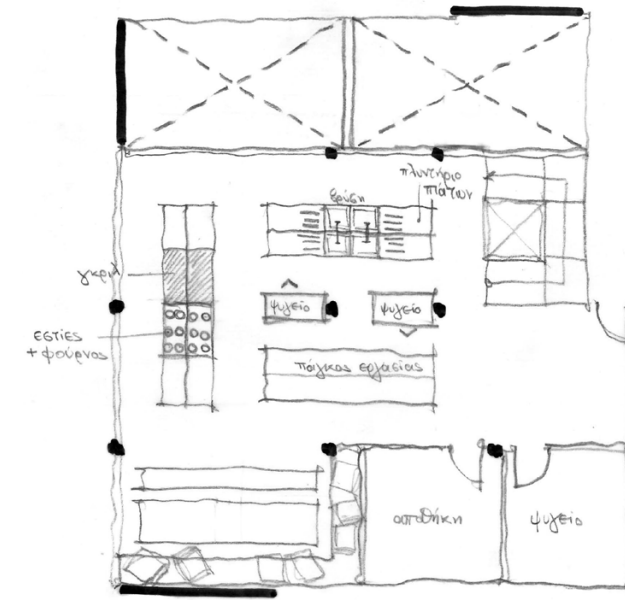
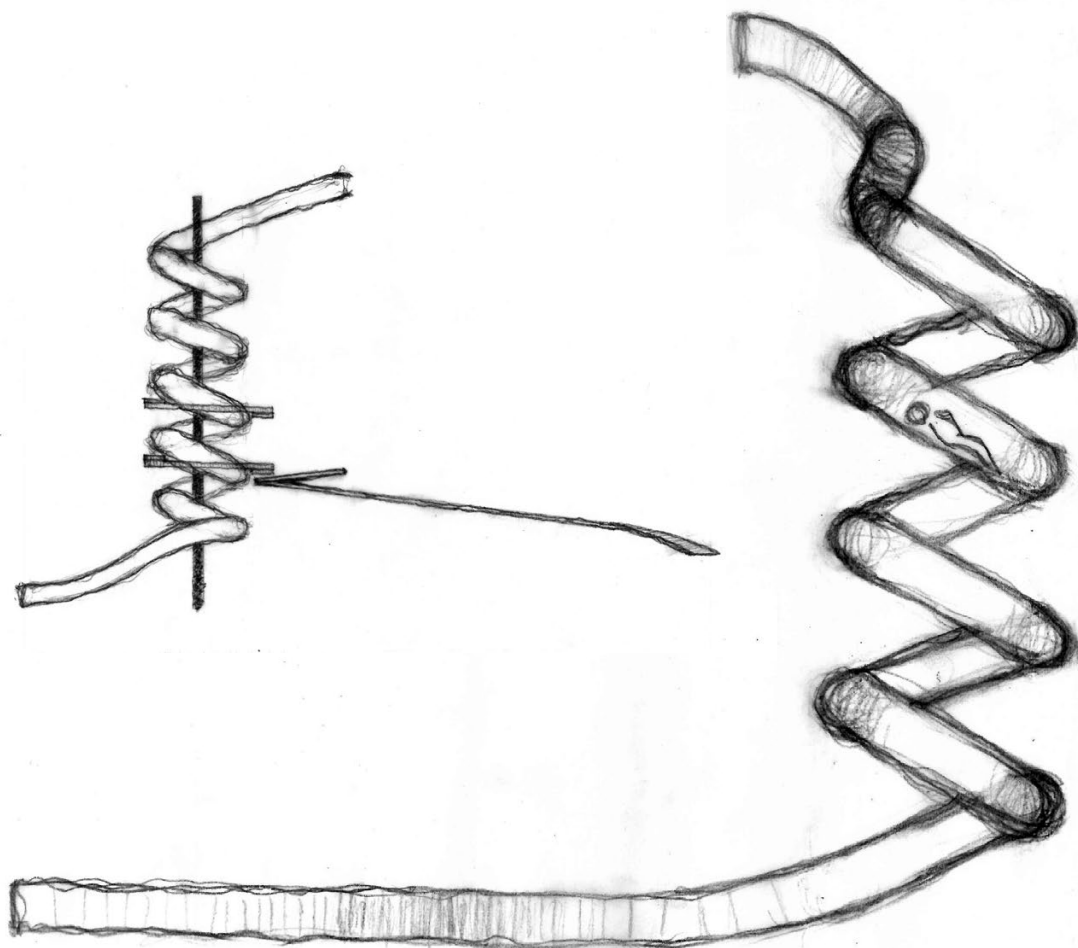
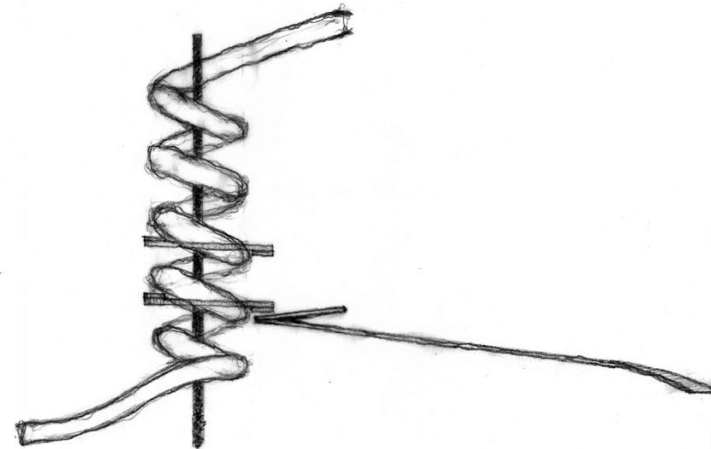
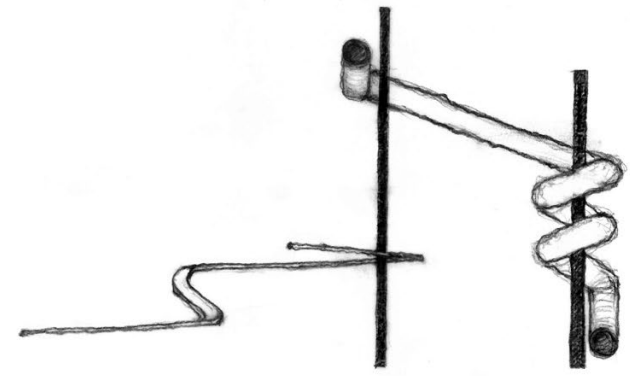
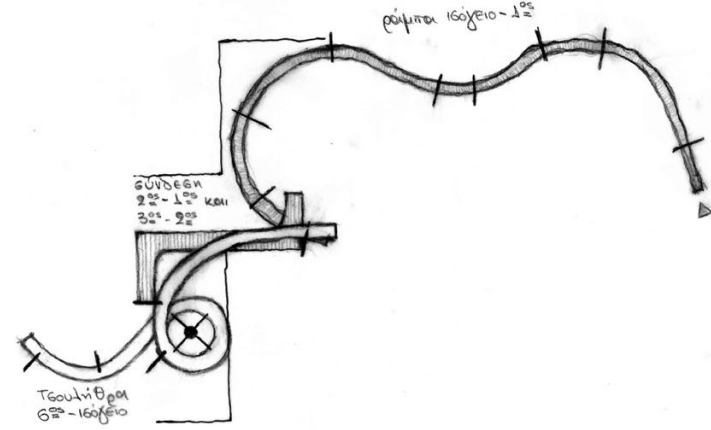
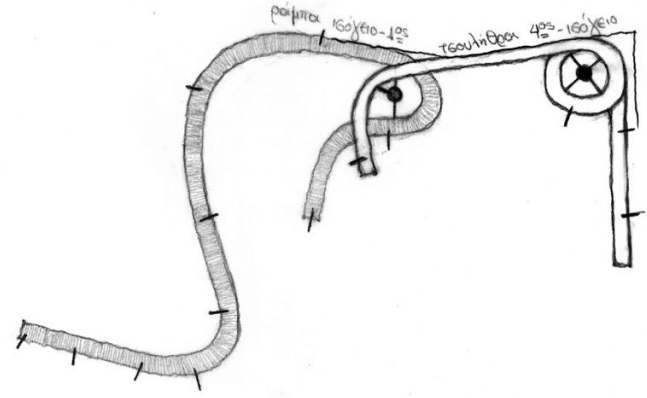

ok (σε βελτιωκό και καλύτερο)

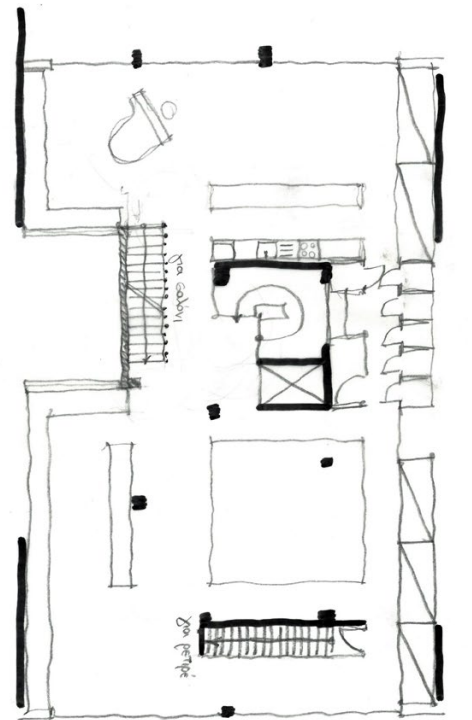
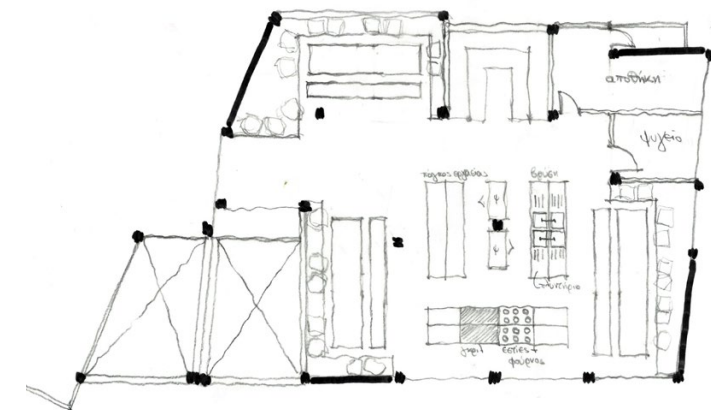
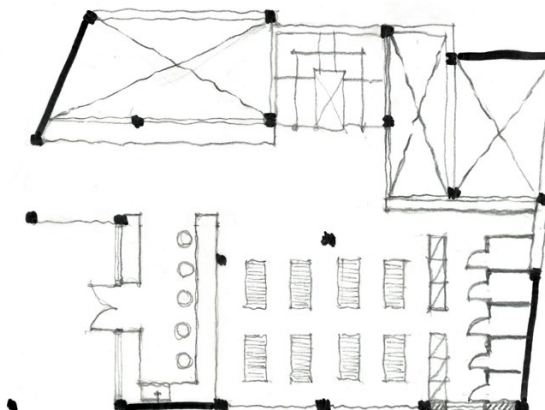
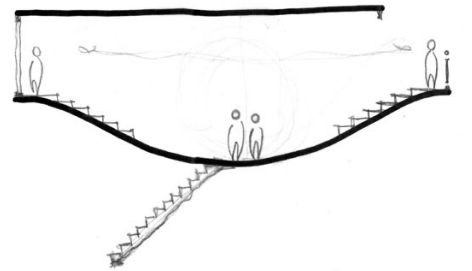



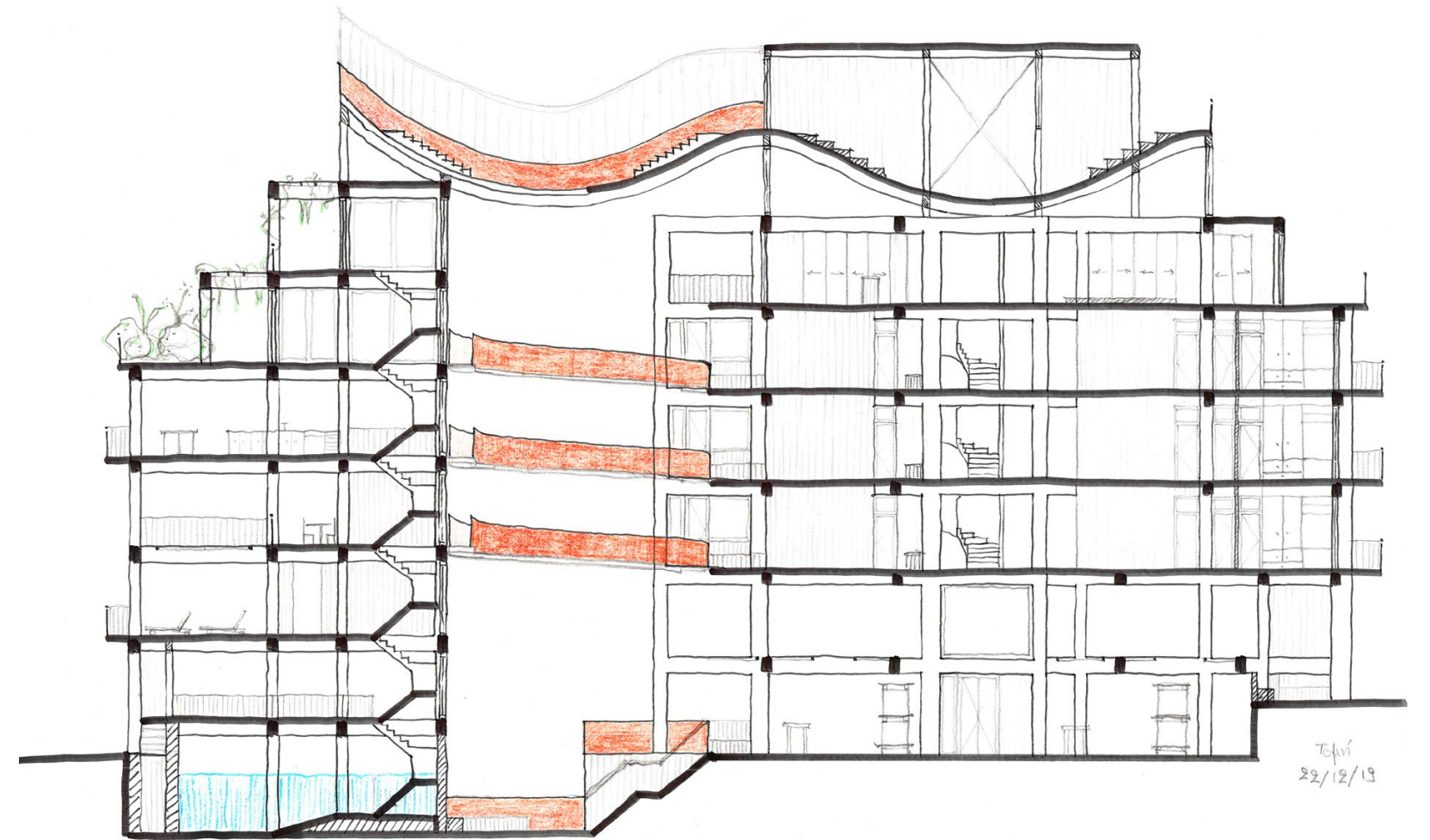
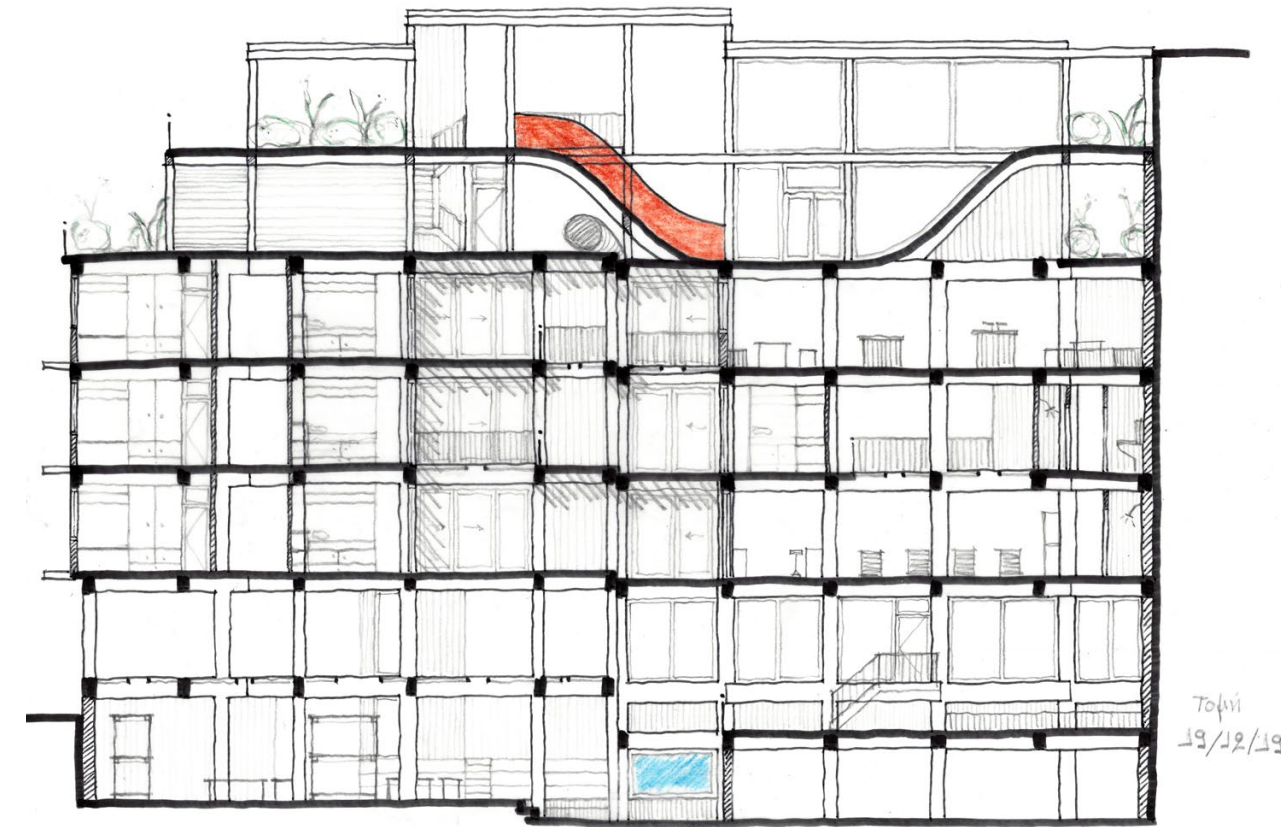
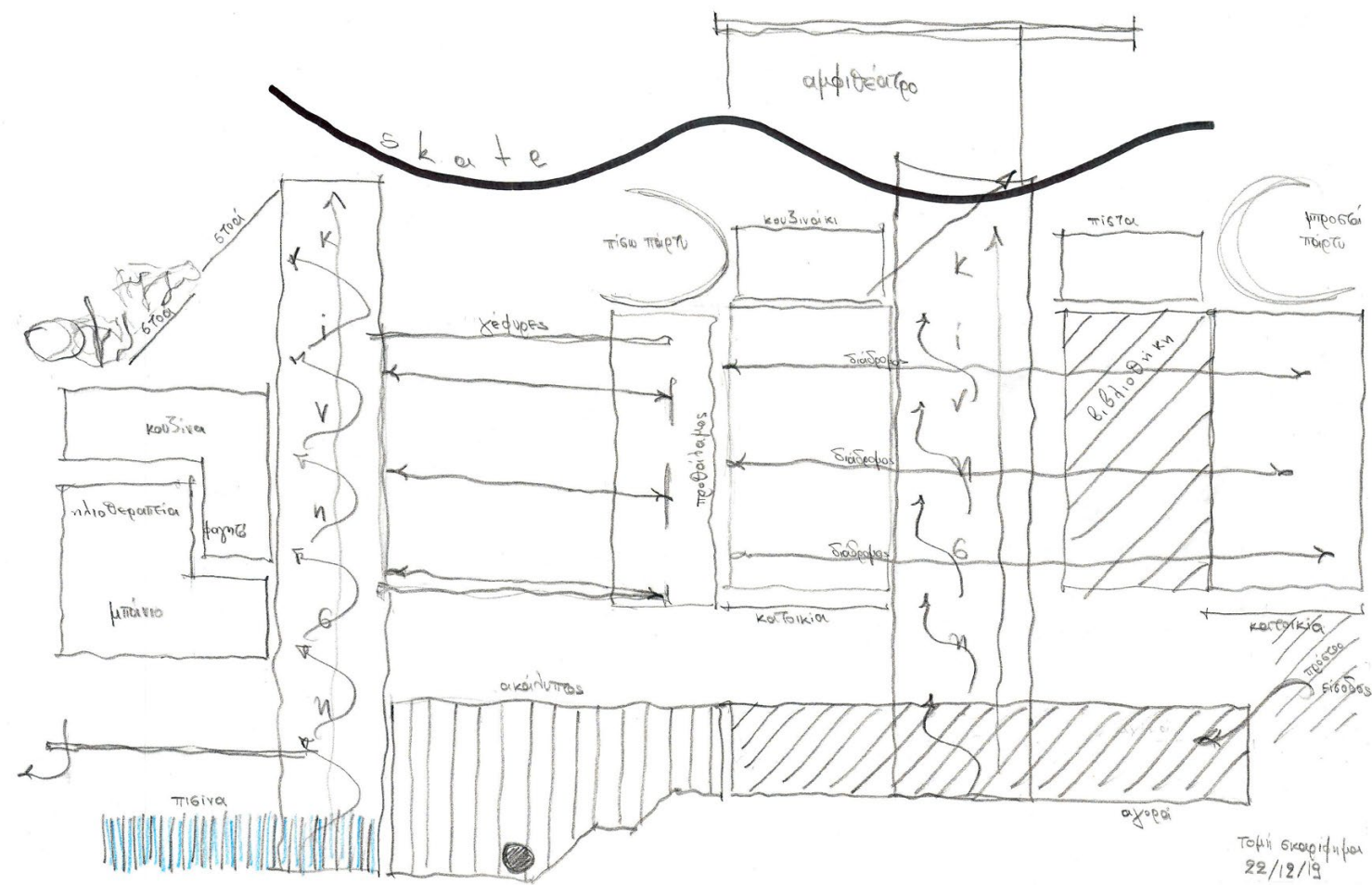
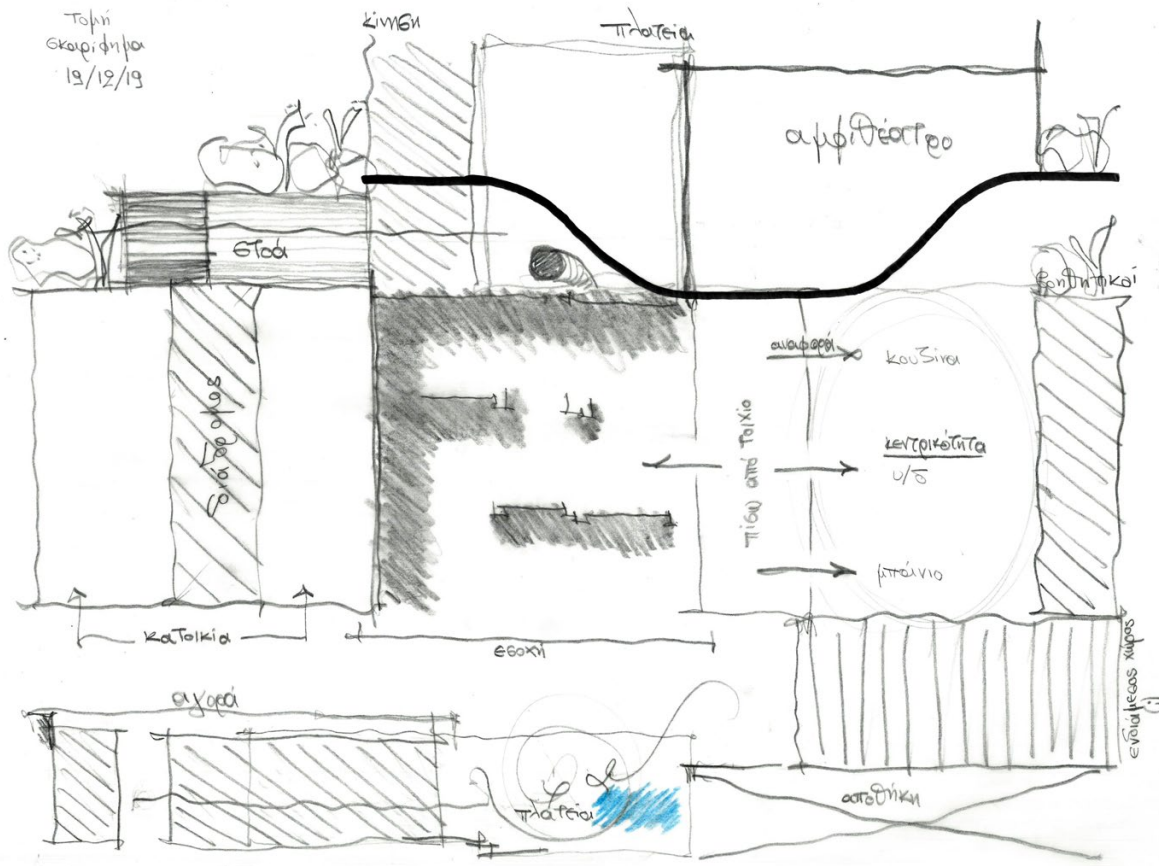



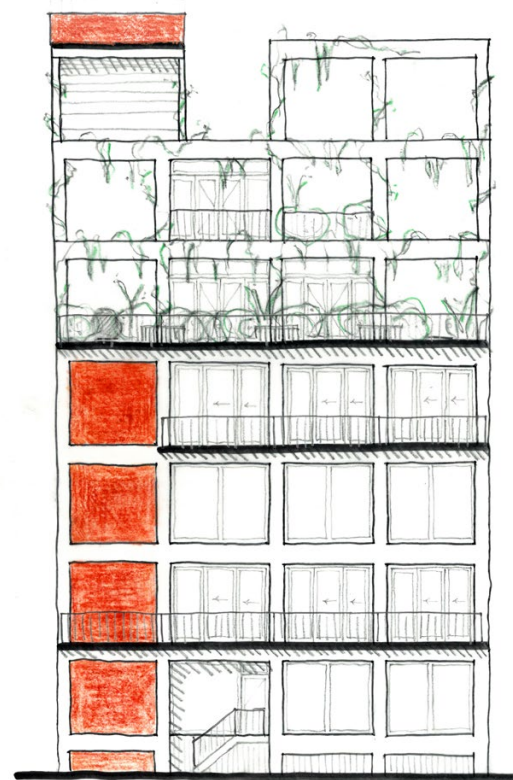

όψη προσόψεων  
22/12/13



όψη ανάυλων 1  
23/12/13

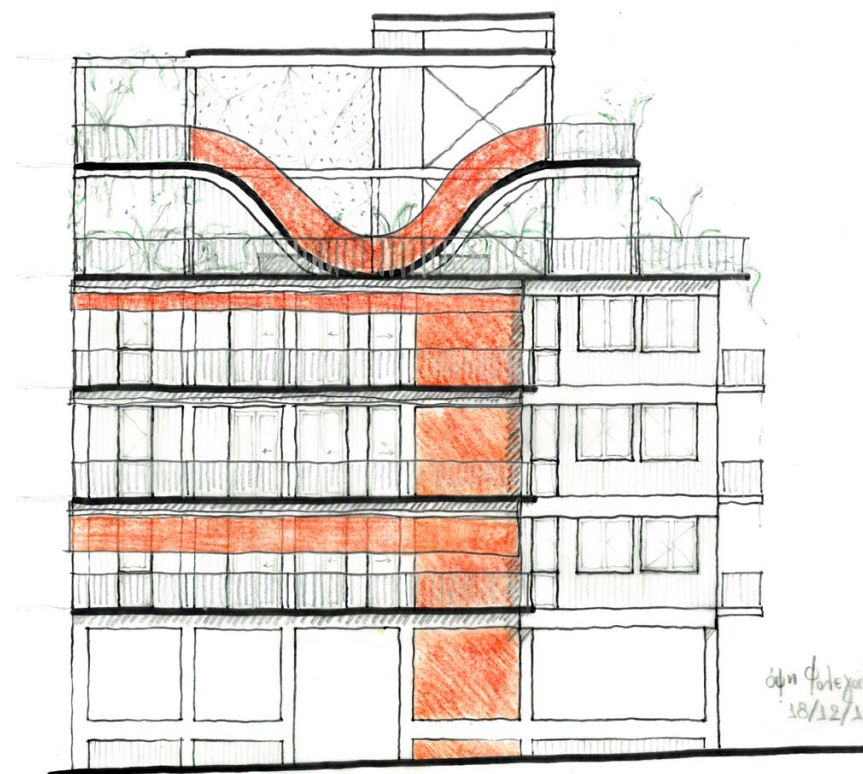

όψη φτεγμάτων  
18/12/13



όψη τοίχων  
19/12/13

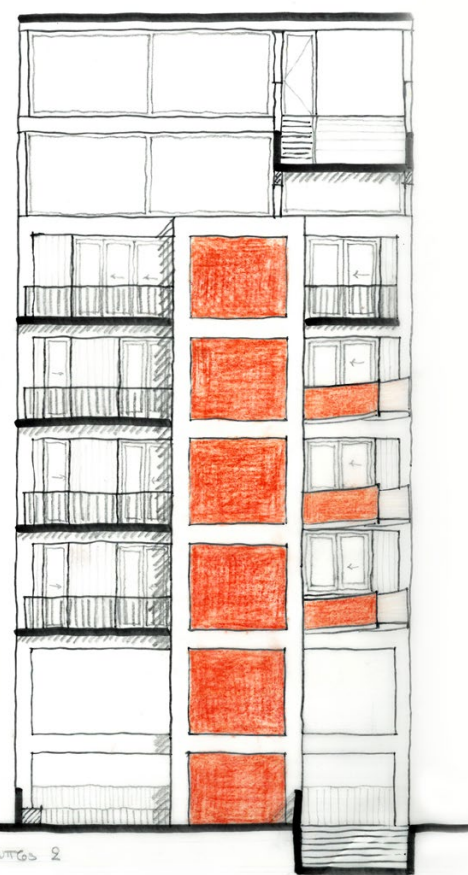

όψη ανάυλων 2  
29/12/13



όψη λισσοκονιτών  
29/12/13

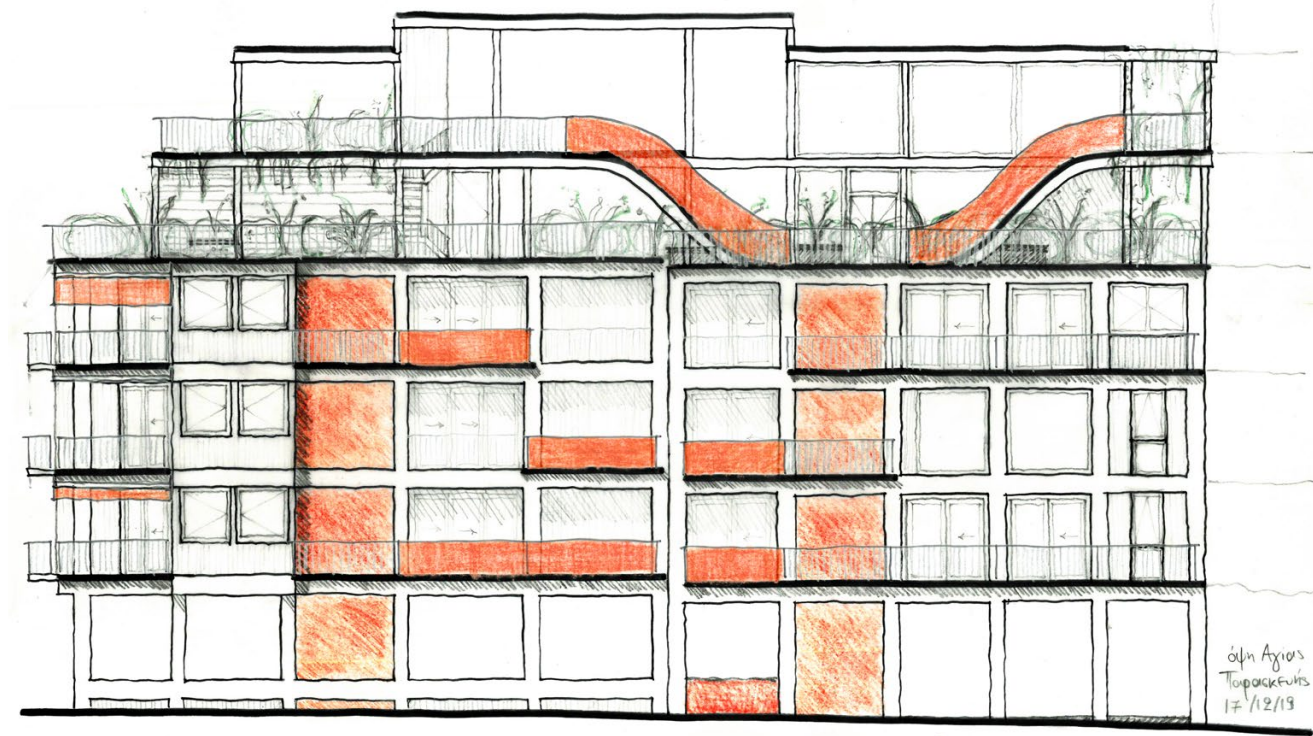

όψη Αγίας  
Παρασκευής  
17/12/13

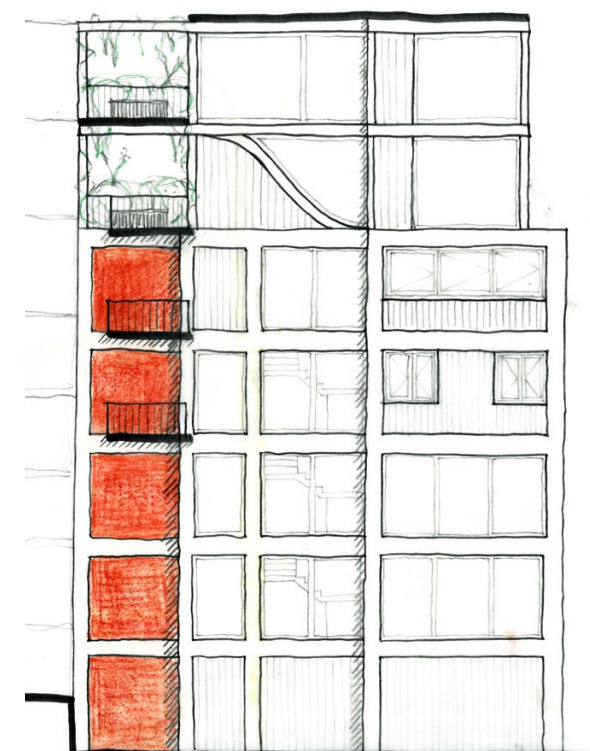

όψη ανάυλων  
23/12/13



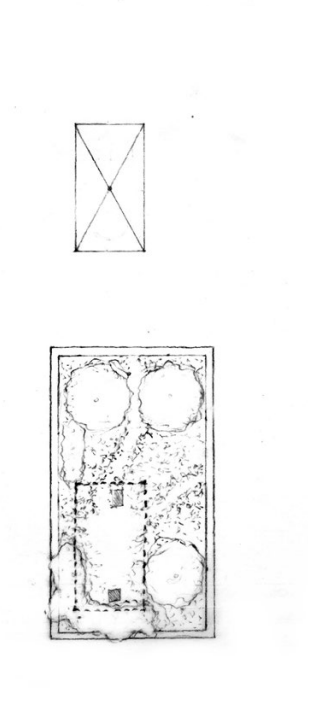
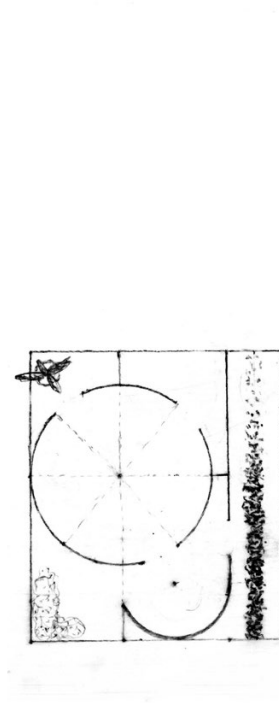
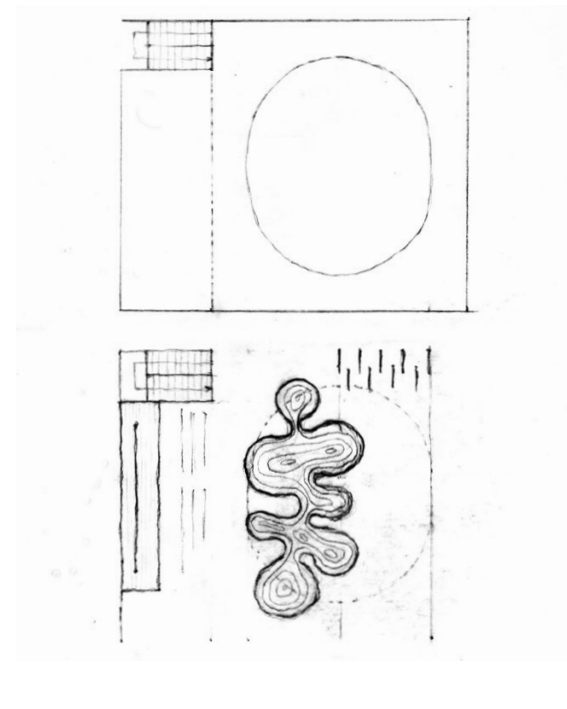
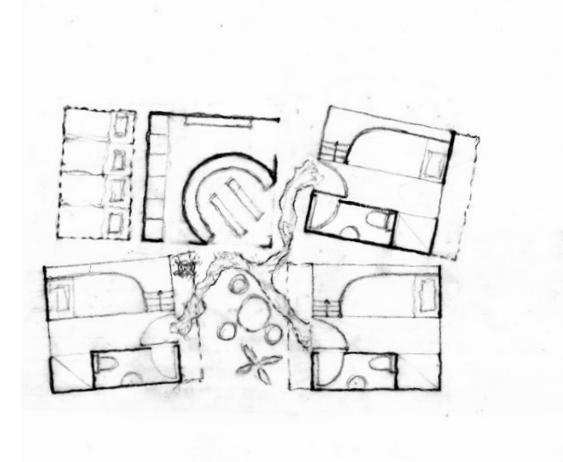
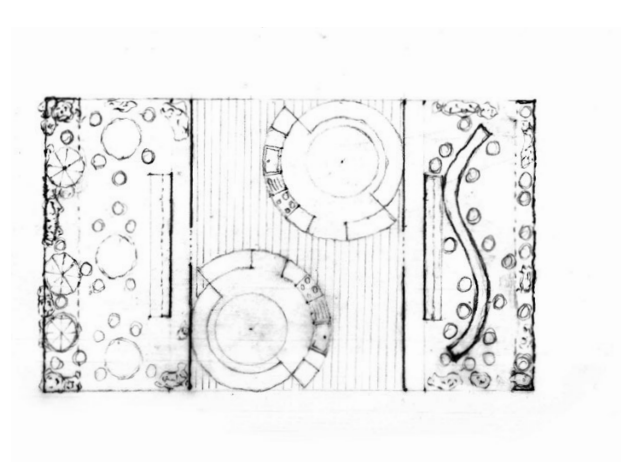
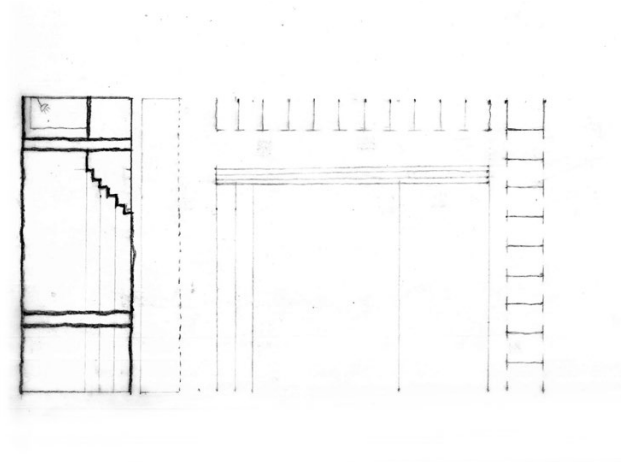
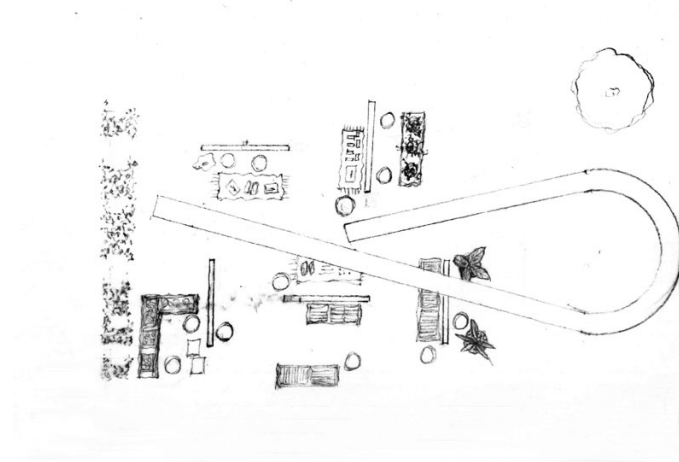
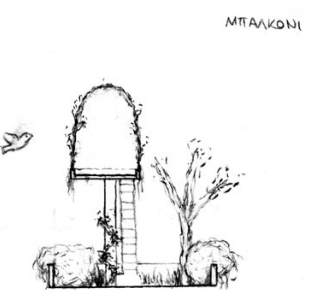
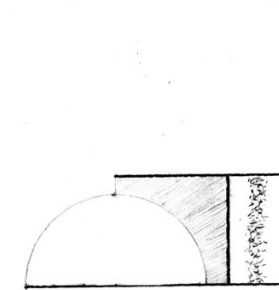
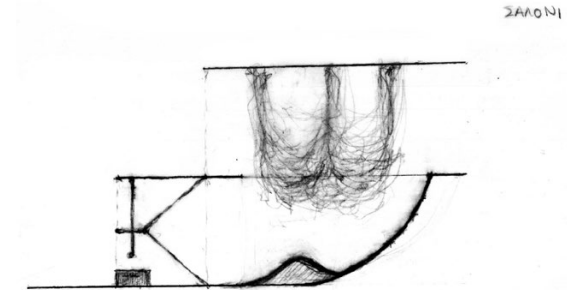
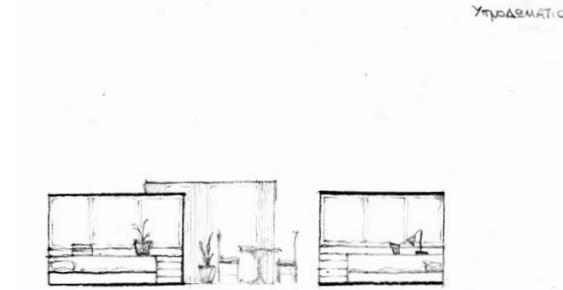
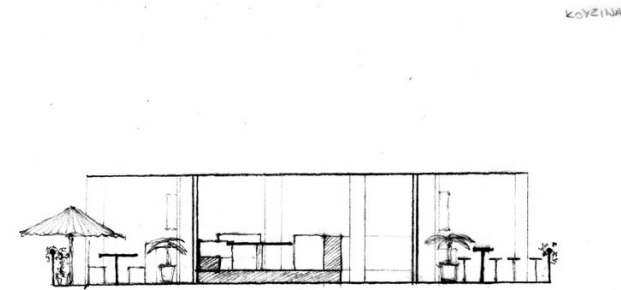
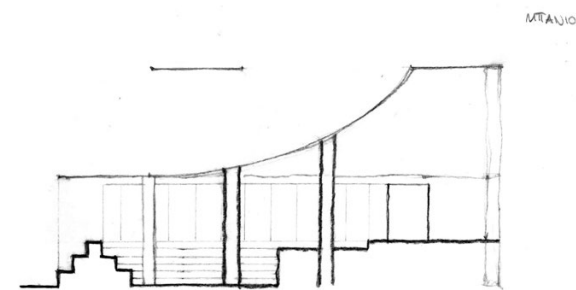
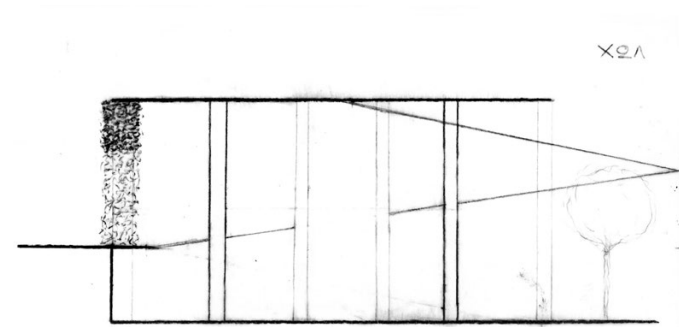





Μακέτες εργασίας



Άποψη παρουσίασης



## Επίλογος

Κάποια τελευταία σχόλια είναι αναγκαίο να διατυπωθούν, προκειμένου να διασφαλιστεί η ακεραιότητα της προσέγγισης και να αποφευχθούν οι όποιες παρερμηνείες του θέματος που κατά καιρούς παρουσιάζονταν, ανά τακτά χρονικά διαστήματα, σε άτυπες κουβέντες, προγραμματισμένες ή μη διορθώσεις, καθώς και στην τελική παρουσίαση της διπλωματικής.

Ξεκινώντας, χρειάζεται να αποσαφηνιστεί ο λόγος ύπαρξης των χωρικών αναλόγων και η λειτουργία τους στη συνθετική διαδικασία. Οι επτά χώροι που αρχικά εκφράστηκαν με συγκεκριμένες οπτικές απεικονίσεις, με επτά προσεκτικά επιλεγμένες φωτογραφίες, αποτελούν αρχέτυπα. Ως τέτοια, αναλύθηκαν μέσα από έννοιες, διαγράμματα και μακέτες, στην προσπάθεια να εξαχθούν από αυτές τις επτά εικόνες, οι αρχές συγκρότησης του κάθε χώρου και η ατμόσφαιρα που κυριαρχεί εντός του. Δεν υπήρξε -και δε θα μπορούσε και ποτέ να υπάρξει- καμία πρόθεση πιστής αναπαραγωγής, αντιγραφής ή επανάληψης των συγκεκριμένων απεικονιζόμενων τόπων. Ούτως ή άλλως, θα ήταν τουλάχιστον ανόητο να επιχειρήσει μία σύγχρονη αρχιτέκτονας να σχεδιάσει ξανά την πλατεία της Siena, αποτέλεσμα μιας συλλογικής διαδικασίας σχεδιασμού, αξεδιάλυτα μπλεγμένης με το ιστορικο-κοινωνικο-πολιτικό πλαίσιο της Ιταλίας του 13ου αιώνα. Αυτό δε στερεί όμως από καμία και κανέναν το δικαίωμα να εμπνευστεί, να αναλύσει και να επιχειρήσει να μεταφέρει τις διαχρονικές και υπερτοπικές χωρικές ποιότητές της στις ταπεινές πολυκατοικίες των Κάτω Πατησίων.

Έχουν ήδη ειπωθεί πολλά σχετικά με την απόφαση της ορθολογικής αναζήτησης έναντι της τυχαίας εύρεσης των τεσσάρων κτιρίων. Όντως, για μια στιγμή η γράφουσα συλλογίστηκε σοβαρά την πρόταση της εκτύπωσης ενός μεγάλου χάρτη της Αθήνας, το κρέμασμά του και την επίρρηση ενός βέλους ως τον καθοριστικό παράγοντα επιλογής -αλλά για μια στιγμή μονάχα. Πέρα από το φυσικό κίνδυνο που θα αποτελούσε μια τέτοια πρωτοβουλία για τα γειτονικά καμαρίνια, θα άνοιγε και έναν τεράστιο διάλογο πάνω στο ζήτημα της επιστημονικότητας, του τυχαίου και του τυπικού, καθώς και στη σύμπλεξή τους. Δηλαδή, αποτελεί άραγε δόκιμη επιστημονικά προσέγγιση η τυχαία διαλογή από ένα δείγμα (το λεκανοπέδιο Αττικής) που, αν και μακροσκοπικά εμφανίζει αξιοπρόσεκτη ομοιογένεια, κατά τη διαδικασία εστίασης αποδεικνύεται πλούσιο σε παραλλαγές, αυξομειώσεις, διαφοροποιήσεις και μεταφράσεις της ιδεατής Πολυκατοικίας; Πώς μπορεί κανείς να αποφασίσει αν είναι πιο χαρακτηριστική μία πολυκατοικία του 1958 στην Κυψέλη ή μία του 1973 στο Παγκράτι, τη στιγμή που, όπως αποδείχτηκε, διαφορετικές νομοθεσίες, πολιτικά συμφέροντα και κινήσεις πληθυσμών καθόρισαν την εκάστοτε συγκυρία και περιοχή; Για τον παραπάνω λόγο πάρθηκε και η απόλυτα συνειδητή απόφαση να ακολουθηθεί η ομολογουμένως μακρά διαδικασία της θέσπισης κριτηρίων, όχι για την εξεύρεση του εξ' ολοκλήρου τυπικού (αγγίζοντας ενδεχομένως τα όρια μιας πλατωνικής προσέγγισης), αλλά για τη δυνατότητα ελέγχου πάνω στην επιλογή της διαφορετικότητας των τελικών δειγμάτων.

Με την εκκίνηση ανάγνωσης του λεκανοπεδίου, με την εύρεση της πληθυσμιακής πυκνότητας των δημοτικών διαμερισμάτων του Δήμου Αθηναίων, με την κατανόηση του γεωμορφολογικού χαρακτήρα της περιοχής μελέτης, με τον αποκλεισμό ή την επιλογή οικοδομικών τετραγώνων στα Κάτω Πατήσια, με όλες τις μικρές ή μεγάλες αποφάσεις που πάρθηκαν σε αυτή την πορεία, γινόταν όλο και πιο ξεκάθαρο, όχι μόνο το τι είναι αυτό που αναζητείται, αλλά και το ποιος θα είναι ο χαρακτήρας της τελικής αντιπρότασης: ένα σενάριο κατοίκησης που δε θα καθορίζεται από την κατά το δυνατό μέγιστη εκμετάλλευση του οικοδομήσιμου χώρου και που θα προσφέρει ξεχασμένες και παραγκωνισμένες απολαύσεις σε μέρη που δε θεωρήθηκε ποτέ πως έχουν θέση. Προφανώς, οι τέσσερις πολυκατοικίες που επιλέχθηκαν δεν είναι οι μοναδικές που θα μπορούσαν να αξιοποιηθούν στο πλαίσιο του πειράματος αυτής της εργασίας, καλύπτουν όμως πλήρως τα κριτήρια που προσεκτικά εδραιώνονταν, καθώς η διαδικασία αναζήτησης προχωρούσε.

Ίσως το σχόλιο που εμφανίστηκε με τη μεγαλύτερη συχνότητα κατά τη διάρκεια εκπόνησης της διπλωματικής ήταν το εύλογο ερώτημα: γιατί δύο ζευγάρια; Η αλήθεια είναι πως μόνο το ένα ζευγάρι θα αρκούσε για την παρουσίαση μιας συγκεκριμένης επίλυσης. Ωστόσο, αυτό που προτείνεται εδώ είναι πρωτίστως και κυρίως ένα σύστημα, μια εργαλειοθήκη και ένας χωρικός κατάλογος που μπορεί να εφαρμοστεί, με τις αντίστοιχες τροποποιήσεις, σε κτίρια, ζευγάρια και ομάδες πολυκατοικιών. Η ύπαρξη δύο περιπτώσεων αποτέλεσε την καλύτερη επιβεβαίωση πως η πρόταση λειτουργεί, πως οι αρχές της είναι μεταφερόμενες και γενικεύσιμες, ενώ παράλληλα η μελέτη δύο διαφορετικών συσχετίσεων μεταξύ των κτιρίων του κάθε ζεύγους ανέδειξε την ποικιλία στους τρόπους σύνδεσής τους (γεφύρωση και άρθρωση), που θα μπορούσαν αντίστοιχα να μεταφερθούν και στις δύο σχέσεις που δε μελετήθηκαν (δρόμος και γέφυρα).

Επιτακτική ανάγκη αποτελεί η αποσαφήνιση του σεναρίου λειτουργίας, σε περίπτωση που δεν έχει γίνει ξεκάθαρο μέχρι τώρα: το εν λόγω σύστημα έχει σχεδιαστεί ως δημόσιο. Θα ήταν κάπως υποκριτικό η ωδή στο άχρηστο, στο ανώφελο και στην εγγενή αξία των περιπτώσεων πραγμάτων να καταλήξει στο συμπέρασμα πως τα δύο συγκροτήματα θα αποτελέσουν μονάδες Airbnb. Η Απόλαυση πρέπει -και μέσα από την εργασία αυτή προτείνεται- να ανήκει σε όλους, να αποσπαστεί από τους λίγους που την εξαγοράζουν και άσκοπα τη συσσωρεύουν και να παραδοθεί θριαμβευτικά στις μάζες όλων όσων διάγουν ζωές καταπιεσμένες από την ανάγκη, από την έλλειψη και από την κυριαρχία.

Παράλληλα, η εργασία που παρουσιάστηκε δε θα μπορούσε να αποτελεί ένα στιγμιότυπο αυτοδιαχείρισης. Αν και μακράν πιο ταιριαστό σενάριο λειτουργίας από τα καταλύματα Airbnb, σε αυτή την περίπτωση η πρόταση θα παρέμενε αυτό ακριβώς: ένα στιγμιότυπο. Η διπλωματική αυτή πιστεύει θερμά στην αξία της κρατικής παροχής και οραματίζεται μία συνθήκη όπου το δημόσιο εξαγοράζει τις υπάρχουσες πολυκατοικίες και υλοποιεί το μετασχηματισμό τους. Αν και στη σύγχρονη, βασιζόμενη στην ατομική ιδιοκτησία, ελληνική κοινωνία κάτι τέτοιο φαντάζει αδιανόητο, μάλλον δεν απέχει και τόσο από την πραγματικότητα. Σε γειτονιές χαμηλού βιοτικού



επιπέδου λαμβάνει χώρα ήδη ένα αντίστοιχο εγχείρημα, με τελείως όμως διαφορετικές στοχεύσεις. Μέσα από την ενεργή ή παθητική φθορά των κτιρίων, μέσα από την υποτίμηση της αξίας τους και τη φυγή των ιδιοκτητών τους στα προάστια, πολυκατοικίες της Αθήνας εκποιούνται μαζικά στους διεθνείς παίχτες της κτηματομεσιτικής αγοράς και εργαλειοποιούνται για την απόκτηση golden visas ή για τη μετατροπή τους σε φτηνά τουριστικά καταλύματα. Τα κτίρια συνεπώς εύκολα αλλάζουν χρήση και χέρια. Γιατί λοιπόν, αν είναι πράγματι εφικτή η εξαγορά τους, να μην αποτελούν ένα δημόσιο απόθεμα, απευθυνόμενο στους πολίτες;

Στο σημείο αυτό, αξίζει να αναφερθούν δύο σημειώσεις που αφορούν ζητήματα ρεαλισμού. Αρχικά, υπήρξε καθ' όλη τη διάρκεια του σχεδιασμού η έννοια για το αν οι προτεινόμενες κατόψεις θα μπορέσουν να ανταγωνιστούν σε χωρητικότητα τη σημερινή διαμόρφωση ή αν πρόκειται για ένα ελιπίστικο σενάριο που θα καταλήξει να αποκλείει περισσότερους από όσους ήδη στεγάζονται στα κατακριτέα υπάρχοντα κτίρια. Το τελικό αποτέλεσμα είναι αρκετά ικανοποιητικό (70% των σημερινών κατοίκων των τεσσάρων πολυκατοικιών θα μπορούσαν να στεγαστούν στη νέα διαρρύθμιση), ωστόσο, σε περίπτωση που η πρόταση επεκτεινόταν στα γειτονικά κτίρια, το ποσοστό αυτό θα άγγιζε, και στη συνέχεια θα ξεπερνούσε, το 100%. Χάρη στην αρχή της συνέργειας, η ορθολογική ενοποίηση και η κεντρική οργάνωση των παροχών εντός της συνολικής δομής θα απελευθέρωνε εν δυνάμει όλο και περισσότερο κατοικήσιμο χώρο, καθώς το σύστημα θα εξαπλωνόταν.

Η απόπειρα άρθρωσης μιας στρατηγικής ενίσχυσης και αποκατάστασης του φορέα των πολυκατοικιών κρίνεται σήμερα πιο αναγκαία από ποτέ. Πολλά από τα εν λόγω κτίρια μετράνε ήδη παραπάνω από μισό αιώνα ζωής. Οι φέροντες οργανισμοί τους δεν ανταποκρίνονται στις σύγχρονες απαιτήσεις πυρασφάλειας, ούτε ικανοποιούν τα κριτήρια του παρόντος αντισεισμικού κανονισμού. Αν αναγνωρίζεται η αξία αυτής της τυπολογίας, η γοητεία της και ο ιστορικός ρόλος που επιτέλεσε στη συγκρότηση της Αθήνας, εν ολίγοις αν το γκρέμισμα του κτιριακού αποθέματος δεν είναι η προτιμητέα επιλογή, τότε ένας κατάλογος τεχνικών παρέμβασης και επικαιροποίησης της δομής της πολυκατοικίας είναι αρκετά χρήσιμος.

Τέλος, μια κοινωνική παρατήρηση. Δεν είναι λίγοι αυτοί που αναρωτήθηκαν εάν αυτή η πρόταση απευθύνεται σε νέους, αρτιμελείς και εργένηδες χρήστες, καθώς και ποιος θα ήταν όντως πρόθυμος να επιλέξει μια συνθήκη συλλογικής κατοίκησης, όπου τα προσωπικά όρια θα ήταν αντικείμενο καθημερινής διαπραγμάτευσης, έναντι ενός ατομικού, αυστηρά καθορισμένου, ιδιωτικού διαμερίσματος. Πιστεύω πως, αν και πολλοί θα άφηναν μετά χαράς ένα ημιυπόγειο που βλέπει σε φωταγωγό για τη δυνατότητα διαμονής σε ένα σπίτι με πισίνα, ίσως αυτοί που θα επωφελούνταν περισσότερο θα ήταν τελικά οι ηλικιωμένοι, οι ανάπηροι, οι μονογονεϊκές οικογένειες και όλοι όσοι δεν μπορούν να βρουν τη φροντίδα και τη συλλογικότητα που τους αναλογεί σε μια κοινωνία που αποκλείει όσους δε χωράνε στις ασφυκτικές προσδοκίες της.

Η εργασία αυτή προφανώς σήμερα δε μπορεί να πραγματοποιηθεί. Ίσως τελικά να χαρακτηρίζεται ως ουτοπική. Ωστόσο, οι αιτίες που την καθιστούν τέτοια δεν είναι τεχνικές, αλλά βαθιά κοινωνικές και πολιτικές. Θέλω να ελπίζω, πως παρ' όλο που το θέμα είναι μια σπουδή πάνω στο άχρηστο, δεν πρόκειται για μια άχρηστη εργασία.



Κι αυτό γιατί οφείλουμε να οραματιζόμαστε και να προσπαθούμε συνεχώς να φανταστούμε διαφορετικούς τρόπους κατοίκησης, διαφορετικές μορφές οργάνωσης της καθημερινότητας, διαφορετικό τρόπο να ζούμε, και να συνυπάρχουμε στα σπίτια, στις γειτονιές, και στις πόλεις μας.



## Βιβλιογραφία

- \_Bourseiller, C. (2017). Οι Καταστασιακοί. Αθήνα: Εκδόσεις Γνώση.
- \_Caillouis, R. (2001). Τα παιγνίδια και οι άνθρωποι. Αθήνα: Εκδόσεις του Εικοστού Πρώτου.
- \_Huizinga, J. (2010). Ο άνθρωπος και το παιχνίδι (Homo Ludens). Αθήνα: Εκδόσεις Γνώση.
- \_Issaias, P. (2014). Beyond the informal city: Athens and the possibility of an urban common. Delft. Διδακτορική διατριβή TU Delft.
- \_Koolhaas, R. (1994). Delirious New York: A retroactive manifesto for Manhattan. New York: The Monacelli Press.
- \_Marcuse, H. (1970). Έρως και πολιτισμός. Αθήνα: Εκδόσεις Κάλβος.
- \_Ordine, N. (2014). Η χρησιμότητα του άχρηστου. Αθήνα: Εκδόσεις Άγρα.
- \_Ratti, C., & Claudel, M. (2015). Open source architecture. London: Thames & Hudson.
- \_Ross, A. (1990). Hacking away at the counterculture. Princeton: Princeton University Press.
- \_Schiller, F. (2007). Για την αισθητική παιδεία του ανθρώπου. Αθήνα: Εκδόσεις Οδυσσέας.
- \_Söderberg, J. (2008). Hacking capitalism. New York: Routledge.
- \_Sutton-Smith, B. (1997). The ambiguity of play. Cambridge: Harvard University Press.
- \_Walz, S. P. (2010). Toward a ludic architecture. Pittsburgh: ETC Press.
- \_Wark, M. (2007). Gamer theory. Cambridge: Harvard University Press.
- \_Woditsch, R. (2009). Plural: Public and private spaces of the polykatoikia in Athens. Berlin. Διδακτορική διατριβή TU Berlin.
- \_Αβδελιδη, Κ. (2010). Η χωρική εξέλιξη τεσσάρων μεγάλων ελληνικών πόλεων. Αθήνα: Εθνικό Κέντρο Κοινωνικών Ερευνών.
- \_Αξαπούλου, Α., & Περτιγκιόζογλου, Ε. (2015). Αποτυπώσεις του αστικού μύθου: Έντυπες αναπαραστάσεις της αθηναϊκής πολυκατοικίας. Αθήνα. Διάλεξη ΕΜΠ.
- \_Αργύρης, Μ., & Μακρυνικόλας, Θ. (2014). Μοντέλο επαναδιαπραγμάτευσης της σχέσης δημόσιου-ιδιωτικού: Από την πολυκατοικία στο τετράγωνο. Αθήνα. Διπλωματική εργασία ΕΜΠ.
- \_Εμμανουήλ, Μ. (2013). Ιστορία της τέχνης από το 1945 σε πέντε ενότητες. Αθήνα: Εκδόσεις Καπόν.
- \_Κασιόκας, Η. (2000). Το κοινωνικό περιεχόμενο της αντιπαροχής και οι οικονομικές του προεκτάσεις. Αθήνα: Επιθεώρηση Κοινωνικών Ερευνών.
- \_Κουτουμάνου, Α. (2016). Μελετώντας τις μελλοντικές εξελίξεις για τη μεταπολεμική πολυκατοικία της Αθήνας. Αθήνα. Μεταπτυχιακή διπλωματική ΕΜΠ.
- \_Μήλια-Αργεΐτη, Α. (2012). Homo Ludens: Από τη νεωτερική στη σύγχρονη πόλη. Πάτρα. Διάλεξη Πανεπιστημίου Πατρών.
- \_Παπαδάμ, Μ. (2014). Αστικός χώρος και νομοθεσία. Αθήνα. Διάλεξη ΕΜΠ.
- \_Ρούπα, Ε. (2012). Η κατανάλωση στην Ελλάδα κατά τη μεταπολεμική εικοσαετία 1945-1967
- \_Σακελλαρόπουλος, Χ. (2003). Μοντέρνα αρχιτεκτονική και πολιτική της αστικής ανοικοδόμησης. Αθήνα: Εκδόσεις Παπαζήσης.
- \_Σκίτσας, Μ. (2012). Μικρομεταβολές στον αστικό ιστό: Το παράδειγμα της Κυψέλης. Αθήνα. Διπλωματική εργασία ΕΜΠ. [εταιρικό έργο]. (1978). Τα πρώτα πενήντα χρόνια της Τράπεζας της Ελλάδος. Αθήνα: Εκδόσεις Τράπεζα της Ελλάδος.
- \_Φωτίου, Θ. (1989). Αρχιτεκτονικά πρότυπα στην σύγχρονη Αθήνα. Η περίπτωση της αστικής πολυκατοικίας. Η μορφολογία της πόλης. Στο G. Burgel, Η νεοελληνική πόλη. Αθήνα : Εξάντας.

- \_Για το ΓΟΚ 1955: Περί Γενικού Οικοδομικού Κανονισμού. (1955). Εφημερίς της Κυβερνήσεως, Τεύχος 1º, Αριθμός φύλλου 266.
- \_Για το ρέμα Λεβίδη: geomythiki.blogspot.com
- \_Για τα γραφήματα ανάπτυξης και ανοικοδόμησης της Αθήνας: Τόμοι Ελληνικής Στατιστικής Υπηρεσίας από το 1951 έως το 2011.
- \_Για τους χάρτες Χ1 και Χ2: Χαρτογραφικό Πανόραμα Απογραφικών Δεδομένων.

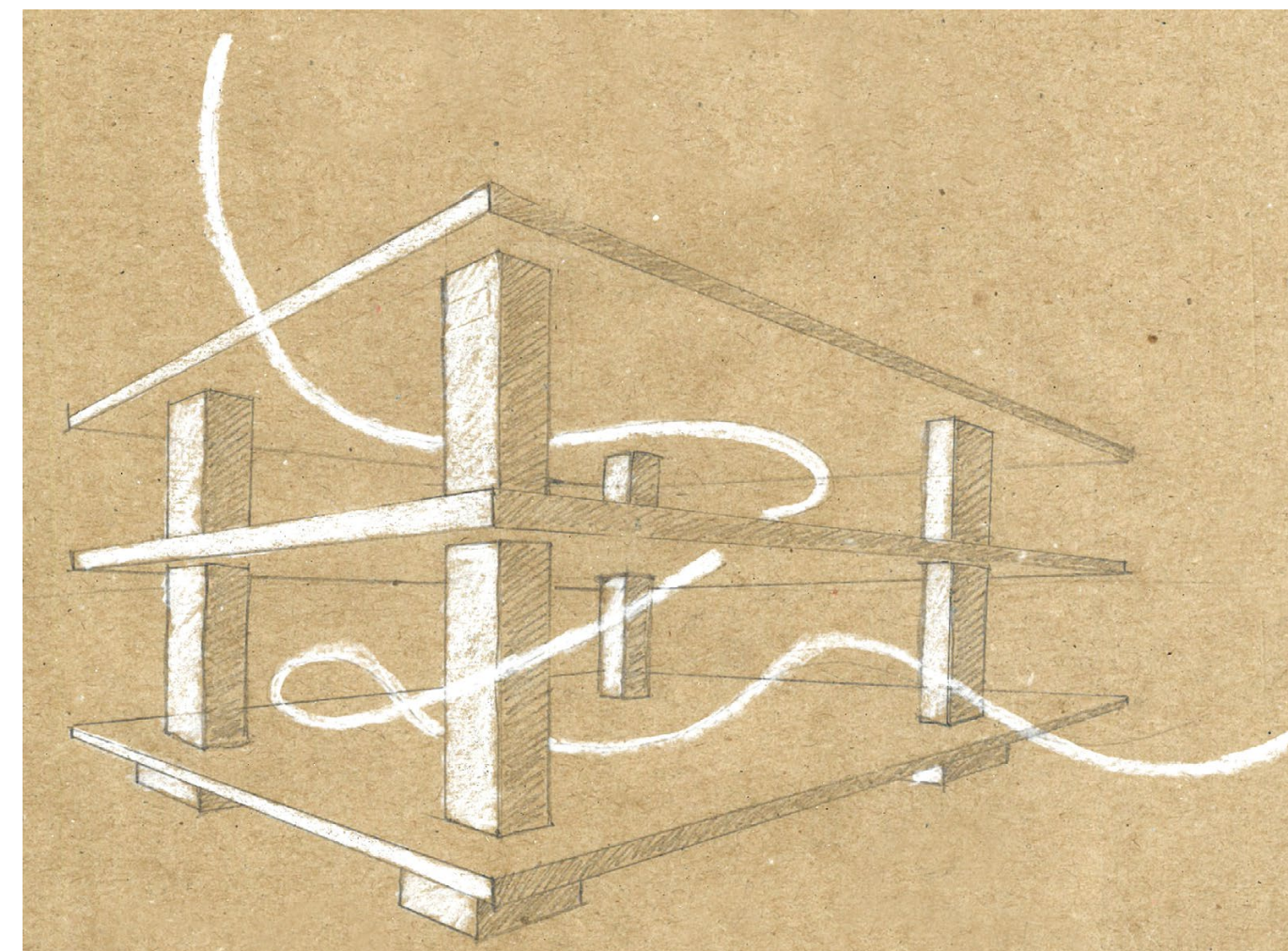



Ευχαριστώ από καρδιάς

**την κυρία Μάρκου** για τις αρχικές συζητήσεις μας και τον προσανατολισμό, όταν όλα ήταν ασαφή.

**τον κύριο Γιώργο** από την Πολεοδομία της Ομόνοιας για την εξυπηρετικότητα και τα κερασμένα κουλουράκια.

**τον κύριο Καραδήμα και την κυρία Μιλτιάδου** για τις πολύτιμες συμβουλές τους σε σημεία που δε θα μπορούσα μόνη μου να βρω τις απαντήσεις.

**τους γονείς μου** για τη στήριξή τους.

**τη Μαριάννα** που ένα μήνα δεν έφυγε από το καμαρίνι, **την Ιωάννα** για τα ξενύχτια της πάνω από τις μακέτες μου, **τη Σοφία** που ήταν μαζί μου από τις πρώτες γραμμές της σύνθεσης μέχρι τις τελευταίες αλλαγές στα σχέδια, **τη Μαρία** που ακόμα και από την Ολλανδία διάλεγε πάντα το σωστό χρώμα, **την Ευτυχία** για τη συμβολή της σε κρίσιμα σημεία και τις μουσικές επιλογές, **τη Δήμητρα και την Ελένη Γ.** που παρά το οχτάωρο πάντα έβρισκαν χρόνο, **την Κατερίνα, την Αναστασία και το Γιώργο** που ενώ γνωριζόμασταν τόσο λίγο δε δίστασαν να προσφέρουν τη βοήθειά τους και **την Ελένη Κ.** που ήταν από μηχανής θεά.

**τη Φρόσω** για την παρέα τις ώρες της μοναξιάς.

**το Μηχανουργείο** για την αλληλεγγύη, τη συντροφικότητα και το ζωντανό υπόδειγμα ενός άλλου τρόπου συνύπαρξης.

**τον κύριο Σταυρίδη** για τη διορατικότητα και την καθοδήγηση από το δεύτερο έτος μέχρι σήμερα και τον τρόπο που με ενέπνεε όλα αυτά τα χρόνια με το παράδειγμα, τη δουλειά, την υπομονή του και το πιο ιδανικό κλίμα συνεργασίας που θα μπορούσα να φανταστώ.



